

ΚΥΠΡΙΑΚΗ



ΔΗΜΟΚΡΑΤΙΑ

ΥΠΟΥΡΓΕΙΟ ΑΜΥΝΑΣ

ΚΕΝΤΡΟ ΣΥΝΤΟΝΙΣΜΟΥ ΕΡΕΥΝΑΣ - ΔΙΑΣΩΣΗΣ



ΕΘΝΙΚΟ ΣΧΕΔΙΟ

ΕΡΕΥΝΑΣ – ΔΙΑΣΩΣΗΣ

«ΤΕΥΚΡΟΣ»

Λάρνακα, Αυγ 2018

ΠΙΝΑΚΑΣ ΠΕΡΙΕΧΟΜΕΝΩΝ

1. ΓΕΝΙΚΑ.....	1
2. ΣΚΟΠΟΣ.....	1
3. ΘΕΣΜΙΚΟ ΠΛΑΙΣΙΟ.....	1
4. ΠΡΟΥΠΟΘΕΣΕΙΣ.....	2
5. ΠΕΡΙΟΧΗ Ε-Δ (SRR) ΚΥΠΡΙΑΚΗΣ ΔΗΜΟΚΡΑΤΙΑΣ.....	2
6. ΣΥΜΜΕΤΕΧΟΥΣΕΣ ΔΥΝΑΜΕΙΣ.....	4
7. ΣΤΑΔΙΑ ΕΦΑΡΜΟΓΗΣ ΣΧΕΔΙΟΥ.....	5
8. ΙΔΕΑ ΕΝΕΡΓΕΙΑΣ - ΑΝΑΛΥΣΗ ΔΡΑΣΕΩΝ ΥΠΕΥΘΥΝΩΝ.....	6
9. ΣΥΝΤΟΝΙΣΤΙΚΕΣ ΟΔΗΓΙΕΣ.....	8
10. ΕΠΙΚΟΙΝΩΝΙΕΣ.....	10
11. ΔΙΟΙΚΗΤΙΚΗ ΜΕΡΙΜΝΑ.....	11
12. ΟΙΚΟΝΟΜΙΚΗ ΥΠΟΣΤΗΡΙΞΗ.....	12
13. ΔΙΑΧΕΙΡΙΣΗ ΜΜΕ.....	12
14. ΑΠΟΚΑΤΑΣΤΑΣΗ-ΑΡΩΓΗ.....	12
15. ΤΕΛΙΚΕΣ ΔΙΑΤΑΞΕΙΣ.....	13

ΠΑΡΑΡΤΗΜΑ «Α»

ΠΡΩΤΕΥΟΝΤΑ – ΕΠΙΚΟΥΡΙΚΑ ΜΕΣΑ Ε-Δ.....	<u>A1-A3</u>
---------------------------------------	--------------

ΠΑΡΑΡΤΗΜΑ «Β»

ΕΠΙΚΟΙΝΩΝΙΕΣ ΔΙΑΚΡΙΤΙΚΑ ΚΛΗΣΗΣ (CALL SIGNS) Α/Ν ΜΕΣΩΝ – ΣΗΜΕΙΑ ΕΠΑΦΗΣ (ΡΟC).....	B1-B4
--	-------

ΠΑΡΑΡΤΗΜΑ «Γ»

ΔΙΑΓΡΑΜΜΑ ΡΟΗΣ ΕΝΕΡΓΕΙΩΝ ΤΟΥ ΚΣΕΔ ΣΕ ΠΕΡΙΠΤΩΣΗ ΕΦΑΡΜΟΓΗΣ Ε.Ε. ΣΧΕΔΙΟΥ «ΤΕΥΚΡΟΣ».....	Γ1
--	----

ΠΑΡΑΡΤΗΜΑ «Δ»

ΑΝΑΛΥΣΗ ΟΔΗΓΙΩΝ ΓΙΑ ΑΝΤΙΜΕΤΩΠΙΣΗ ΠΕΡΙΣΤΑΤΙΚΩΝ ΜΑΖΙΚΗΣ ΔΙΑΣΩΣΗΣ (ΜRΟ) ΣΤΟ ΕΠΙΧΕΙΡΗΣΙΑΚΟ ΠΕΡΙΒΑΛΛΟΝ ΤΗΣ ΚΥΠΡΟΥ.....	Δ1-Δ3
---	-------

Δ1. ΑΕΡΟΠΟΡΙΚΟ ΑΤΥΧΗΜΑ ΣΤΗΝ ΞΗΡΑ.....	Δ-1-2 -Δ-1-10
--	----------------------

1α. ΠΡΟΣΑΡΤΗΜΕΝΟ«1» : ΣΥΝΟΠΤΙΚΟΣ ΠΙΝΑΚΑΣ ΕΝΕΡΓΕΙΩΝ ΕΜΠΛΕΚΟΜΕΝΩΝ ΥΠΗΡΕΣΙΩΝ ΣΕ ΠΕΡΙΠΤΩΣΗ ΠΤΩΣΗΣ Α/Φ ΣΤΗΝ ΞΗΡΑ.....	Δ-1-1-1- Δ-1-1-3
1β. ΠΡΟΣΑΡΤΗΜΕΝΟ«2» : ΠΙΝΑΚΑΣ ΣΥΝΔΕΣΜΩΝ ΥΠΗΡΕΣΙΩΝ ΜΕ ΤΟ ΚΣΕΔ ΣΕ ΠΕΡΙΠΤΩΣΗ ΠΤΩΣΗΣ Α/Φ ΣΤΗΝ ΞΗΡΑ.....	Δ-1-2-1
1γ. ΠΡΟΣΑΡΤΗΜΕΝΟ«3» : ΖΩΝΕΣ ΕΛΕΓΧΟΥ ΠΕΡΙΟΧΗΣ ΑΤΥΧΗΜΑΤΟΣ.....	Δ-1-3-1 -Δ-1-3-2
1δ. ΠΡΟΣΑΡΤΗΜΕΝΟ«4» : ΕΠΙΚΟΙΝΩΝΙΕΣ.....	Δ-1-4-1 -Δ-1-4-2
1ε. ΠΡΟΣΑΡΤΗΜΕΝΟ«5» : ΕΝΤΟΛΗ ΚΙΝΗΤΟΠΟΙΗΣΗΣ Α/Ν ΜΕΣΩΝ (ΥΠΟΔΕΙΓΜΑ - ΠΑΡΑΔΕΙΓΜΑ).....	Δ-1-5-1 -Δ-1-5-2
1στ. ΠΡΟΣΑΡΤΗΜΕΝΟ«6» : ΠΑΡΑΔΟΣΗ ΕΠΙΧΕΙΡΗΣΗΣ ΜΑΖΙΚΗΣ ΔΙΑΣΩΣΗΣ (ΥΠΟΔΕΙΓΜΑ - ΠΑΡΑΔΕΙΓΜΑ).....	Δ-1-6-1
Δ2. ΠΤΩΣΗ Α/Φ ΣΕ ΥΔΑΤΟΦΡΑΚΤΗ.....	Δ-2-1 -Δ-2-10
2α. ΠΡΟΣΑΡΤΗΜΕΝΟ«1» : ΣΥΝΟΠΤΙΚΟΣ ΠΙΝΑΚΑΣ ΕΝΕΡΓΕΙΩΝ ΕΜΠΛΕΚΟΜΕΝΩΝ ΥΠΗΡΕΣΙΩΝ ΣΕ ΠΕΡΙΠΤΩΣΗ ΠΤΩΣΗΣ Α/Φ ΣΕ ΥΔΑΤΟΦΡΑΚΤΗ.....	Δ-2-1-1-Δ2-1-4
2β. ΠΡΟΣΑΡΤΗΜΕΝΟ«2» : ΠΙΝΑΚΑΣ ΣΥΝΔΕΣΜΩΝ ΥΠΗΡΕΣΙΩΝ ΜΕ ΤΟ ΚΣΕΔ ΣΕ ΠΕΡΙΠΤΩΣΗ ΠΤΩΣΗΣ Α/Φ ΣΕ ΥΔΑΤΟΦΡΑΚΤΗ.....	Δ-1-2-1
2γ. ΠΡΟΣΑΡΤΗΜΕΝΟ«3» : ΖΩΝΕΣ ΕΛΕΓΧΟΥ ΠΕΡΙΟΧΗΣ ΑΤΥΧΗΜΑΤΟΣ.....	Δ-2-3-1 -Δ-2-3-2
2δ. ΠΡΟΣΑΡΤΗΜΕΝΟ«4» : ΕΠΙΚΟΙΝΩΝΙΕΣ.....	Δ-2-4-1 -Δ-2-4-2
2ε. ΠΡΟΣΑΡΤΗΜΕΝΟ«5» : ΕΝΤΟΛΗ ΚΙΝΗΤΟΠΟΙΗΣΗΣ Α/Ν ΜΕΣΩΝ (ΥΠΟΔΕΙΓΜΑ - ΠΑΡΑΔΕΙΓΜΑ).....	Δ-2-5-1 -Δ-2-5-2
2στ. ΠΡΟΣΑΡΤΗΜΕΝΟ«6» : ΠΑΡΑΔΟΣΗ ΕΠΙΧΕΙΡΗΣΗΣ ΜΑΖΙΚΗΣ ΔΙΑΣΩΣΗΣ (ΥΠΟΔΕΙΓΜΑ - ΠΑΡΑΔΕΙΓΜΑ).....	Δ-2-6-1
Δ3. ΠΤΩΣΗ Α/Φ ΣΕ ΑΛΥΚΗ.....	Δ-3-1 - Δ-3-10
3α. ΠΡΟΣΑΡΤΗΜΕΝΟ«1» : ΑΝΑΛΥΤΙΚΟΣ ΠΙΝΑΚΑΣ ΕΜΠΛΕΚΟΜΕΝΩΝ ΥΠΗΡΕΣΙΩΝ ΠΤΩΣΗΣ Α/Φ ΣΕ ΑΛΥΚΗ.....	Δ-3-1-1- Δ-3-1-4
3β. ΠΡΟΣΑΡΤΗΜΕΝΟ«2» : ΠΙΝΑΚΑΣ ΣΥΝΔΕΣΜΩΝ ΥΠΗΡΕΣΙΩΝ ΜΕ ΤΟ ΚΣΕΔ ΣΕ ΠΕΡΙΠΤΩΣΗ ΠΤΩΣΗΣ Α/Φ ΣΕ ΑΛΥΚΗ.....	Δ-3-2-1
3γ. ΠΡΟΣΑΡΤΗΜΕΝΟ«3» : ΖΩΝΕΣ ΕΛΕΓΧΟΥ ΠΕΡΙΟΧΗΣ ΑΤΥΧΗΜΑΤΟΣ.....	Δ-3-3-1- Δ-3-3-2
3δ. ΠΡΟΣΑΡΤΗΜΕΝΟ«4» : ΕΠΙΚΟΙΝΩΝΙΕΣ.....	Δ-3-4-1
3ε. ΠΡΟΣΑΡΤΗΜΕΝΟ«5» : ΕΝΤΟΛΗ ΚΙΝΗΤΟΠΟΙΗΣΗΣ Α/Ν ΜΕΣΩΝ (ΥΠΟΔΕΙΓΜΑ - ΠΑΡΑΔΕΙΓΜΑ).....	Δ-3-5-1- Δ-3-5-2
3στ. ΠΡΟΣΑΡΤΗΜΕΝΟ«6» : ΠΑΡΑΔΟΣΗ ΕΠΙΧΕΙΡΗΣΗΣ ΜΑΖΙΚΗΣ ΔΙΑΣΩΣΗΣ (ΥΠΟΔΕΙΓΜΑ - ΠΑΡΑΔΕΙΓΜΑ).....	Δ-3-6-1

Δ4. ΠΤΩΣΗ Α/Φ ΣΤΗ ΘΑΛΑΣΣΑ.....	Δ-4-1 -Δ-4-9
4α. ΠΡΟΣΑΡΤΗΜΕΝΟ«1» : ΣΥΝΟΠΤΙΚΟΣ ΠΙΝΑΚΑΣ ΕΝΕΡΓΕΙΩΝ ΕΜΠΛΕΚΟΜΕΝΩΝ ΥΠΗΡΕΣΙΩΝ ΣΕ ΠΕΡΙΠΤΩΣΗ ΠΤΩΣΗΣ Α/Φ ΣΤΗ ΘΑΛΑΣΣΑ.....	Δ-4-1-1 -Δ-4-1-4
4β. ΠΡΟΣΑΡΤΗΜΕΝΟ«2» : ΠΙΝΑΚΑΣ ΣΥΝΔΕΣΜΩΝ ΥΠΗΡΕΣΙΩΝ ΜΕ ΤΟ ΚΣΕΔ ΣΕ ΠΕΡΙΠΤΩΣΗ ΠΤΩΣΗΣ Α/Φ ΣΤΗ ΘΑΛΑΣΣΑ.....	Δ-4-2-1
4γ. ΠΡΟΣΑΡΤΗΜΕΝΟ«3» : ΖΩΝΕΣ ΕΛΕΓΧΟΥ ΠΕΡΙΟΧΗΣ ΑΤΥΧΗΜΑΤΟΣ.....	Δ-4-3-1
4δ. ΠΡΟΣΑΡΤΗΜΕΝΟ«4» : ΕΠΙΚΟΙΝΩΝΙΕΣ.....	Δ-4-4-1
4ε. ΠΡΟΣΑΡΤΗΜΕΝΟ«5» : ΕΝΤΟΛΗ ΚΙΝΗΤΟΠΟΙΗΣΗΣ Α/Ν ΜΕΣΩΝ (ΥΠΟΔΕΙΓΜΑ - ΠΑΡΑΔΕΙΓΜΑ).....	Δ-4-5-1- Δ-4-5-2
4στ. ΠΡΟΣΑΡΤΗΜΕΝΟ«6» : ΠΑΡΑΔΟΣΗ ΕΠΙΧΕΙΡΗΣΗΣ ΜΑΖΙΚΗΣ ΔΙΑΣΩΣΗΣ (ΥΠΟΔΕΙΓΜΑ - ΠΑΡΑΔΕΙΓΜΑ).....	Δ-4-6-1
Δ5. ΝΑΥΤΙΚΟ ΑΤΥΧΗΜΑ ΣΕ ΠΛΟΙΟ Ή ΤΕΧΝΙΤΗ ΝΗΣΙΔΑ-ΠΛΑΤΦΟΡΜΑ ΓΕΩΤΡΗΣΗΣ/ΑΝΟΡΥΞΗΣ ΥΔΡΟΓΟΝΑΝΘΡΑΚΩΝ	Δ-5-1 -Δ-5-9
5α. ΠΡΟΣΑΡΤΗΜΕΝΟ«1» : ΣΥΝΟΠΤΙΚΟΣ ΠΙΝΑΚΑΣ ΕΝΕΡΓΕΙΩΝ ΕΜΠΛΕΚΟΜΕΝΩΝ ΥΠΗΡΕΣΙΩΝ ΣΕ ΠΕΡΙΠΤΩΣΗ ΝΑΥΤΙΚΟΥ ΑΤΥΧΗΜΑΤΟΣ ΣΕ ΠΛΟΙΟ Ή ΤΕΧΝΙΤΗ ΝΗΣΙΔΑ-ΠΛΑΤΦΟΡΜΑ ΓΕΩΤΡΗΣΗΣ/ΑΝΟΡΥΞΗΣ ΥΔΡΟΓΟΝΑΝΘΡΑΚΩΝ.....	Δ-5-1-1- Δ-5-1-4
5β. ΠΡΟΣΑΡΤΗΜΕΝΟ«2» : ΠΙΝΑΚΑΣ ΣΥΝΔΕΣΜΩΝ ΥΠΗΡΕΣΙΩΝ ΜΕ ΤΟ ΚΣΕΔ ΣΕ ΠΕΡΙΠΤΩΣΗ ΝΑΥΤΙΚΟΥ ΑΤΥΧΗΜΑΤΟΣ ΣΕ ΠΛΟΙΟ Ή ΤΕΧΝΙΤΗ ΝΗΣΙΔΑ-ΠΛΑΤΦΟΡΜΑ.....	Δ-5-2-1
5γ. ΠΡΟΣΑΡΤΗΜΕΝΟ«3» : ΖΩΝΕΣ ΕΛΕΓΧΟΥ ΠΕΡΙΟΧΗΣ ΑΤΥΧΗΜΑΤΟΣ.....	Δ-5-3-1
5δ. ΠΡΟΣΑΡΤΗΜΕΝΟ«4» : ΕΠΙΚΟΙΝΩΝΙΕΣ.....	Δ-5-4-1
5ε. ΠΡΟΣΑΡΤΗΜΕΝΟ«5» : ΕΝΤΟΛΗ ΚΙΝΗΤΟΠΟΙΗΣΗΣ Α/Ν ΜΕΣΩΝ (ΥΠΟΔΕΙΓΜΑ - ΠΑΡΑΔΕΙΓΜΑ).....	Δ-5-5-1- Δ-5-5-2
5στ. ΠΡΟΣΑΡΤΗΜΕΝΟ«6» : ΠΑΡΑΔΟΣΗ ΕΠΙΧΕΙΡΗΣΗΣ ΜΑΖΙΚΗΣ ΔΙΑΣΩΣΗΣ (ΥΠΟΔΕΙΓΜΑ - ΠΑΡΑΔΕΙΓΜΑ).....	Δ-5-6-1
Δ6. ΣΥΝΔΥΑΣΜΕΝΕΣ ΕΠΙΧΕΙΡΗΣΕΙΣ ΜΑΖΙΚΗΣ ΔΙΑΣΩΣΗΣ ΠΡΟΣΦΥΓΩΝ-ΟΙΚΟΝΟΜΙΚΩΝ ΜΕΤΑΝΑΣΤΩΝ.....	Δ-6-1 -Δ-6-10
6α. ΠΡΟΣΑΡΤΗΜΕΝΟ«1» : ΣΥΝΟΠΤΙΚΟΣ ΠΙΝΑΚΑΣ ΕΝΕΡΓΕΙΩΝ ΕΜΠΛΕΚΟΜΕΝΩΝ ΥΠΗΡΕΣΙΩΝ ΣΕ ΠΕΡΙΠΤΩΣΗ ΕΠΙΧΕΙΡΗΣΗΣ ΜΑΖΙΚΗΣ ΔΙΑΣΩΣΗΣ ΠΡΟΣΦΥΓΩΝ -ΟΙΚΟΝΟΜΙΚΩΝ ΜΕΤΑΝΑΣΤΩΝ.....	Δ-6-1-1 -Δ-6-1-4
6β. ΠΡΟΣΑΡΤΗΜΕΝΟ«2» : ΠΙΝΑΚΑΣ ΣΥΝΔΕΣΜΩΝ ΥΠΗΡΕΣΙΩΝ ΜΕ ΤΟ ΚΣΕΔ ΣΕ ΠΕΡΙΠΤΩΣΗ ΕΠΙΧΕΙΡΗΣΗΣ ΜΑΖΙΚΗΣ ΔΙΑΣΩΣΗΣ ΠΡΟΣΦΥΓΩΝ-ΟΙΚΟΝΟΜΙΚΩΝ ΜΕΤΑΝΑΣΤΩΝ.....	Δ-6-2-1
6γ. ΠΡΟΣΑΡΤΗΜΕΝΟ«3» : ΖΩΝΕΣ ΕΛΕΓΧΟΥ ΠΕΡΙΟΧΗΣ ΑΤΥΧΗΜΑΤΟΣ.....	Δ-6-3-1
6δ. ΠΡΟΣΑΡΤΗΜΕΝΟ«4» : ΕΠΙΚΟΙΝΩΝΙΕΣ.....	Δ-6-4-1

6ε. ΠΡΟΣΑΡΤΗΜΕΝΟ«5» : ΕΝΤΟΛΗ ΚΙΝΗΤΟΠΟΙΗΣΗΣ Α/Ν ΜΕΣΩΝ

(ΥΠΟΔΕΙΓΜΑ – ΠΑΡΑΔΕΙΓΜΑ)..... Δ-6-5-1- Δ-6-5-2

6στ. ΠΡΟΣΑΡΤΗΜΕΝΟ«6» : ΠΑΡΑΔΟΣΗ ΕΠΙΧΕΙΡΗΣΗΣ ΜΑΖΙΚΗΣ ΔΙΑΣΩΣΗΣ

(ΥΠΟΔΕΙΓΜΑ - ΠΑΡΑΔΕΙΓΜΑ)..... Δ-6-6-1

ΠΑΡΑΡΤΗΜΑ «Ε»

ΕΝΝΟΙΕΣ ΔΙΟΙΚΗΣΗΣ ΚΑΙ ΕΛΕΓΧΟΥ - ΟΡΙΣΜΟΙ..... Ε1-Ε2

ΠΙΝΑΚΑΣ ΕΛΛΗΝΙΚΩΝ ΣΥΝΤΜΗΣΕΩΝ

ΑΟΖ	Αποκλειστική Οικονομική Ζώνη
ΑΔΕ	Αστυνομικό Διευθυντή Επαρχίας
ΑΙΘΕΠΙΧ	Αίθουσα Επιχειρήσεων
Α/Δ	Αεροδρόμιο
Α/Γ	Απογείωση
Α/Ν	Αεροναυαγοσωστικό
Α/Σ	Ασύρματος
Α/Φ	Αεροσκάφος
ΑΝΑΠΟΤ	Αναφορά Αποτελεσμάτων
ΒΕΣ	Βασικό Εθνικό Σχέδιο
Β/Β	Βρετανικές Βάσεις
ΓΕΕΦ	Γενικό Επιτελείο Εθνικής Φρουράς
ΔΑ	Διοίκηση Αεροπορίας
ΔΝ	Διοίκηση Ναυτικού
ΔΠΠ	Διοίκηση Παράκτιων Περιπολικών
ΔΚΔ	Διοίκηση Καταδρομών
ΔΔΕΕ	Διακλαδική Διοίκηση Ειδικών Επιχειρήσεων
Ε/Δ	Ελικοδρόμιο
Ε/Π	Ελικόπτερο
Ε-Δ	Έρευνα και Διάσωση
ΕΔΑΑ	Επιτροπή Διερεύνησης Αεροπορικών Ατυχημάτων
ΕΜΑΚ	Ειδική Μονάδα Αντιμετώπισης Καταστροφών
ΕΣΕ-Δ	Εθνικό Σχέδιο Έρευνας και Διάσωσης
ΕΦ	Εθνική Φρουρά
ΕΔΑΑΣ	Επιτροπή Διερεύνησης Αεροπορικών Ατυχημάτων και Συμβάντων

ΕΤΕΑ	Εθελοντικό Τμήμα Εκτάκτων Αναγκών
ΕΕΣ	Εθνικό Ειδικό Σχέδιο
ΚΔ	Κυπριακή Δημοκρατία
ΚΕΠ	Κέντρο Ελέγχου Περιοχής
ΚΕΠΙΧ	Κέντρο Επιχειρήσεων
ΚΣΕΔ	Κέντρο Συντονισμού Έρευνας και Διάσωσης
ΚΕΚΑ	Κέντρο Ελέγχου Κλήσεων Ασθενοφόρων
Λ & Ν Α	Λιμενική & Ναυτική Αστυνομία
ΜΑΕΠ	Μονάδα Αεροπορικών Επιχειρήσεων
ΜΕΔ	Μοίρα Έρευνας - Διάσωσης
ΜΕΕ	Μνημόνιο Εκτελεστών Ενεργειών
ΜΕΠ	Μοίρα Ελικοπτέρων
ΜΜΕ	Μέσα Μαζικής Ενημέρωσης ή Επικοινωνίας
ΜΠΜ	Μονάδα Πτητικών Μέσων
ΜΥΚ	Μονάδα Υποβρύχιων Καταστροφών
ΝΜ	Ναυτικά Μίλια
Π/Γ	Προσγείωση
ΠΕΠ	Πύργος Ελέγχου Περιοχής
Π.Υ	Πυροσβεστική Υπηρεσία
ΠΣΕΚ	Παγκύπριος Σύνδεσμος Εφένδρων Καταδρομέων
Σ.Κ. «ΖΗΝΩΝ»	Συντονιστικό Κέντρο «ΖΗΝΩΝ»
ΣΟΧΚ	Συντονιστική Ομάδα Χειρισμού Κρίσης
ΣΕΒΑΚ	Σύνδεσμος Εφένδρων Βατραχανθρώπων Κύπρου
ΤΑΘΕ	Τμήμα Αλιείας και Θαλασσίων Ερευνών
ΤΕΝ	Τμήμα Εμπορικής Ναυτιλίας
ΤΠΑ	Τμήμα Πολιτικής Αεροπορίας
Τ/Χ	Ταχύπλοο

ΤΑΥ	Τμήμα Αναπτύξεως Υδάτων
ΥΠΑΜ	Υπουργείο Άμυνας
ΥΠΕΞ	Υπουργείο Εξωτερικών
ΥΟΧΚ	Υπουργική Ομάδα Χειρισμού Κρίσεων
ΥΜΜΕ	Υπουργείο Μεταφορών-Επικοινωνιών και Έργων
ΥΠΟΙΚ	Υπουργείο Οικονομικών

ΠΙΝΑΚΑΣ ΑΓΓΛΙΚΩΝ ΣΥΝΤΜΗΣΕΩΝ

ACC	Air Control Center
AIS	Air Information Service
CP	Command Post
DETRESFA	Distress Phase
FIR	Flight Information Region
GMDSS	Global Maritime Distress Security System
ICS	Incident Command System
IMO	International Maritime Organization
ICAO	International Civil Aviation Organization
IAMSAR	International Aeronautical and Maritime Search and Rescue
JRCC	Joint Rescue Coordination Center
JOC	Joint Operation Centre
KM	Kilometer
KTS	Knots
MRO	Massive Rescue Operation
MEDEVAC	Medical Evacuation
OSC	On Scene Commander
POC	Point of Contact
RB	Rescue Boat
RCC	Rescue Coordination Center
RV	Rescue Vessel
SITREP	Situation Report
SMC	SAR Mission Coordinator
SRR	Search and Rescue Region
SBA	Sovereign Base Areas
SOLAS	Save Our Life At Sea

ΕΙΔΙΚΟ ΕΘΝΙΚΟ ΣΧΕΔΙΟ ΚΥΠΡΙΑΚΗΣ ΔΗΜΟΚΡΑΤΙΑΣ

«ΤΕΥΚΡΟΣ»

1. ΓΕΝΙΚΑ

- 1.1 Σύμφωνα με το (Βασικό Εθνικό Σχέδιο) ΒΕΣ «ΖΗΝΩΝ» απαιτείται η έκδοση Ειδικών Εθνικών Σχεδίων (ΕΕΣ) που αφορούν πιθανές κρίσεις από ανθρωπογενείς ή/και φυσικές καταστροφές.
- 1.2 Σε περίπτωση ναυτικού ή αεροπορικού ατυχήματος όπου υπάρχει ανάγκη για παροχή βοήθειας σε μεγάλο αριθμό ατόμων (άνω των 30 ατόμων). Τότε η κατάσταση αυτή χαρακτηρίζεται ως Μαζική Επιχείρηση Διάσωσης (Massive Rescue Operations - MRO). Οι επιχειρήσεις MRO είναι «μικρής πιθανότητας, μεγάλων επιπτώσεων» (low-probability, high-consequence) σε σχέση με τις συνήθεις επιχειρήσεις Έρευνας – Διάσωσης (Ε-Δ) και μπορούν να συμβούν ανά πάσα στιγμή τόσο στην ξηρά όσο και στη θάλασσα.

2. ΣΚΟΠΟΣ

- 2.1 Το Ειδικό Εθνικό Σχέδιο (ΕΕΣ) με την ονομασία «ΤΕΥΚΡΟΣ» έχει ως σκοπό την οργάνωση και συντονισμό του συνόλου των Δυνάμεων του συστήματος Ε-Δ της Κυπριακής Δημοκρατίας (ΚΔ) για την αποτελεσματική και επιτυχή αντιμετώπιση μεγάλων ναυτικών ή/και αεροπορικών ατυχημάτων για τα οποία αναγκαιούν Επιχειρήσεις μαζικής διάσωσης (MRO) εντός της περιοχής Ε-Δ (Search and Rescue Region - SRR) της ΚΔ, θέτοντας ως προτεραιότητα τη διάσωση ανθρωπίνων ζωών και ακολούθως την αποφυγή ή αντιμετώπιση περιβαλλοντολογικής καταστροφής και την διάσωση της περιουσίας.

3. ΘΕΣΜΙΚΟ ΠΛΑΙΣΙΟ

- 3.1 Νόμος 5 (III) / 94 Άρθρο 6, με βάση τον οποίο συνεστήθη το ΚΣΕΔ. Στο ίδιο, επίσης, Άρθρο καθορίζεται ότι το ΚΣΕΔ είναι ενιαίο και καλύπτει τόσο Ναυτικά όσο και Αεροπορικά ατυχήματα στην περιοχή ευθύνης της Κ.Δ. (FIR Nicosia).
- 3.2 Απόφαση του Υπουργικού Συμβουλίου της 1^{ης} Μαρτίου 2002, με την οποία το ΚΣΕΔ ανέλαβε επίσημα και αποκλειστικά την ευθύνη για την οργάνωση, συντονισμό και έλεγχο των επιχειρήσεων Ε-Δ, με σκοπό τον εντοπισμό και τη διάσωση ατόμων, των οποίων η ζωή βρίσκεται σε κίνδυνο συνεπεία αεροπορικών ή/και ναυτικών ατυχημάτων μέσα στην περιοχή ευθύνης της Δημοκρατίας.

- 3.3 Το «Περί Μονάδων Ε-Δ» Διάταγμα του Υπουργικού Συμβουλίου (Κ.Δ.Π. 302/2011), στο οποίο καθορίζονται τα Μέσα για κάλυψη των διεθνών υποχρεώσεων Ε-Δ στην περιοχή ευθύνης της ΚΔ.
- 3.4 Απόφαση του Υπουργικού Συμβουλίου του 2008, με βάση την οποία το ΚΣΕΔ εξουσιοδοτείται να συνεργάζεται με ΚΣΕΔ γειτονικών Κρατών.
- 3.5 Διεθνείς Συμβάσεις του IMO, (SOLAS-60, SOLAS-74) και ICAO (ANNEX 12), τις οποίες η ΚΔ έχει επικυρώσει.
- 3.6 Το Εθνικό Σχέδιο Ε-Δ «ΝΕΑΡΧΟΣ», που εκδόθηκε από το ΚΣΕΔ εγκρίθηκε από τους αρμόδιους Υπουργούς Άμυνας και Μεταφορών Επικοινωνιών και Έργων.
- 3.7 Το Βασικό Εθνικό Σχέδιο «ΖΗΝΩΝ» αναφορικά με τη Διαχείριση Κρίσεων σε περίοδο Ειρήνης εντός του χερσαίου – εναέριου και θαλάσσιου χώρου ευθύνης της Κυπριακής Δημοκρατίας.
- 3.8 Απόφαση του Υπουργικού Συμβουλίου της 27^{ης} Ιανουαρίου 2017, που αφορά στην Οργάνωση και Λειτουργία του Συντονιστικού Κέντρου Ελέγχου Μεταναστευτικής Ροής και Προσφύγων «ΖΗΝΩΝ».

4. ΠΡΟΥΠΟΘΕΣΕΙΣ

- 4.1 Ότι θα δοθεί επιβεβαιωμένη κλήση κινδύνου στο ΚΣΕΔ για Αεροσκάφος (Α/Φ) ή Πλοίο ή Τεχνητή Νησίδα/Πλατφόρμα (με αριθμό επιβαινόντων άνω των 30) ότι βρίσκεται σε κατάσταση εκτάκτου ανάγκης-κινδύνου, απώλειας ζωής και απαιτείται η άμεση διάσωση των επιβαινόντων.
- 4.2 Ότι οι αρμόδιες Υπηρεσίες ελέγχου εναέριας κυκλοφορίας έχουν ενεργοποιήσει τις αντίστοιχες διαδικασίες αεροπορικού ατυχήματος (κήρυξη DETRESFA, Full Emergency, Crash Off Airport, Crash on Water).
- 4.3 Ότι θα έχει έγκριση του αιτήματος εφαρμογής του Σχεδίου από την Υπουργική Ομάδα Χειρισμού Κρίσεων (ΥΟΧΚ) όπως προβλέπεται στο ΒΕΣ ΖΗΝΩΝ.

5. ΠΕΡΙΟΧΗ Ε-Δ (SRR) ΚΥΠΡΙΑΚΗΣ ΔΗΜΟΚΡΑΤΙΑΣ

- 5.1 Η ναυτική περιοχή Ε-Δ της ΚΔ (Cyprus Search and Rescue Region - SRR), όπως αυτή δηλώθηκε στον IMO, ταυτίζεται με την αντίστοιχη αεροναυτική, η οποία με βάση το Σχέδιο Αεροναυτιλίας του ICAO για την περιοχή της Ευρώπης (Air Navigation Plan of the European Region, Doc 7754) καθορίστηκε κατά τρόπο που να συμπίπτει με τα

όρια της αντίστοιχης Περιοχής Ελέγχου Πτήσεων (FIR-Flight Information Region) Λευκωσίας.

- 5.2 Σύμφωνα με τον Νόμο 5 (III) του 1994 της ΚΔ, που κυρώνει τη Διεθνή Σύμβαση για τη Ναυτική Ε-Δ του 1979, η περιοχή ευθύνης του ΚΣΕΔ είναι ο Θαλάσσιος χώρος που περιλαμβάνεται στην περιοχή ευθύνης της Δημοκρατίας, η οποία έχει οριοθετηθεί με βάση τις διατάξεις της Σύμβασης της Διεθνούς Πολιτικής Αεροπορίας το 1944.
- 5.3 Στον παρακάτω Χάρτη φαίνεται η περιοχή ευθύνης της ΚΔ (Cyprus Search and Rescue Region - SRR), η οποία και ταυτίζεται με το FIR Λευκωσίας. Η περιοχή καθορίζεται από ευθείες γραμμές, οι οποίες συνδέουν τα γεωγραφικά σημεία Α,Β,С,Д,Е και από τις γραμμές οι οποίες διαχωρίζουν σύμφωνα με τον ICAO, τις SRR της ΚΔ (Nicosia) με εκείνες της Συρίας (Damascus), του Λιβάνου (Beirut) και του Ισραήλ (Tel Aviv) από το σημείο Α μέχρι το Ε.

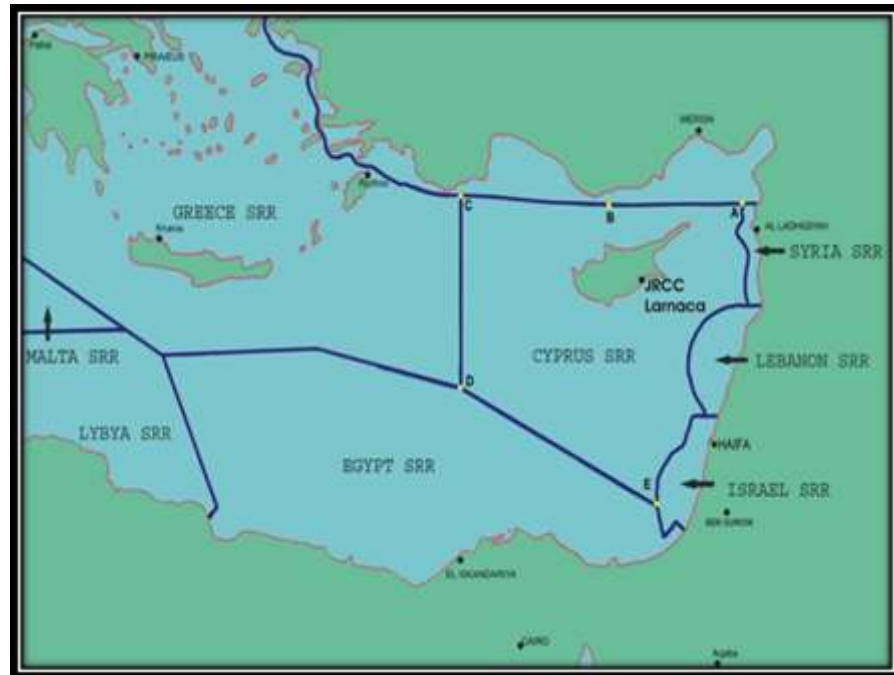

- 5.4 Οι συντεταγμένες των γεωγραφικών σημείων Α,Β,С,Д,Е είναι οι ακόλουθες:

A: 35° 55' Β - 035° 40' Α
B: 35° 55' Β - 033° 33' Α
C: 36° 05' Β - 030° 00' Α
D: 33° 30' Β - 030° 00' Α
E: 31° 50' Β - 033° 59' Α

6. ΣΥΜΜΕΤΕΧΟΥΣΕΣ ΚΥΡΙΕΣ ΔΥΝΑΜΕΙΣ – ΥΠΗΡΕΣΙΕΣ ΚΑΤΑ ΠΕΡΙΠΤΩΣΗ

6.1 Σε περιστατικά MRO απαιτείται η εμπλοκή πολλών Υπηρεσιών, Μέσων και προσωπικού καθόσον η αντιμετώπιση των επιπτώσεων, η αποκατάσταση και αρωγή αφορά διάφορους τομείς του Κράτους.

6.1.1 Οι Υπηρεσίες-Δυνάμεις που δύναται να εμπλακούν για αντιμετώπιση ενός περιστατικού MRO είναι:

- Εθνική Φρουρά
- Αστυνομία
- Πυροσβεστική
- Πολιτική Άμυνα
- Υπουργείο Υγείας
- Τμήμα Πολιτικής Αεροπορίας (ΤΠΑ)
- Διαχειρίστρια Εταιρεία των Αεροδρομίων
- Εκπρόσωπος Αεροπορικής Εταιρείας
- Επιτροπή Διερεύνησης Αεροπορικών Ατυχημάτων και Συμβάντων
- Τμήμα Εμπορικής Ναυτιλίας (ΤΕΝ)
- Τμήμα Αλιείας και Θαλασσίων Ερευνών
- Τμήμα Ανάπτυξης Υδάτων
- Αρχή Λιμένων
- Διαχειρίστρια Εταιρεία των Λιμένων
- Πλοιοκτήτρια εταιρεία
- Διαχειριστής Πλατφόρμας
- Ιδιοκτήτρια Εταιρεία Πλατφόρμας
- Τμήμα Δασών
- Επιτροπή Διερεύνησης Ναυτικών Ατυχημάτων
- Παραπλέοντα εμπορικά πλοία
- Πολεμικά πλοία και Α/Φ ξένων κρατών στην περιοχή
- UNIFIL - UNFICYP
- Οποιαδήποτε άλλη υπηρεσία κριθεί απαραίτητη

- 6.2 Όλες οι εμπλεκόμενες Υπηρεσίες και Δυνάμεις συγκροτούν μέσω Συνδέσμων τους (Point of Contact - POC) την Συντονιστική Ομάδα Χειρισμού Κρίσης (ΣΟΧΚ) σε Επιχειρησιακό Επίπεδο, η οποία ενεργοποιείται στο Σ.Κ «ΖΗΝΩΝ» κατόπιν ειδοποίησης από το ΚΣΕΔ.

7. ΣΤΑΔΙΑ ΕΦΑΡΜΟΓΗΣ ΣΧΕΔΙΟΥ

ΚΩΔΙΚΟΣ	ΕΡΜΗΝΕΙΑ
<p>ΕΠΙΠΕΔΟ ΕΤΟΙΜΟΤΗΤΑΣ 1 «ΠΡΑΣΙΝΟΣ»</p>	<p>ΚΑΘΗΜΕΡΙΝΗ ΛΕΙΤΟΥΡΓΙΑ («ΗΡΕΜΙΑ») Παρακολούθηση – έλεγχος μέσων – προσωπικού – έλεγχος, ενημέρωση, επικαιροποίηση στοιχείων επικοινωνίας Συνδέσμων Υπηρεσιών με το ΚΣΕΔ (POC) – έλεγχος Μνημονίων – συλλογή πληροφοριών – εκτίμηση κατάστασης</p>
<p>ΕΠΙΠΕΔΟ ΕΤΟΙΜΟΤΗΤΑΣ 2 «ΚΙΤΡΙΝΟΣ»</p>	<p>ΕΤΟΙΜΟΤΗΤΑ («ΚΙΝΔΥΝΟΣ ΚΡΙΣΗΣ») Πλοίο, Τεχνητή νησίδα ή αεροσκάφος με επιβαίνοντες άνω των 30 ατόμων εκπέμπει σήμα κινδύνου ή αναφέρει κατάσταση έκτακτης ανάγκης – Πιθανότητα για ναυτικό ή αεροπορικό ατύχημα. Τίθενται σε άμεση ετοιμότητα όλα τα πρωτεύοντα μέσα Ε-Δ – Ενημερώνονται όλες οι συμμετέχουσες δυνάμεις για πιθανότητα ενεργοποίησης του Σχεδίου «ΤΕΥΚΡΟΣ» καθώς και οι POC για ετοιμότητα ενεργοποίησης της ΣΟΧΚ. Ο Δκτής ΚΣΕΔ, εάν μετά από αξιολόγηση και εκτίμηση όλων των πληροφοριών κρίνει ότι προκύπτει η βεβαιότητα ότι επίκειται σοβαρό ατύχημα το οποίο αναγκαιεί η εκτέλεση MRO τότε ενημερώνει τον κ. ΥΠΑΜ και εισηγείται την ενεργοποίηση του Σχεδίου «ΤΕΥΚΡΟΣ» καθώς και τη σύσταση της Υπουργικής Ομάδας Χειρισμού Κρίσεων (ΥΟΧΚ), η οποία εγκρίνει παράλληλα την εφαρμογή του Σχεδίου. Ταυτόχρονα προτείνει την πλήρη ενεργοποίηση του Σ.Κ. «ΖΗΝΩΝ» του ΚΣΕΔ για διαχείριση της επικείμενης «ΚΡΙΣΗΣ».</p>
<p>ΕΠΙΠΕΔΟ ΕΤΟΙΜΟΤΗΤΑΣ 3 «ΚΟΚΚΙΝΟΣ»</p>	<p>ΠΛΗΡΗΣ ΕΦΑΡΜΟΓΗ ΣΧΕΔΙΟΥ («ΚΡΙΣΗ») Πλοίο ή Τεχνητή Νησίδα ή αεροσκάφος ενεπλάκη σε ατύχημα με αποτέλεσμα να τίθεται η ζωή άνω των 30 ατόμων, σε κίνδυνο. Άμεση ενεργοποίηση των κατάλληλων μέσων Ε-Δ. Ενεργοποίηση του Σχεδίου «ΤΕΥΚΡΟΣ», συγκρότηση της ΣΟΧΚ καθώς και της ΥΟΧΚ στο Σ.Κ. «ΖΗΝΩΝ» του ΚΣΕΔ. Γίνεται εκτίμηση της καταστάσεως και αναλόγως καθορίζονται αρμοδιότητες στις Κρατικές Υπηρεσίες για διάσωση των ατόμων που βρίσκονται σε κίνδυνο, τη διαχείριση αυτών καθώς και τη διαχείριση των νεκρών.</p>
<p>ΕΠΙΠΕΔΟ ΕΤΟΙΜΟΤΗΤΑΣ 4 «ΛΕΥΚΟΣ»</p>	<p>ΑΠΟΚΑΤΑΣΤΑΣΗ – ΑΡΩΓΗ Με το πέρας της επιχείρησης MRO γίνεται εκτίμηση της καταστάσεως και αναλόγως διαβιβάζονται αρμοδιότητες στις Κρατικές Υπηρεσίες πχ προς τις Ιατρικές Υπηρεσίες για διαχείριση τραυματιών-ασθενών, προς τη Πολιτική Άμυνα για αρωγή στους διασωθέντες, προς το ΥΠΕΞ για</p>

διαχείριση αλλοδαπών, το Τμήμα Εμπορικής Ναυτιλίας (ΤΕΝ) και Αλιείας για αντιμετώπιση τυχόν θαλάσσιας ρύπανσης, Τμήμα Πολιτικής Αεροπορίας (ΤΠΑ), Αστυνομία, αρμόδια επιτροπή για διερεύνηση του Ναυτικού/Αεροπορικού Ατυχήματος, ΥΠΑΜ για διαχείριση ΜΜΕ κ.λπ. Επίσης, αποφάσεις και μέτρα για την αποκατάσταση τυχόν ζημιών λαμβάνονται από την ΥΟΧΚ και ενημερώνονται οι εμπλεκόμενες υπηρεσίες.

8. ΙΔΕΑ ΕΝΕΡΓΕΙΑΣ - ΑΝΑΛΥΣΗ ΔΡΑΣΕΩΝ ΥΠΕΥΘΥΝΩΝ

- 8.1 Οποιοδήποτε σοβαρό αεροναυτικό ή και Ναυτικό ατύχημα αναφερθεί στο ΚΣΕΔ, άμεσα εξετάζεται από τον Διοικητή ΚΣΕΔ και εφόσον συντρέχουν λόγοι χαρακτηρισμού του ως ΜΡΟ τότε προτείνει στον Υπουργό Άμυνας την εφαρμογή του Εθνικό Ειδικό Σχέδιο (ΕΕΣ) «ΤΕΥΚΡΟΣ» και την πλήρη ενεργοποίηση του Σ. Κ. «ΖΗΝΩΝ» του ΚΣΕΔ. Παράλληλα γίνεται άμεση ανάπτυξη των Κύριων Μέσων που βρίσκονται σε ετοιμότητα Ε-Δ στην περιοχή συμβάντος και προετοιμασία των λοιπών Κύριων Μέσων καθώς και των επικουρικών δυνάμεων του συστήματος Ε-Δ.
- 8.2 Ανάλογα με τη σοβαρότητα του συμβάντος, ο Διοικητής ΚΣΕΔ αιτείται από τον κ. Υπουργό Άμυνας τη συγκρότηση της Υπουργικής Ομάδας Χειρισμού Κρίσεων (ΥΟΧΚ) η οποία αποτελείται από τους κ. Υπουργούς Εξωτερικών, Εσωτερικών, Άμυνας, Επικοινωνιών και Έργων, Δικαιοσύνης και Δημοσίας Τάξεως, καθώς και κατά περίπτωση τον Υπουργό Ενέργειας, Βιομηχανίας και Τουρισμού. Αιτείται επίσης τη σύσταση της Συντονιστικής Ομάδας Χειρισμού Κρίσης (ΣΟΧΚ) και την ανάθεση σε αυτήν την επιχειρησιακή διαχείριση του συμβάντος υπό το ΚΣΕΔ. Έδρα της ΣΟΧΚ θα είναι το Σ. Κ. «ΖΗΝΩΝ» του ΚΣΕΔ και αποστολή της είναι να συντονίσει τη δράση όλων των Υπηρεσιών κατά τη διάρκεια της επιχείρησης Ε-Δ, καθώς και να ολοκληρωθεί η περισυλλογή όλων των θυμάτων του ατυχήματος (εάν απαιτείται).
- 8.3 Κάθε εμπλεκόμενη Υπηρεσία είναι υπεύθυνη για να εκπονήσει Μνημόνιο Εκτελεστέων Ενεργειών (ΜΕΕ) και ατομικές καρτέλες, προκειμένου να εξασφαλίσει την καλύτερη δυνατή οργάνωση ετοιμότητα ανταπόκρισης, τυποποίηση και ικανότητα αντίδρασης των δυνάμεών της. Τα Μνημόνια και οι καρτέλες ενεργειών πρέπει να περιγράφουν λεπτομερώς όλες τις ενέργειες που εκτελεί το εμπλεκόμενο προσωπικό, να καταγράφουν τα Μέσα που θα χρησιμοποιηθούν, καθώς και να διέπονται από πνεύμα σαφούς καθοδήγησης του εμπλεκόμενου προσωπικού. Τα ΜΕΕ, διαβιβάζονται στο ΚΣΕΔ και τους λοιπούς εμπλεκόμενους φορείς για ενημέρωση και για αποφυγή αλληλοεπικαλύψεων και διπλών ενεργειών.

- 8.4 Η ανάλυση των Δράσεων εκάστου Υπηρεσίας ανάλογα με το είδος του περιστατικού MRO περιγράφεται κατά περίπτωση στις Προσθήκες «1» έως «6» του Παραρτήματος «Δ». Τα περιστατικά MRO αφορούν, στην Πτώση Α/Φ στη Ξηρά, Πτώση Α/Φ σε Υδατοφράκτη, Πτώση Α/Φ σε Αλυκή, Πτώση Α/Φ στη Θάλασσα, Ναυτικό Ατύχημα σε Πλοίο ή Τεχνητή Νησίδα – Πλατφόρμα Γεώτρησης / Εξόρυξης Υδρογονανθράκων καθώς και Συνδυασμένες Επιχειρήσεις Διάσωσης Προσφύγων - Οικονομικών Μεταναστών. Οι ενέργειες του ΚΣΕΔ σε περίπτωση περιστατικών MRO περιγράφονται στο διάγραμμα ροής όπως φαίνεται στο Παράρτημα «Γ»

8.5 Αναστολή - Τερματισμός Επιχειρήσεων MRO

- 8.5.1 Την απόφαση για αναστολή ή τερματισμό μιας επιχείρησης MRO εισηγείται ο Διοικητής ΚΣΕΔ ή ο νόμιμος αντικαταστάτης του στην ΥΟΧΚ, σύμφωνα με τα κριτήρια που περιγράφονται στο IAMSAR Manual Vol II και ανάλογα με τη φύση κάθε επιχείρησης.
- 8.5.2 Μια επιχείρηση E-Δ μπορεί, επίσης, να ανασταλεί ή τερματιστεί με απόφαση του κ. Υπουργού Άμυνας, μετά από εισήγηση του Διοικητή ΚΣΕΔ εφόσον συντρέχουν ειδικοί λόγοι.

8.6 Συνεργασία με ΚΣΕΔ Άλλων Χωρών

- 8.6.1 Το Υπουργικό Συμβούλιο ασκώντας τις εξουσίες που παρέχονται σε αυτό από τα Άρθρα 8 και 9 του περί της Διεθνούς Σύμβασης για τη Ναυτική E-Δ του 1979 (Κυρωτικός) και περί Συναφών Θεμάτων Νόμου του 1994, αποφάσισε (Αριθμός Απόφασης 67.670 του 2008) να εξουσιοδοτήσει το ΚΣΕΔ όπως συνεργάζεται απευθείας με τα ΚΣΕΔ γειτονικών Χωρών αναφορικά με θέματα E-Δ, να παρέχει οποιοσδήποτε διευκολύνσεις σχετικές με τις δραστηριότητές του σε ΚΣΕΔ ξένων Χωρών ή να λαμβάνει από τα Κέντρα αυτά τέτοιες διευκολύνσεις, καθώς και για να συμμετέχει μαζί με τις Μονάδες E-Δ, σε επιχειρήσεις E-Δ που διεξάγονται σε θαλάσσιες περιοχές που βρίσκονται εκτός της περιοχής ευθύνης της Δημοκρατίας.
- 8.6.2 Το ΚΣΕΔ, στις περιπτώσεις όπου έχει υπογραφεί διακρατική συμφωνία E-Δ, αποτελεί το σημείο επαφής για την αίτηση συνδρομής Μέσων E-Δ γειτονικών Κρατών και άλλων Χωρών, σε επιχειρήσεις που συντονίζει στην SRR Κύπρου ή για τη διάθεση και συνδρομή δυνάμεων της Δημοκρατίας σε επιχειρήσεις E-Δ που διεξάγονται σε γειτονικές SRR, υπό το συντονισμό άλλων ΚΣΕΔ.
- 8.6.3 Το ΚΣΕΔ επιλαμβάνεται τον αρχικού συντονισμού των περιστατικών MRO στη θάλασσα, που συμβαίνουν εκτός της περιοχής ευθύνης του και για τα οποία τυγχάνει να είναι ο πρώτος αποδέκτης των σημάτων κινδύνου, μέχρι την ανάληψη ευθύνης για συντονισμό και διεξαγωγή επιχειρήσεων E-Δ από το αρμόδιο ΚΣΕΔ, σύμφωνα με τις διαδικασίες που υιοθετούνται από τον IMO.

- 8.6.4 Όταν απαιτείται η εκτέλεση επιχείρησης MRO εκτός SRR της ΚΔ, τότε για την εξυπηρέτηση των Μέσων και των πληρωμάτων τους, αναλαμβάνονται ενέργειες από το ΚΣΕΔ με τη συνδρομή του ΥΠΕΞ, έχοντας ως βάση τις ισχύουσες Διεθνείς Συμφωνίες που έχουν συναφθεί στο πλαίσιο των διακρατικών σχέσεων της ΚΔ με άλλες Χώρες.
- 8.6.5 Τονίζεται ότι, μέρος της Αποκλειστικής Οικονομικής Ζώνης (ΑΟΖ) των γειτονικών χωρών εμπίπτει εντός της περιοχής ευθύνης Ε-Δ της Κ.Δ.. Σε περίπτωση που εντός των περιοχών αυτών, (οι οποίες ανήκουν μεν στην ΑΟΖ ενός γειτονικού κράτους αλλά ταυτόχρονα εμπίπτουν στην SRR Κύπρου), βρίσκονται εγκαταστάσεις έρευνας ή εξόρυξης υδρογονανθράκων και το παράκτιο κράτος στο οποίο ανήκει η ΑΟΖ έχει εκδώσει διάταγμα για καθορισμό ζώνης ασφάλειας και προβαίνει σε έκδοση αγγελίας προειδοποίησης, τότε την ευθύνη για την αντιμετώπιση οποιοδήποτε έκτακτου περιστατικού Ε-Δ εντός της ζώνης ασφαλείας, την έχει το παράκτιο κράτος. Το ΚΣΕΔ στην περίπτωση αυτή τίθεται σε ετοιμότητα συνδρομής στην αντιμετώπιση του περιστατικού, κατόπιν αιτήματος από το παράκτιο γειτονικό κράτος. Σε οποιαδήποτε άλλη περίπτωση την ευθύνη για την αντιμετώπιση οποιοδήποτε περιστατικού Ε-Δ εκτός της ζώνης ασφαλείας και ταυτόχρονα εντός της SRR Κύπρου, την έχει το ΚΣΕΔ, το οποίο δύναται να αιτηθεί τη συνδρομή υποστήριξης από το παράκτιο κράτος, μέσα στο πλαίσιο υφιστάμενης διακρατικής Συμφωνίας Ε-Δ.

9. ΣΥΝΤΟΝΙΣΤΙΚΕΣ ΟΔΗΓΙΕΣ

- 9.1 Για σκοπούς συμμόρφωσης προς τις διεθνείς υποχρεώσεις για Ε-Δ στην περιοχή ευθύνης της ΚΔ, σύμφωνα με το IAMSAR Manual που εκδίδεται από κοινού από τον ICAO και IMO, ισχύουν οι ετοιμότητες των Αεροναυτικών (Α/Ν) Μέσων, όπως αυτές καθορίζονται περιγράφονται στο Σχέδιο Ε-Δ «ΝΕΑΡΧΟΣ».
- 9.2 Το ΚΣΕΔ είναι υπεύθυνο για την αξιολόγηση των πληροφοριών, τη συνέγερση των Μονάδων Ε-Δ, το συντονισμό και τη διεξαγωγή των επιχειρήσεων Ε-Δ, που αφορούν σε αεροπορικά ή ναυτικά συμβάντα.
- 9.3 Όταν το ΚΣΕΔ κρίνει απαραίτητη τη διεξαγωγή επιχείρησης MRO με τη χρήση Επικουρικών Μέσων, τότε τα Μέσα και το προσωπικό που θα διατεθούν για το σκοπό αυτό από τις διάφορες Υπηρεσίες, τίθενται υπό τον επιχειρησιακό του έλεγχο, μέχρι την ολοκλήρωση της επιχείρησης και την αποδέσμευσή τους.
- 9.4 Κατά τη διεξαγωγή επιχειρήσεων MRO και προκειμένου να αποφευχθούν παρεμβολές και ατυχήματα, απαγορεύεται σε οποιοδήποτε Φορέα να διεξάγει αυτόνομες επιχειρήσεις εντός της περιοχής επιχειρήσεων Ε-Δ που θα καθορίσει το ΚΣΕΔ.

- 9.5 Μετά τον τερματισμό ή αναστολή μιας επιχείρησης Ε-Δ, το ΚΣΕΔ δύναται να υποστηρίξει άλλους Φορείς που επιθυμούν να συνεχίσουν τις επιχειρήσεις, εάν και εφόσον το αιτηθούν, δεδομένου ότι οποιαδήποτε περαιτέρω υποστήριξη δεν θα επηρεάζει τα Α/Ν Μέσα καθώς και το προσωπικό που βρίσκονται σε ετοιμότητα.
- 9.6 Οι Εθελοντικές Ομάδες δύνανται να χρησιμοποιηθούν σε επιχειρήσεις Ε-Δ, ανάλογα με την περιοχή και έκταση του συμβάντος. Σε αυτή την περίπτωση οι Ομάδες αυτές τίθενται υπό τον επιχειρησιακό έλεγχο του ΚΣΕΔ.
- 9.7 Για κάθε μια από αυτές τις περιπτώσεις, προβλέπεται να λάβουν μέρος Πρωτεύοντα και Επικουρικά Μέσα, όπως αυτά ορίζονται στο Παράρτημα «Α», υπό τον επιχειρησιακό έλεγχο και συντονισμό του ΚΣΕΔ, μέχρι τον τερματισμό της επιχείρησης Ε-Δ.
- 9.8 Οι επιχειρήσεις Ε-Δ πρέπει να εκτελούνται με βάση τις πρόνοιες του παρόντος Σχεδίου προκειμένου όλοι οι συμμετέχοντες να ενεργούν υπό τη νομική και ασφαλιστική κάλυψη που παρέχεται. Η άμεση διαβίβαση στο ΚΣΕΔ της πρώτης πληροφορίας για διερεύνηση ή/και αντιμετώπιση οποιουδήποτε συμβάντος έκτακτης ανάγκης από τους Σταθμούς Συνέγερσης, όπως αυτοί ορίζονται στο Παράρτημα «Α», αποτελεί καθοριστικό παράγοντα για την κινητοποίηση των κατάλληλων Α/Ν Μέσων και προσωπικού των Υπηρεσιών του συστήματος Ε-Δ, στον ελάχιστο χρόνο, τηρουμένων των διατάξεων και απαραίτητων διαδικασιών ενημέρωσης που απαιτούνται για νομικούς και οικονομικούς λόγους.
- 9.9 Σε περίπτωση που οι Μονάδες των Α/Ν Μέσων λάβουν πληροφορία ή όταν Α/Ν Μέσα που δεν συμμετέχουν στην επιχείρηση εντοπίσουν κατάσταση κινδύνου, νοείται ότι πριν προβούν σε οποιαδήποτε ενέργεια πρέπει να ενημερώσουν άμεσα το ΚΣΕΔ έτσι ώστε να τεθούν υπό τον επιχειρησιακό του έλεγχο. Ο κύριος στόχος είναι η επίτευξη του βέλτιστου και αποτελεσματικού συντονισμού της επιχείρησης Ε-Δ, ιδιαίτερα όταν απαιτηθεί τυχόν τροποποίηση των τομέων έρευνας ή/και συμμετοχή περισσότερων Α/Ν Μέσων από άλλες Υπηρεσίες.
- 9.10 Το ΚΣΕΔ σε περίπτωση που λάβει κλήση ή πληροφορία για κλήση από κινητό τηλέφωνο, η οποία αναφέρεται σε κίνδυνο ανθρώπινης ζωής ένεκα αεροπορικού ή ναυτικού ατυχήματος, δύναται να ζητήσει από το Αρχηγείο Αστυνομίας όπως, σε συνεργασία με τις εταιρείες κινητής τηλεφωνίας, εξετάσει τη δυνατότητα εντοπισμού της θέσης εκπομπής του κινητού τηλεφώνου, με σκοπό τον εντοπισμό των ατόμων που βρίσκονται σε κίνδυνο.
- 9.11 Νοείται ότι την τελική ευθύνη για την ασφαλή εκτέλεση μιας επιχείρησης Ε-Δ φέρει ο Κυβερνήτης του Α/Ν Μέσου ή ο επικεφαλής του Τμήματος προσωπικού, με βασικό κριτήριο την ασφάλεια του προσωπικού και των Μέσων του. Σε περίπτωση ματαίωσης μιας

αποστολής E-Δ με απόφαση του Κυβερνήτη του A/N Μέσου ή του επικεφαλής Τμήματος προσωπικού, θα πρέπει στη συνέχεια να αποσταλεί γραπτή ενημέρωση στο ΚΣΕΔ με τους λόγους που οδήγησαν σε αυτή, προκειμένου να συμπληρωθούν τα επίσημα ημερολόγια επιχειρήσεων και να συμπεριληφθεί στο φάκελο της επιχείρησης για τυχόν μελλοντική χρήση.

- 9.12 Η Αστυνομία σε συνεννόηση με την Πολιτική Άμυνα και το ΚΣΕΔ καταρτίζει σχέδια ασφάλισης των χώρων υποδοχής των διασωθέντων και συγκέντρωσης των θυμάτων, με σκοπό την αποτροπή εισόδου αναρμόδιων σε αυτούς, την αποτροπή εξόδου από τους χώρους ατόμων που πιθανόν να μεταφέρουν υλικά σχετικά με το επεισόδιο χωρίς σχετική άδεια ή θυμάτων που δεν έχουν καταγραφεί.
- 9.13 Οι έννοιες Διοίκησης και Ελέγχου, καθώς και οι ορισμοί τους περιγράφονται στο Παράρτημα «Ε».

10. ΕΠΙΚΟΙΝΩΝΙΕΣ

- 10.1 Η ΑΙΘΕΠΙΧ του ΚΣΕΔ, διαθέτει την απαραίτητη τηλεπικοινωνιακή υποδομή και δυνατότητες, καθώς και Προγράμματα - Λογισμικά E-Δ προκειμένου να μπορεί να καλύπτει τις πιο κάτω επιχειρησιακές ανάγκες, οι οποίες έχουν ιδιαίτερη σημασία για την εκπλήρωση της αποστολής του Κέντρου:
- Απευθείας λήψη συναγερμών GMDSS.
 - Ταχεία λήψη πληροφοριών κινδύνου από τους Σταθμούς Συνέγερσης.
 - Άμεση συνέγερση των Μέσων και του προσωπικού E-Δ.
 - Ασύρματη (A/Σ) επικοινωνία με τα Μέσα E-Δ στην περιοχή του ατυχήματος.
 - Τηλεπικοινωνιακή διερεύνηση των συναγερμών και πληροφοριών κινδύνου.
 - Δορυφορικές Επικοινωνίες
- 10.2 Στο Παράρτημα «B» αναφέρονται όλα τα διατιθέμενα A/Σ δίκτυα, κυκλώματα και συστήματα επικοινωνιών, οι συχνότητες που χρησιμοποιούνται κατά τη διάρκεια ασκήσεων E-Δ, οι διεθνείς χρησιμοποιούμενες συχνότητες E-Δ, οι συχνότητες 24ωρης ακρόασης από το ΚΣΕΔ, καθώς και η μεθοδολογία καθορισμού Χαρακτηριστικών Κλήσης (CALL SIGNS) που χρησιμοποιούνται τόσο σε ασκήσεις όσο και σε επιχειρήσεις E-Δ, από τα A/N Μέσα.

11. ΔΙΟΙΚΗΤΙΚΗ ΜΕΡΙΜΝΑ

- 11.1 Κάθε εμπλεκόμενος Φορέας έχει την ευθύνη τήρησης των Μέσων και του προσωπικού σε ετοιμότητα σύμφωνα με το παρόν Σχέδιο, με ιδίους πόρους. Σε καμία περίπτωση δεν επιτρέπεται οποιοδήποτε θέμα οικονομικής αποζημίωσης να καθυστερήσει την ανταπόκριση σε περιστατικό όπου απαιτείται η παροχή βοήθειας. Οι Μονάδες των Α/Ν Μέσων να μεριμνούν, μέσω των Διοικήσεων τους και σε συνεργασία με το ΚΣΕΔ για τις διπλωματικές άδειες και τα έξοδα που πιθανόν να προκύψουν σε περίπτωση που Α/Ν Μέσα της ΚΔ χρειαστεί να μεταβούν σε άλλο Κράτος στο πλαίσιο επιχείρησης Ε-Δ.
- 11.2 Το Υπουργείο Μεταφορών Επικοινωνιών και Έργων (ΥΜΕΕ), σε συνεργασία με το ΥΠΟΙΚ εφόσον απαιτηθεί, καλύπτει από το πόσο προνοίας που καθορίζεται στο ΒΕΣ “ΖΗΝΩΝ” τα λειτουργικά έξοδα των Α/Ν Μέσων άλλων Κρατών που συμμετέχουν σε επιχειρήσεις Ε-Δ στην SRR Κύπρου, μετά από αίτημα του ΚΣΕΔ, όπως είναι το κόστος του ανεφοδιασμού σε καύσιμα και η διαμονή των πληρωμάτων σε ξενοδοχείο. Το ΚΣΕΔ μεριμνά, επίσης, για τον απρόσκοπτο ανεφοδιασμό των Μέσων αυτών, σε συνεργασία με την Αρχή Λιμένων ή τη Διαχειρίστρια εταιρεία του λιμένα ή/και των Αεροδρομίων (Α/Δ).
- 11.3 Σύμφωνα με τις διατάξεις του άρθρου 25Α του «περί της Αρχής Λιμένων Κύπρου Νόμοι του 1973 έως 2015» Νόμου, τα πλωτά μέσα που ανήκουν στην ΕΦ ή στην Αστυνομία Κύπρου ή οι υπηρεσίες των οποίων στεγάζονται σε περιοχές ή χώρους λιμένων ή σκάφη ή πλοία οποιασδήποτε σημαίας που επιχειρούν επ’ ωφελεία της Δημοκρατίας, στο πλαίσιο εφαρμογής του ΕΕΣ «ΤΕΥΚΡΟΣ», δεν καταβάλλουν στην Αρχή ή σε οποιοδήποτε πρόσωπο που συνάπτει σύμβαση με το Υπουργικό Συμβούλιο, οποιασδήποτε μορφής τέλη, ενοίκια ή άλλα δικαιώματα για τη χρήση των περιοχών αυτών ή των εγκαταστάσεων τους για οποιεσδήποτε υπηρεσίες ή διευκολύνσεις που παρέχονται σε αυτά από την Αρχή ή από οποιοδήποτε πρόσωπο που συνάπτει σύμβαση με το Υπουργικό Συμβούλιο.
- 11.4 Η Πολιτική Άμυνα, οι Ιατρικές Υπηρεσίες και η Αστυνομία αναλαμβάνουν σε μεταξύ τους συνεργασία θέματα προσωρινής στέγασης, σίτισης, ιματισμού, υγειονομικής περίθαλψης καθώς και τη διαχείριση των διασωθέντων.
- 11.5 Το ΚΣΕΔ, σε περίπτωση που δεν υπάρχει διαθεσιμότητα των Κρατικών Νοσοκομείων, κατόπιν συνεννόησης με το Υπουργείο Υγείας, μεριμνά ώστε οι διασωθέντες της επιχείρησης Ε-Δ που χρήζουν ιατρικής περίθαλψης, να μεταφέρονται σε ιδιωτικές κλινικές.
- 11.6 Τα Γενικά Νοσοκομεία του Υπ. Υγείας μεριμνούν για την 24ωρη ετοιμότητα ενεργοποίησης των πρόχειρων Ελικοδρομίων τους με σκοπό την προσγείωση Ελικοπτέρων (Ε/Π) και παραλαβή διασωθέντων. Για την ασφάλεια των πτήσεων, τα Ε/Δ των Γενικών Νοσοκομείων (Γ.Ν.) θα πρέπει να τηρούν τις προδιαγραφές που

καθορίζονται από τον αρμόδιο φορέα του κράτους (ΤΠΑ) και η χρήση τους εναπόκειται σε απόφαση του κυβερνήτη του Ε/Π.

12. ΟΙΚΟΝΟΜΙΚΗ ΥΠΟΣΤΗΡΙΞΗ

- 12.1 Επιπλέον, για την εφαρμογή των ΕΕΣ θα προβλέπεται από το έτος 2018 και έπειτα ποσό προνοίας στον ετήσιο προϋπολογισμό του Υπουργείου Οικονομικών (ΥΠΟΙΚ) ύψους 500,000 ευρώ. Το ποσό αυτό ή μέρος του, θα διατίθεται με αίτημα του αρμόδιου Υπουργείου προς το ΥΠΟΙΚ για το συγκεκριμένο ΕΕΣ, εφόσον εφαρμοστεί το 3^ο και 4^ο ΕΠΙΠΕΔΟ ή εάν στα προηγούμενα ΕΠΙΠΕΔΑ έχουν ληφθεί μέτρα που απαιτούν κόστος εφαρμογής τους. Εάν απαιτείται μεγαλύτερο ποσό, αυτό θα διατίθεται με απόφαση του Υπουργικού Συμβουλίου, ύστερα από αίτημα του αρμόδιου Υπουργείου. Αν υπάρχει η δυνατότητα νοείται ότι η εφαρμογή του Σχεδίου θα γίνεται άμεσα με ίδιους πόρους των Υπουργείων, ενώ παράλληλα θα γίνεται η διαδικασία αποδέσμευσης των απαιτούμενων πιστώσεων.

13. ΔΙΑΧΕΙΡΙΣΗ ΜΜΕ

- 13.1 Το ΚΣΕΔ, σε συνεργασία με το Γρ. Τύπου ΥΠΑΜ αποτελεί το σημείο επαφής με τα ΜΜΕ για όλα τα θέματα που αφορούν στην Ε-Δ, στην έκδοση των Δελτίων και Ανακοινώσεων Τύπου ή/και για δηλώσεις σε ραδιοτηλεοπτικά Μέσα. Τα Δελτία Τύπου που αναφέρονται σε επιχειρήσεις Ε-Δ, συντάσσονται από το ΚΣΕΔ σύμφωνα με τη Μόνιμη Διαταγή «Περί Διαχείρισης ΜΜΕ» του ΥΠΑΜ/ΚΣΕΔ 22 Ιαν 2016.
- 13.2 Αναλόγως της διάρκειας και της σοβαρότητας της επιχείρησης Ε-Δ, δύναται να εκδοθούν πέραν του ενός Δελτίου Τύπου, με σκοπό την συνεχή και έγκυρη ενημέρωση των ΜΜΕ.
- 13.3 Σε περίπτωση άφιξης στο ΚΣΕΔ εκπροσώπων των ΜΜΕ, τότε αυτοί συγκεντρώνονται στην αίθουσα ενημερώσεων του Σ.Κ. «ΖΗΝΩΝ» του ΚΣΕΔ και ενημερώνονται αναλόγως των εξελίξεων, από αρμόδιο Αξιωματικό του ΚΣΕΔ.
- 13.4 Σε περίπτωση που αυτό κριθεί αναγκαίο, το ΚΣΕΔ, τηρεί ετοιμότητα πραγματοποίησης Δημοσιογραφικής διάσκεψης σε συνεργασία με το αρμόδιο τμήμα του ΥΠΑΜ. Η διάσκεψη πραγματοποιείται μόνο σε διαπιστευμένους δημοσιογράφους στην αίθουσα ενημερώσεων του Σ.Κ. «ΖΗΝΩΝ» του ΚΣΕΔ.

14. ΑΠΟΚΑΤΑΣΤΑΣΗ-ΑΡΩΓΗ

- 14.1 Ο χρόνος αποκατάστασης μιας επιχείρησης ΜΡΟ εξαρτάται από το μέγεθος και το είδος του συμβάντος. Μετά την επιβεβαιωμένη

διάσωση ή περισυλλογή όλων των θυμάτων το ΚΣΕΔ αναθέτει τον έλεγχο-συντονισμό στην αρμόδια Υπηρεσία, αναλόγως της φύσης του ατυχήματος μέσω του εντύπου «παράδοσης ευθύνης επιχείρησης σε άλλη υπηρεσία».

- 14.2 Θέματα που πρέπει να αντιμετωπιστούν μετά την επιχείρηση Ε-Δ :
- Διαχείριση νεκρών.
 - Καταπολέμηση τυχόν θαλάσσιας ή χερσαίας ρύπανσης.
 - Συντήρηση μέσων-υλικών Διάσωσης και ανάπαυση προσωπικού που συμμετείχε στην επιχείρηση.
 - Καταγραφή-αποκατάσταση ζημιών.
 - Ψυχολογική Υποστήριξη διασωθέντων και οικογενειών των θυμάτων.
 - Διερεύνηση ατυχήματος από την αρμόδια επιτροπή
 - Αναθεώρηση ΕΕΣ με βάση τα διδάγματα της Επιχείρησης.
- 14.3 Εφόσον γίνει επί τόπου πιστοποίηση θανάτου από Ιατροδικαστές του Υπουργείου Υγείας, η Αστυνομία αναλαμβάνει τη φωτογράφιση του νεκρού και τη μεταφορά του στο χώρο συγκέντρωσης νεκρών, ο οποίος θα υποδειχθεί από την Αστυνομία σε συνεργασία με το ΚΣΕΔ και το Υπουργείο Υγείας και εφόσον απαιτείται, θα επιταχθεί από το Υπουργείο Εσωτερικών. Η μεταφορά των νεκρών γίνεται με μέσα τα οποία διαθέτει η Αστυνομία ή εξασφαλίζει εξ επιτάξεως μέσω του Υπουργείου Εσωτερικών. Όταν απαιτείται η Αστυνομία λαμβάνει μέτρα για την ασφάλεια του χώρου συγκέντρωσης νεκρών για σκοπούς τάξης.

15. ΤΕΛΙΚΕΣ ΔΙΑΤΑΞΕΙΣ

- 15.1 Σε περίπτωση όπου απαιτείται η διεξαγωγή επιχείρησης ΜΡΟ με τη συμμετοχή Α/Ν Μέσων, υπό τον συντονισμό του ΚΣΕΔ, σε Θαλάσσιες ή Χερσαίες περιοχές της ΚΔ που τελούν υπό την παράνομη Τουρκική κατοχή ή/και στρατιωτική απειλή, τότε ενημερώνεται το ΥΠΕΞ για εξασφάλιση, σε συνεργασία με την UNFICYP, της ασφαλούς εκτέλεσης της επιχείρησης από τα Α/Ν μέσα, ενώ η Διαταγή Επιχειρήσεων θα υποβάλλεται για έγκριση στον κο Υπουργό Άμυνας.
- 15.2 Οποιαδήποτε άλλα Σχέδια ή έγγραφα που αφορούν στις επιχειρήσεις ΜΡΟ με την έναρξη ισχύος του παρόντος καταργούνται ή θα πρέπει να τύχουν ανάλογων τροποποιήσεων έτσι ώστε να συνάδουν με τις διατάξεις του παρόντος Σχεδίου. Η έκδοση οποιασδήποτε διαταγής ή εγγράφου, σχετικά με τη διεξαγωγή επιχειρήσεων ΜΡΟ, σε ειρηνική περίοδο, θα πρέπει να συνάδει με το παρόν Σχέδιο.
- 15.3 Το Σχέδιο υπογράφεται από τον Διοικητή ΚΣΕΔ ως υπεύθυνο εκδότη, τον κ. Υπουργό Άμυνας, ως κατά Νόμο υπεύθυνο για την οργάνωση και επιχειρησιακή λειτουργία του ΚΣΕΔ, καθώς και με τη σύμφωνη

γνώμη του κ. Υπουργού Μεταφορών, Επικοινωνιών και Έργων, ως τον κατά Νόμο αρμόδια αρχή για τη λογιστική υποστήριξη του συστήματος Ε-Δ και τις διεθνείς υποχρεώσεις της ΚΔ σε θέματα Ε-Δ.

15.4 Ισχύς του παρόντος Σχεδίου από 03 Αυγούστου 2018.



Αρχιπλοίαρχος Κώστας Φυτιρής
Διοικητής ΚΣΕΔ



Σάββας Αγγελίδης
Υπουργός Άμυνας

Με τη σύμφωνη γνώμη



Βασιλική Αναστασιάδου
Υπουργός Μεταφορών
Επικοινωνιών & Έργων

ΠΑΡΑΡΤΗΜΑΤΑ

- «Α» ΠΡΩΤΕΥΟΝΤΑ – ΕΠΙΚΟΥΡΙΚΑ ΜΕΣΑ Ε-Δ
- «Β» ΥΦΙΣΤΑΜΕΝΑ ΔΙΚΤΥΑ ΕΠΙΚΟΙΝΩΝΙΩΝ ΚΣΕΔ , ΥΠΗΡΕΣΙΩΝ ΚΔ
- «Γ» ΔΙΑΓΡΑΜΜΑ ΡΟΗΣ ΕΝΕΡΓΕΙΩΝ ΤΟΥ ΚΣΕΔ ΣΕ ΠΕΡΙΠΤΩΣΗ ΕΦΑΡΜΟΓΗΣ Ε.Ε ΣΧΕΔΙΟΥ «ΤΕΥΚΡΟΣ»
- «Δ» ΑΝΤΙΜΕΤΩΠΙΣΗ ΜΡΟ ΣΤΟ ΕΠΙΧΕΙΡΗΣΙΑΚΟ ΠΕΡΙΒΑΛΛΟΝ ΤΗΣ ΚΥΠΡΟΥ
- «Ε» ΕΝΝΟΙΕΣ ΔΙΟΙΚΗΣΗΣ ΚΑΙ ΕΛΕΓΧΟΥ - ΟΡΙΣΜΟΙ

ΠΡΩΤΕΥΟΝΤΑ – ΕΠΙΚΟΥΡΙΚΑ ΜΕΣΑ Ε-Δ

1. Πρωτεύοντα Μέσα Ε-Δ

Στα Πρωτεύοντα Μέσα Ε-Δ όπως αναφέρεται στο διάταγμα περί “Μονάδων Έρευνας Διάσωσης” του 2011, περιλαμβάνονται τα Μέσα και το προσωπικό των Υπηρεσιών της ΚΔ, κατάλληλα για να ανταποκριθούν άμεσα, κατόπιν κλήσης τους από το ΚΣΕΔ για την ανάληψη αποστολών Ε-Δ ΜΡΟ. Συγκεκριμένα:

- 1.1 Πτητικά Μέσα (Ε/Π) του ΓΕΕΦ/ΔΑ και του Αρχηγείου Αστυνομίας. (460 ΜΕΔ και ΜΑΕΠ)
- 1.2 Πλωτά Μέσα του ΓΕΕΦ/ΔΝ και της Λ&ΝΑ.
- 1.3 Ομάδες Διάσωσης της (Ειδικής Μονάδας Αντιμετώπισης Καταστροφών) ΕΜΑΚ, καθώς και προσωπικό - Μέσα της Πυροσβεστικής Υπηρεσίας.
- 1.4 Νοσοκομεία, Υπηρεσία Ασθενοφόρων, μέσα και προσωπικό του Υπουργείου Υγείας, το οποίο είναι εκπαιδευμένο για επιχειρήσεις Ε-Δ αρμοδιότητας του ΚΣΕΔ.
- 1.5 Προσωπικό των Ομάδων Διάσωσης της Πολιτικής Άμυνας, το οποίο είναι εκπαιδευμένο για επιχειρήσεις Ε-Δ αρμοδιότητας του ΚΣΕΔ.
- 1.6 Προσωπικό και Μέσα του διαχειριστή των Α/Δ Λάρνακας και Πάφου.
- 1.7 Προσωπικό και Μέσα του διαχειριστή των Λιμένων Λεμεσού και Λάρνακας.

2. Επικουρικά Μέσα Ε-Δ

Στα Επικουρικά Μέσα Ε-Δ περιλαμβάνονται όλα τα Μέσα και το προσωπικό των Υπηρεσιών που δεν βρίσκονται σε ετοιμότητα άμεσης ανταπόκρισης για ανάληψη αποστολών Ε-Δ. Τα Επικουρικά Μέσα μπορούν να κινητοποιηθούν από το ΚΣΕΔ μετά από αίτημα που διαβιβάζεται προς τη συγκεκριμένη Υπηρεσία, προκειμένου να λάβουν μέρος σε επιχείρηση Ε-Δ. ΜΡΟ Συγκεκριμένα:

- 2.1 Α/Φ της Μονάδα Πτητικών Μέσων (ΜΠΜ) του Τμήματος Δασών.
- 2.2 Πλωτά Μέσα του Τμήμα Αλιείας και Θαλάσσιων Ερευνών (ΤΑΘΕ) και της Αρχής Λιμένων Κύπρου.

- 2.3 Προσωπικό και Μέσα του διαχειριστή των Λιμένων Λεμεσού και Λάρνακας.
- 2.4 Ομάδες Ειδικών Επιχειρήσεων του ΓΕΕΦ/ΔΔΕΕ (Διακλαδική Διοίκηση Ειδικών Επιχειρήσεων), καθώς και Ομάδες Προσωπικού και Μέσα της Εθνικής Φρουράς, Πολιτικής Άμυνας και Αστυνομίας.
- 2.5 Ομάδες Δυτών και Μέσα της ΜΥΚ/ΓΕΕΦ/ΔΝ, Λ&Ν Αστυνομίας, ΕΜΑΚ και ΜΑΕΠ.
- 2.6 Ομάδες Νηοψίας και Μέσα της ΜΥΚ/ΓΕΕΦ/ΔΝ και ΟΕΑ/ΜΑΕΠ.
- 2.7 Προσωπικό και Μέσα των Επαρχιακών Διοικήσεων, καθώς και Δημοτικών και Κοινοτικών Αρχών.
- 2.8 Νοσοκομεία, Μέσα και Προσωπικό των Ιδιωτικών Νοσοκομείων - Κλινικών.
- 2.9 Το Τμήμα Υπηρεσιών Κοινωνικής Ευημερίας του Υπουργείου Εργασίας και Κοινωνικών Ασφαλίσεων και Υπηρεσία Ασύλου.
- 2.10 Κυπριακός Ερυθρός Σταυρός.
- 2.11 Κρατικοί και Ημικρατικοί Φορείς, ανάλογα με το περιστατικό.
- 2.12 Μη στρατιωτικά Α/Φ και Πλοία, καθώς και Ναυαγοσωστικά & Ρυμουλκά Σκάφη.
- 2.13 Εθελοντικές Ομάδες Διάσωσης.
- 2.14 Ναυαγοσωστικές Ομάδες των Δήμων και Επαρχιακών Διοικήσεων.

3. Σταθμοί Συνέγερσης

Οι Σταθμοί Συνέγερσης του συστήματος Ε-Δ που λαμβάνουν την πρώτη πληροφορία οι οποίοι ενημερώνουν άμεσα το ΚΣΕΔ ότι πλοίο ή Α/Φ βρίσκεται σε κατάσταση κινδύνου ή όταν υπάρχει υποψία για αυτό, είναι οι ακόλουθοι:

- Το Κέντρο Ελέγχου Περιοχής Λευκωσίας (Nicosia ACC).
- Οι Σταθμοί RADAR του ΓΕΕΦ/ΔΝ (ΣΠΡ) και ΓΕΕΦ/ΔΑ (ΣΑΕ).
- Οι ΠΕΠ Λάρνακας και Πάφου.
- Το Κύπρος Ράδιο.
- Το VTMIS του TEN.
- Το VTS του λιμένος Λεμεσού.

- Οι Σταθμοί των Α/Ν Μέσων Ε-Δ.
- Τα ΚΣΕΔ άλλων Χωρών.
- Κέντρα Ελέγχου Αποστολών (MCC) του COSPAS-SARSAT.
- Κάθε άλλος Σταθμός, Φορέας ή πρόσωπο, που αντιλαμβάνεται την ύπαρξη ή έχει την υποψία κατάστασης κινδύνου σε πλοίο ή Α/Φ.



Αρχιπλοίαρχος Κωνσταντίνος Φυτιρής
Διοικητής ΚΣΕΔ

ΕΠΙΚΟΙΝΩΝΙΕΣ ΔΙΑΚΡΙΤΙΚΑ ΚΛΗΣΗΣ (CALL SIGNS) Α/Ν ΜΕΣΩΝ – ΡΟC

1. Ενσύρματες Επικοινωνίες

1.1 Ο Παγκύπριος αριθμός, δωρεάν κλήσης, άμεσης ανάγκης για αναφορές περιστατικών Ε-Δ είναι το **1441**.

1.2 Τα λοιπά ενσύρματα κυκλώματα και συστήματα επικοινωνιών που διαθέτει το ΚΣΕΔ είναι τα ακόλουθα:

- +357-24643005
- +357-24304723
- +357-24304737
- +357-24643254 : Αριθμός Τηλεομοιότυπου / Fax
- LCLKYCYX : Υπηρεσία AFTN
- ΚΣΕΔ / Τηλεφωνικό Κέντρο ΕΦ : 1288



Αυτόματα Τηλέφωνα ΚΕΠΙΧ

Σ.Κ. «ΖΗΝΩΝ»

- +357-24205741
- +357-24205748
- +357-24205727
- +357-24205702
- +357-24643063 : Αριθμός Τηλεομοιότυπου / Fax



Γραμματεία

Υ.Ο.Χ.Κ.

Σ.Ο.Χ.Κ.

Αίθουσα Ενημερώσεων

1.3 Το ΚΣΕΔ διαθέτει απευθείας κυκλώματα τηλεφωνικής επικοινωνίας (hot lines) με τους ακόλουθους Φορείς:

- JOC ΑΚΡΩΤΗΡΙΟΥ
- ΚΣ ΧΟΙΡΟΚΟΙΤΙΑΣ

2. Διεθνείς Συχνότητες που χρησιμοποιούνται στην Ε-Δ

2.1. Κινδύνου και Ασφάλειας:

- 518 ΚHz NAVTEX (Ναυτιλιακές Πληροφορίες Ασφαλείας)
- 121.5 MHz Διεθνής Συχνότητα Κινδύνου Πολιτικής Αεροπορίας
- 243.0 MHz Διεθνής Συχνότητα Κινδύνου Πολεμικής Αεροπορίας
- 156.8 MHz (CH-16) Διεθνής Ναυτική Συχνότητα Κλήσεων - Κινδύνου
- 156.525 MHz (CH-70)
- 2187.5 ΚHz



Συχνότητες Κινδύνου DSC (Το DSC χρησιμοποιείται για μετάδοση δεδομένων, **όχι ομιλίας**)

- 4207.5 KHz
 - 6312.0 KHz

 - 8414.5 KHz
 - 12577.0 KHz
 - 16804.5 KHz
- } Συχνότητες Κινδύνου DSC (Το DSC χρησιμοποιείται για μετάδοση δεδομένων, **όχι ομιλίας**)
- 2182 KHz Διεθνής Ναυτική Συχνότητα Κλήσεων και Κινδύνου MF
 - 406 MHz Συχνότητα εκπομπής των EPIRB, ELT και PLB του Δορυφορικού Συστήματος COSPAS-SARSAT

2.2. Συνεργασίας επί Σκηνής σε Επιχειρήσεις Ε-Δ

- 123.1 MHz Αεροναυτική Συχνότητα
- 282.8 MHz Στρατιωτική Συχνότητα
- 156.3 MHz (CH-6) Ναυτική Συχνότητα
- 4125 KHz Συχνότητα Συνεργασίας μεταξύ Πλοίων - Α/Φ
- 3023 KHz } Συχνότητες Συνεργασίας μεταξύ Πλοίων - Α/Φ και
- 5680 KHz } Παράκτιων Σταθμών σε επιχειρήσεις Ε-Δ στα HF

ΣΗΜΕΙΩΣΗ: Οι HF συχνότητες 4125 KHz, 3023 KHz και 5680 KHz δεν μπορούν να χρησιμοποιηθούν από τον Α/Σ MF/HF στην ΑΙΘΕΠΙΧ/ΚΣΕΔ, καθότι στο παρόν στάδιο ο Ασύρματος λειτουργεί αποκλειστικά στη συχνότητα 2182 KHz.

3. Συχνότητες 24ωρης Ακρόασης από το ΚΣΕΔ

- 121.5 MHz VHF/AM
- 134.0 MHz VHF/AM (Κοινή Αρχικής Επαφής ΚΣΕΔ)
- 243.0 MHz UHF/AM
- 255.0 MHz UHF/AM (Κοινή Αρχικής Επαφής ΚΣΕΔ)
- 156.8 MHz (CH-16) VHF/FM (Κοινή Αρχικής Επαφής ΚΣΕΔ)
- 2182 KHz MF/HF
- Οι Συχνότητες DSC της παραγράφου 2.1 λαμβάνονται μέσω του ΚΥΠΡΟΣ ΡΑΔΙΟ και μέσω της κονσόλας επικοινωνιών GMDSS στο ΚΕΠΙΧ του ΚΣΕΔ.
- 518 KHz NAVTEX

4. Συχνότητες Ασκήσεων

- 156.800 MHz (CH-16) VHF/FM (Κοινή Αρχικής Επαφής ΚΣΕΔ)
- 156.300 MHz (CH-06) VHF/FM Κύρια Ναυτική Συχνότητα
- 156.875 MHz (CH-67) VHF/FM Εναλλακτική Ναυτική Συχνότητα
- 134.0 MHz VHF/AM Εναλλακτική Αεροπορική Συχνότητα

- 133.0 MHz VHF/AM Κύρια Αεροπορική Συχνότητα
- 255.0 MHz UHF/AM Συχνότητα Συνεργασίας μεταξύ Πλοίων – Α/Φ

5. **Δορυφορικές Επικοινωνίες**

- INMARSAT-C TELEX: 421099999
- INMARSAT EXPLORER 700: ΤΗΛ 870772545696
ΦΑΞ 870782174853
ISDN 64 870782174852
- IRIDIUM ΦΟΡΗΤΟ: ΤΗΛ 881622438884
- IRIDIUM SAILOR CS4000: ΤΗΛ. 881622438883

6. **Επικοινωνίες Μέσω Διαδικτύου**

Επισημαίνεται ότι, οι διευθύνσεις ηλεκτρονικής αλληλογραφίας (e-mail) δεν πρέπει να χρησιμοποιούνται για αναφορές σημάτων κινδύνου.

ΚΣΕΔ

- info@jrcc.org.cy (κύρια)
- rescuecy@gmail.com (εναλλακτική)

ΚΥΠΡΟΣ ΡΑΔΙΟ

- cyprus.radio@jrcc.org.cy

Σ.Κ “ΖΗΝΩΝ”

- zenon@jrcc.org.cy

} Διευθύνσεις Ηλεκτρονικής
Αλληλογραφίας (E-mail)

Web site: www.mod.gov.cy/jrcc

7. **Διακριτικά Κλήσης (Call signs) A/N Μέσων**

- 7.1 Τα διακριτικά κλήσης (CALL SIGNS) των A/N Μέσων που συμμετέχουν σε επιχειρήσεις ή ασκήσεις Ε-Δ καθορίζονται στην εντολή κινητοποίησης από το ΚΣΕΔ, ανάλογα με την περίπτωση και τον αριθμό των A/N Μέσων που θα συμμετάσχουν.
- 7.2 Σύμφωνα με το IAMSAR Manual Vol III, τα διακριτικά κλήσης αφορούν:

- 7.2.1. Σε A/N Μέσα που συμμετέχουν σε επιχείρηση E-Δ, με τον κωδικό «**RESCUE-NN**», όπου NN είναι διψήφιος αριθμός, π.χ. E/Π 701 AW-139 της 460 ΜΕΔ : **RESCUE-01**.
- 7.2.2 Σε A/N Μέσα που συμμετέχουν σε άσκηση E-Δ, με τον κωδικό «**SAREX-NN**», όπου NN είναι διψήφιος αριθμός, π.χ. ΠΠ «ΘΗΣΕΑΣ» της Λ&ΝΑ : **SAREX-01**.
- 7.3 Στα επικουρικά A/N Μέσα ή στα A/N Μέσα άλλων Κρατών που συμμετέχουν σε επιχειρήσεις ή ασκήσεις E-Δ, θα δίδονται χαρακτηριστικά κλήσης από το ΚΣΕΔ ανάλογα με το είδος του Μέσου (Πτητικό ή Πλωτό).

8. Σχέδιο Επικοινωνιών

Το σχέδιο επικοινωνιών σε περίπτωση επιχειρήσεων φαίνεται στο παρακάτω πίνακα :

BAND	ΚΥΡΙΑ	ΔΕΥΤΕΡΕΥΟ N	ΧΡΗΣΗ
UHF	255.0 MHz	366.0 MHz	<ul style="list-style-type: none"> ➤ ΕΠΙΦΑΝΕΙΑΣ - ΑΕΡΟΣ (ΚΥΡΙΑ) ➤ ΑΕΡΟΣ - ΑΕΡΟΣ (ΕΝΑΛΛΑΚΤΙΚΗ)
VHF/FM	CH-06 (156.3 MHz)	CH-77 (156.875 MHz)	<ul style="list-style-type: none"> ➤ ΕΠΙΦΑΝΕΙΑΣ - ΕΠΙΦΑΝΕΙΑΣ (ΚΥΡΙΑ) ➤ ΕΠΙΦΑΝΕΙΑΣ - ΑΕΡΟΣ (ΕΝΑΛΛΑΚΤΙΚΗ)
VHF/AM	134.0 MHz	133.0 MHz	<ul style="list-style-type: none"> ➤ ΑΕΡΟΣ - ΑΕΡΟΣ (ΚΥΡΙΑ) ➤ ΕΠΙΦΑΝΕΙΑΣ - ΑΕΡΟΣ (ΕΝΑΛΛΑΚΤΙΚΗ)
MF/HF	2182 KHz	-----	➤ ΕΝΑΛΛΑΚΤΙΚΗ
VHF/FM	CH-16 (156.8 MHz)	ΚΑΝΑΛΙ ΚΙΝΔΥΝΟΥ	

Η επικοινωνία του ΚΣΕΔ με τις χερσαίες δυνάμεις επί σκηνής εξασφαλίζεται με την ενεργοποίηση των δικτύων της Αστυνομίας, της Πυροσβεστικής, της ΕΜΑΚ και της Πολιτικής Άμυνας.



Αρχιπλοίαρχος Κωνσταντίνος Φυτιρής
Διοικητής ΚΣΕΔ

ΠΑΡΑΡΤΗΜΑ «Γ»
ΣΤΟ ΕΕΣ «ΤΕΥΚΡΟΣ»

ΔΙΑΓΡΑΜΜΑ ΡΟΗΣ ΕΝΕΡΓΕΙΩΝ ΤΟΥ ΚΣΕΔ
ΣΕ ΠΕΡΙΠΤΩΣΗ ΕΦΑΡΜΟΓΗΣ Ε.Ε.ΣΧΕΔΙΟΥ «ΤΕΥΚΡΟΣ»

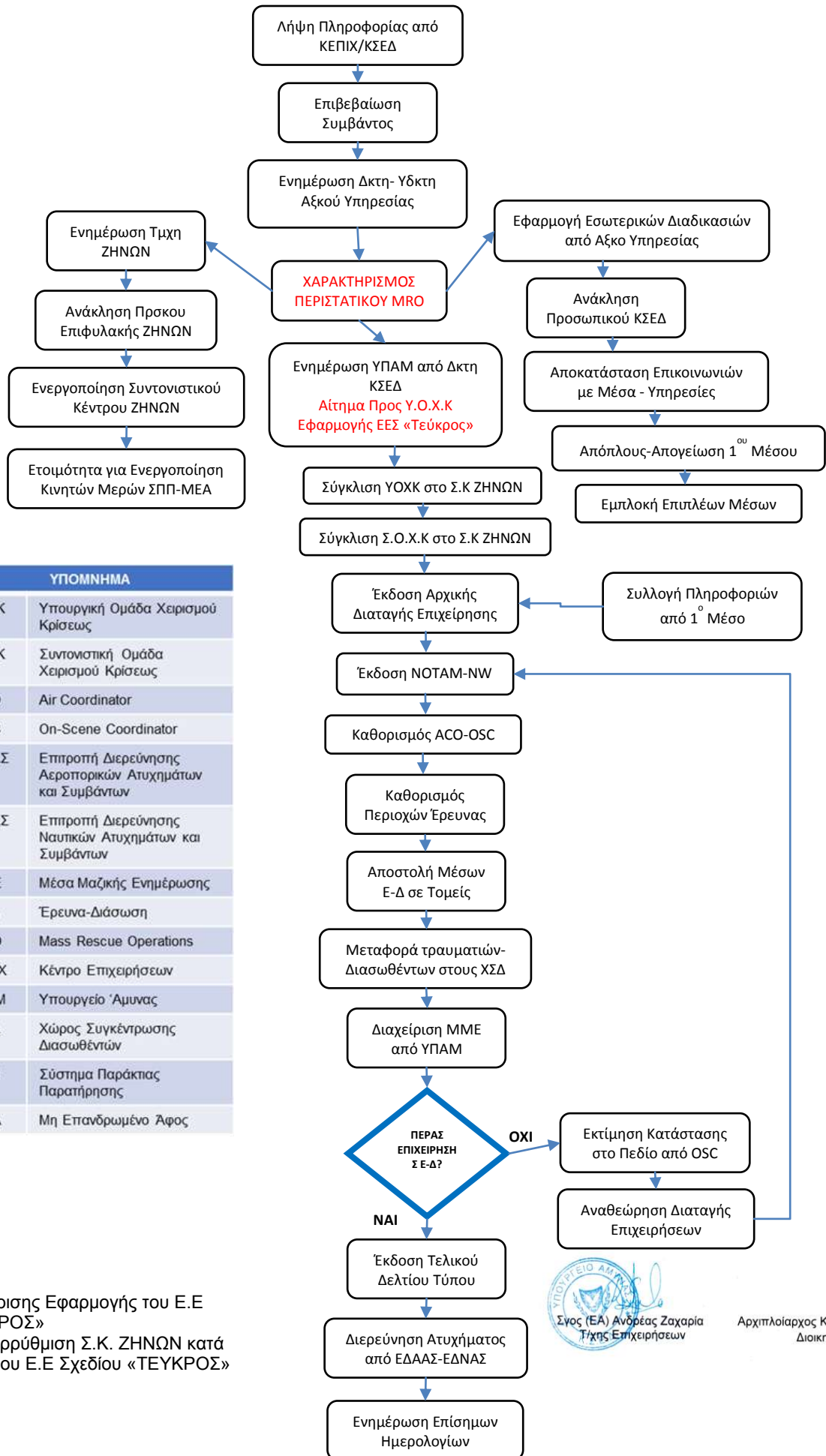

ΥΠΟΜΝΗΜΑ	
ΥΟΧΚ	Υπουργική Ομάδα Χειρισμού Κρίσεως
ΣΟΧΚ	Συντονιστική Ομάδα Χειρισμού Κρίσεως
ACO	Air Coordinator
OSC	On-Scene Coordinator
ΕΔΑΑΣ	Επιτροπή Διερεύνησης Αεροπορικών Ατυχημάτων και Συμβάντων
ΕΔΝΑΣ	Επιτροπή Διερεύνησης Ναυτικών Ατυχημάτων και Συμβάντων
ΜΜΕ	Μέσα Μαζικής Ενημέρωσης
Ε-Δ	Έρευνα-Διάσωση
ΜΡΟ	Mass Rescue Operations
ΚΕΠΙΧ	Κέντρο Επιχειρήσεων
ΥΠΑΜ	Υπουργείο Άμυνας
ΧΣΔ	Χώρος Συγκέντρωσης Διασωθέντων
ΣΠΠ	Σύστημα Παράκτιας Παρατήρησης
ΜΕΑ	Μη Επανδρωμένο Άφος

ΠΡΟΣΩΗΚΕΣ

- «1» Διαδικασία Έγκρισης Εφαρμογής του Ε.Ε Σχεδίου «ΤΕΥΚΡΟΣ»
- «2» Χωροταξική Διαρρύθμιση Σ.Κ. ΖΗΝΩΝ κατά την Εφαρμογή του Ε.Ε Σχεδίου «ΤΕΥΚΡΟΣ»



Αρχιπλοίαρχος Κωνσταντίνος Φυτρίης
Διοικητής ΚΣΕΔ

Διαδικασία Έγκρισης Εφαρμογής του Ε.Ε Σχεδίου «ΤΕΥΚΡΟΣ»





Σγος (ΕΑ) Ανδρέας Ζαχαρία
Τ/χης Επιχειρήσεων

Αρχιπλοίαρχος Κωνσταντίνος Φυτιρής
Διοικητής ΚΣΕΔ

ΠΡΟΣΘΗΚΗ «2»
ΣΤΟ ΠΑΡΑΡΤΗΜΑ «Γ» ΤΟΥ ΕΕΣ «ΤΕΥΚΡΟΣ»

ΥΠΟΥΡΓΕΙΟ ΑΜΥΝΑΣ
ΚΣΕΔ
Λάρνακα, 03 Αυγ 2018

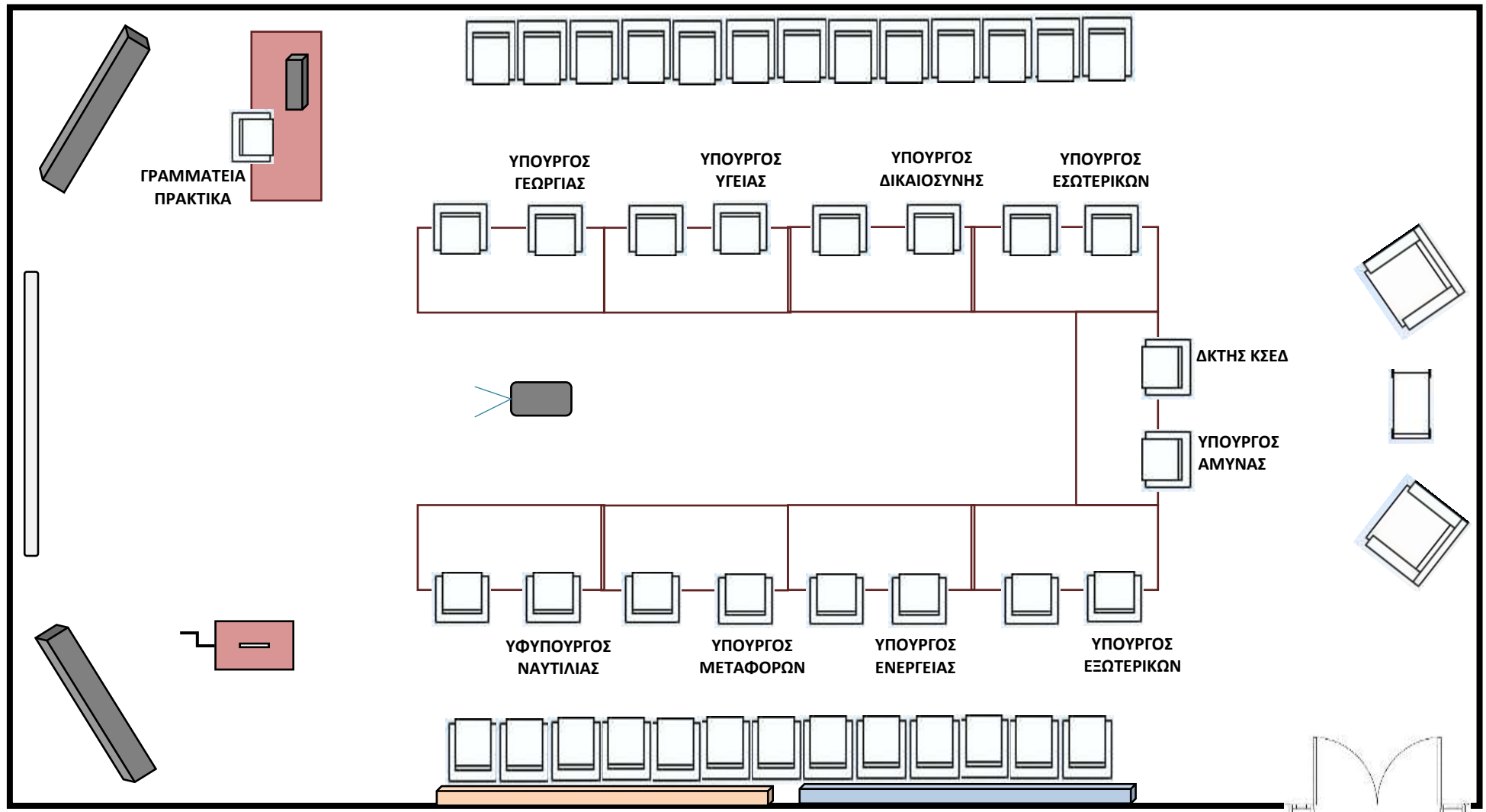
Χωροταξική Διαρρύθμιση Σ.Κ. ΖΗΝΩΝ κατά την Εφαρμογή του Ε.Ε Σχεδίου «ΤΕΥΚΡΟΣ»



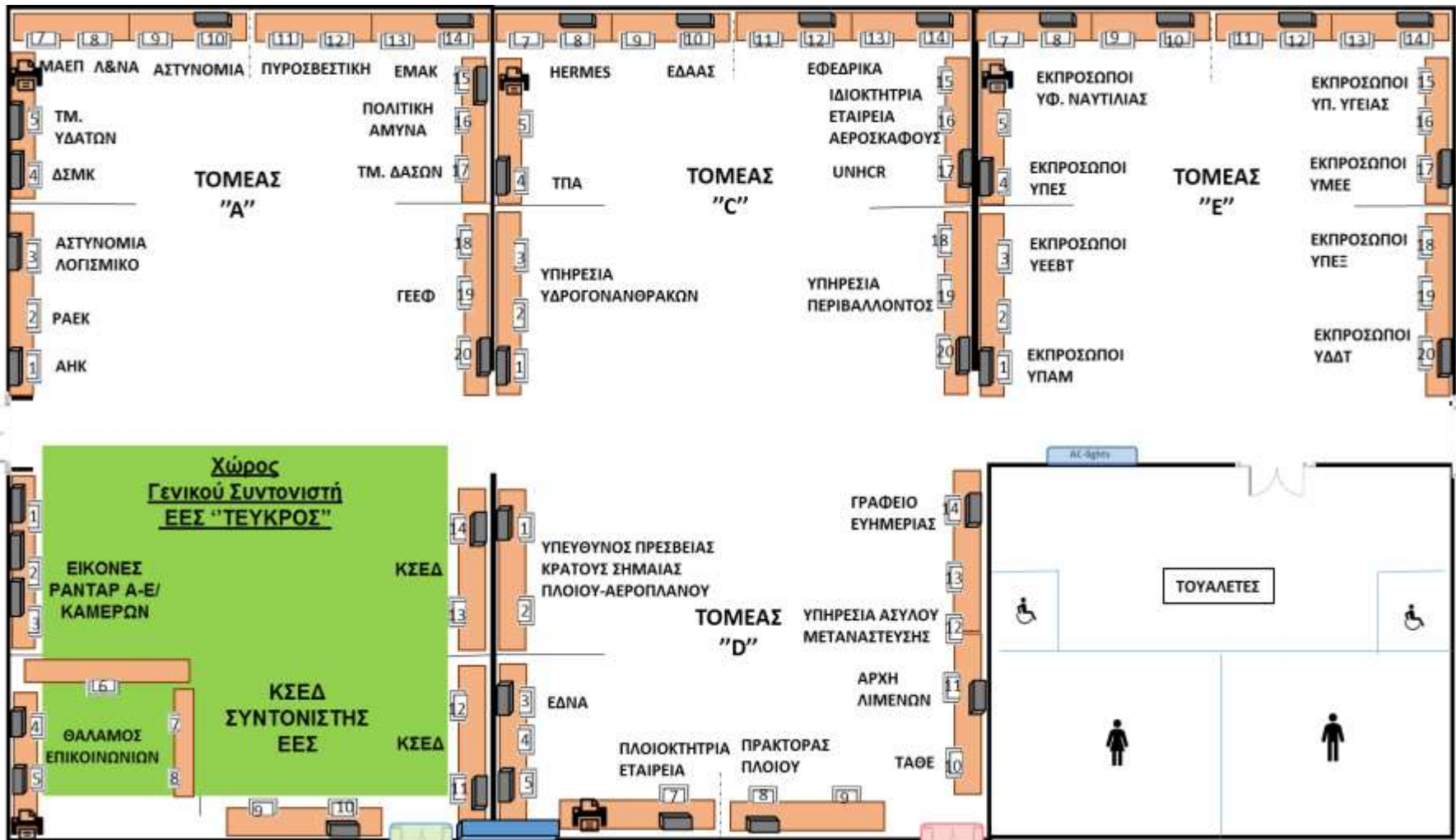

Σγος (ΕΑ) Ανδρέας Ζαχαρία
Τ/χης Επιχειρήσεων

Αρχιπλοίαρχος Κωνσταντίνος Φυτιρής
Διοικητής ΚΣΕΔ

ΑΝΤΙΜΕΤΩΠΙΣΗ ΠΕΡΙΣΤΑΤΙΚΩΝ MRO
ΣΤΟ ΕΠΙΧΕΙΡΗΣΙΑΚΟ ΠΕΡΙΒΑΛΛΟΝ ΤΗΣ ΚΥΠΡΟΥ

1. Στο Παράρτημα αυτό, περιγράφονται οι κατευθυντήριες οδηγίες σχετικά με την Οργάνωση Δυνάμεων και την κύρια αποστολή που θα κληθούν να αναλάβουν τόσο τα Α/Ν Μέσα όσο και το προσωπικό, που ενδέχεται να λάβουν μέρος σε επιχειρήσεις μαζικής διάσωσης (MRO), κατά περίπτωση.

2. Οι οδηγίες αυτές περιγράφουν ενδεικτικά το ρόλο που θα έχει η κάθε Υπηρεσία για την αντιμετώπιση περιστατικών MRO που πιθανόν θα προκύψουν στο περιβάλλον (Χερσαίο και Θαλάσσιο) της ΚΔ. Οι Υπηρεσίες που θα κληθούν να εμπλακούν, ανάλογα με το συμβάν, απαιτείται να γνωρίζουν τις ενέργειες που θα εκτελέσουν οι λοιποί εμπλεκόμενοι Φορείς, ώστε να αποφεύγονται οι αμοιβαίες παρεμβολές, άσκοπες κινήσεις και να επιτυγχάνεται ο βέλτιστος συντονισμός. Το ΚΣΕΔ, εφόσον κρίνεται απαραίτητο, μπορεί να διαφοροποιήσει τον τρόπο ενεργείας και τις εμπλεκόμενες Υπηρεσίες.

3. Τονίζεται ιδιαίτερα ότι:

α. Σε περιστατικά εντός της περιφραξης των Αερολιμένων την ευθύνη συντονισμού και διαχείρισης του συμβάντος αναλαμβάνουν οι αρχές του Α/Δ, το οποίο αιτείται τη συνδρομή του ΚΣΕΔ, εφόσον τούτο κριθεί αναγκαίο.

β. Για τα περιστατικά που παρουσιάζονται εκτός της περιφραξης του Α/Δ και σε απόσταση μέχρι 5 ΝΜ, την ευθύνη συντονισμού αναλαμβάνει το ΚΣΕΔ, ενώ το Α/Δ δύναται να συμβάλει υποστηρικτικά με το Προσωπικό και τα Μέσα που διαθέτει.

γ. Στην περιοχή των Βρετανικών Βάσεων, την ευθύνη συντονισμού Ε-Δ αναλαμβάνει το JOC Ακρωτηρίου για περιστατικά που παρουσιάζονται μόνο εντός της περιφραξης των Α/Δ και των στρατιωτικών τους εγκαταστάσεων. Στις λοιπές περιοχές των Β/Β την ευθύνη συντονισμού αναλαμβάνει το ΚΣΕΔ, ενώ το JOC Ακρωτηρίου δύναται να συμβάλει υποστηρικτικά με το Προσωπικό και τα Μέσα που διαθέτει.

δ. Στις λοιπές περιπτώσεις και σε οποιοδήποτε σημείο του FIR Λευκωσίας την ευθύνη συντονισμού αναλαμβάνει το ΚΣΕΔ.



Σγος (ΕΑ) Ανδρέας Ζαχαρία
Τ/χης Επιχειρήσεων

Αρχιπλοίαρχος Κωνσταντίνος Φυτιρής
Διοικητής ΚΣΕΔ

ΠΡΟΣΘΗΚΕΣ ΣΤΟ ΠΑΡΑΡΤΗΜΑ «Δ»

«1» Αεροπορικό Ατύχημα στην Ξηρά

«2» Πτώση Α/Φ σε Υδατοφράκτη

«3» Πτώση Α/Φ σε Αλυκή

«4» Πτώση Α/Φ στη Θάλασσα

«5» Ναυτικό Ατύχημα σε Πλοίο ή Τεχνητή Νησίδα – Πλατφόρμα Γεώτρησης
/ Εξόρυξης Υδρογονανθράκων

«6» Συνδυασμένες Επιχειρήσεις Διάσωσης Προσφύγων-Οικονομικών
Μεταναστών

ΑΕΡΟΠΟΡΙΚΟ ΑΤΥΧΗΜΑ ΣΤΗΝ ΞΗΡΑ

1. Αεροπορικό ατύχημα με επιβάτες πέραν των τριάντα (30) ατόμων που συμβαίνει στο χερσαίο χώρο χαρακτηρίζεται MRO.
2. Σε περιστατικά εντός της περιφραξης των Αερολιμένων την ευθύνη συντονισμού και διαχείρισης του συμβάντος αναλαμβάνει η διαχειρίστρια εταιρεία του Α/Δ, η οποία δύναται να αιτηθεί την συνδρομή του ΚΣΕΔ, εφόσον αυτό κριθεί αναγκαίο.
3. Για τα περιστατικά που παρουσιάζονται εκτός περιφραξης του Α/Δ, την ευθύνη συντονισμού αναλαμβάνει το ΚΣΕΔ, ενώ το Α/Δ δύναται να συμβάλει υποστηρικτικά με το Προσωπικό και τα Μέσα που διαθέτει εφόσον το συμβάν είναι μέχρι απόστασης 5NM από το Α/Δ.
4. Στην περιοχή των Βρετανικών Βάσεων, την ευθύνη συντονισμού Ε-Δ αναλαμβάνει το JOC Ακρωτηρίου για περιστατικά που παρουσιάζονται εντός της περιφραξης των Α/Δ και των στρατιωτικών τους εγκαταστάσεων. Στις λοιπές περιοχές των Β/Β την ευθύνη συντονισμού αναλαμβάνει το ΚΣΕΔ, ενώ το JOC Ακρωτηρίου δύναται να συμβάλει υποστηρικτικά με το Προσωπικό και τα Μέσα που διαθέτει.
5. Στις λοιπές περιπτώσεις και σε οποιοδήποτε σημείο του FIR Λευκωσίας την ευθύνη συντονισμού αναλαμβάνει το ΚΣΕΔ.
6. Καθοριστικό κριτήριο για την επιτυχή διάσωση τυχόν επιζώντων σε ένα τέτοιο ατύχημα, είναι η γρήγορη αντίδραση και άμεση κινητοποίηση των δυνάμεων διάσωσης. Ο γενικός τρόπος δράσης των Υπηρεσιών φαίνεται αναλυτικά στη συνέχεια, αλλά και συνοπτικά στον Πίνακα του «Προσαρτημένου 5».
7. **ΚΣΕΔ**
 - 7.1 Με τη λήψη της πληροφορίας για πτώση Α/Φ στην ξηρά, το ΚΣΕΔ σημειώνει την ακριβή θέση του συμβάντος ή εάν η ακριβής θέση της πτώσης δεν είναι γνωστή, τότε κινητοποιεί τα κατάλληλα Α/Ν Μέσα για τον εντοπισμό της.
 - 7.2 Ο Διοικητής ΚΣΕΔ, κατόπιν έγκρισης του Υπουργού Άμυνας ο οποίος επικοινωνεί με τους συναρμόδιους Υπουργούς, διατάζει την εφαρμογή του ΕΕΣ «ΤΕΥΚΡΟΣ» και παράλληλα ενεργοποιείται η



Υπουργική ΟΧΚ. Ταυτόχρονα προτείνεται στην Υπουργική ΟΧΚ η πλήρης ενεργοποίηση του Σ. Κ. «ΖΗΝΩΝ». για διαχείριση της «ΚΡΙΣΗΣ».

- 7.3 Εφαρμόζει άμεσα το σχέδιο ανάκλησης των απαραίτητων συνδέσμων των υπηρεσιών που απαρτίζουν τη ΣΟΧΚ, ενημερώνοντάς τους (σε περίπτωση που είναι γνωστά) για τη θέση του συμβάντος, τον τύπο του Α/Φ, τον αριθμό των επιβαινόντων, πιθανό φορτίο και υπόλοιπο καυσίμων, ενώ παράλληλα τους ζητά να ενημερώσουν τις Υπηρεσίες τους για την απόφαση εφαρμογής του ΕΕΣ «ΤΕΥΚΡΟΣ».
- 7.4 Ενημερώνει άμεσα τους επαρχιακούς σταθμούς της Αστυνομίας και της Πυροσβεστικής Υπηρεσίας, όλες τις Μονάδες που διαθέτουν πτητικά μέσα, την 460ΜΕΔ, τη ΜΑΕΠ και το Τμήμα Δασών, την Ειδική Ομάδα της ΕΜΑΚ καθώς και των επικουρικών δυνάμεων της ΕΦ (ΔΚΔ) και της Πολιτικής Άμυνας, για να προβούν σε γενική ανάκληση του προσωπικού τους και να στελεχωθούν στο μεγαλύτερο δυνατό βαθμό, προκειμένου να είναι δυνατή η κλιμάκωση και συνεχή παρουσία των δυνάμεων του συστήματος Ε-Δ της ΚΔ στο χώρο του ατυχήματος. Οι εμπλεκόμενες δυνάμεις, σε αυτή τη περίπτωση πρέπει να προετοιμάζονται για παρατεταμένης διάρκειας επιχειρήσεις από το σύνολο των Α/Ν Μέσων τους.
- 7.5 Κινητοποιεί άμεσα τις κινητές κάμερες του Σ.Π.Π του ΚΣΕΔ καθώς και τα μη Επανδρωμένα Αεροσκάφη (UAV) με σκοπό τη συμμετοχή τους στην έρευνα για εντοπισμό διασωθέντων αλλά και για εξασφάλιση συνεχούς μετάδοσης εικόνας από τη σκηνή του ατυχήματος τόσο στο Σ. Κ. «ΖΗΝΩΝ», όσο και στο ΚΕΠΙΧ του ΚΣΕΔ.
- 7.6 Ορίζει ως Συντονιστή επί σκηνής (OSC) κατάλληλο Αξιωματικό της Αστυνομίας που βρίσκεται στην περιοχή του ατυχήματος, ο οποίος οριοθετεί τις τρεις (3) Ζώνες Ευθύνης, όπως περιγράφονται στο Προσαρτημένο «3» της παρούσας Προσθήκης και παράλληλα διαθέτει σύνδεσμο του ΚΣΕΔ στο Σταθμό Διοίκησης.
- 7.7 Ορίζει ως Συντονιστή Αεροπορικών Επιχειρήσεων (ΑCO) το καταλληλότερο πτητικό Α/Ν μέσο το οποίο επιχειρεί στην περιοχή. Το ρόλο του ΑCO δύναται να αναλάβει και το ΚΣΕΔ.
- 7.8 Αιτείται από το ΤΠΑ όλες τις απαραίτητες πληροφορίες σχετικά με την εν λόγω πτήση συμπεριλαμβανομένου του Σχεδίου Πτήσης και της Κατάστασης Επιβαινόντων.
- 7.9 Σε συνεργασία με το AMC κατά τις εργάσιμες ώρες, ή το Operation Office (AIS) κατά τις μη εργάσιμες ώρες, προβαίνει στη δέσμευση της περιοχής ερευνών με την έκδοση της ανάλογης αγγελίας προς τους αεροναυτιλόμενους (NOTAM).

- 7.10 Συντάσσει τις ανάλογες διαταγές κινητοποίησης των Α/Ν Μέσων, όπως περιγράφεται στα Προσαρτημένα «5» και «6» της παρούσας Προσθήκης, τις οποίες και τις κοινοποιεί σε αυτά, ενώ παράλληλα εκπονεί τα σχέδια έρευνας για κάθε Α/Ν μέσο.
- 7.11 Σε περίπτωση που το σημείο της πτώσης βρίσκεται πλησίον των Α/Δ Λκας ή Πάφου και η κατάσταση το απαιτεί, αιτείται από το ΤΠΑ και την διαχειρίστρια εταιρεία του Α/Δ την προσωρινή άρση της λειτουργίας του επηρεαζόμενου Α/Δ, ενώ παράλληλα αιτείται τη διάθεση προσωπικού, υλικών και μέσων της εταιρείας στο ΚΣΕΔ, με σκοπό να συνδράμουν στην επιχείρηση, όπως προνοείται στο Μνημόνιο Συνεργασίας Hermes-ΚΣΕΔ.
- 7.12 Εάν το σημείο πτώσης είναι σε ορεινή περιοχή, τότε ειδοποιείται το Τμήμα Δασών έτσι ώστε Μέλη του να έρθουν σε επαφή με την Αστυνομία, την Πυροσβεστική Υπηρεσία και τις άλλες εμπλεκόμενες Υπηρεσίες, προκειμένου να παρασχεθεί βοήθεια για την πρόσβαση στο σημείο της πτώσης.
- 7.13 Αναλόγως της περιοχής του ατυχήματος, η Αστυνομία σε συνεργασία με το ΚΣΕΔ ορίζει το σημείο συγκέντρωσης των θυμάτων, ενημερώνοντας άμεσα τους συνδέσμους της Αστυνομίας, της Πολιτικής Άμυνας και του Υπουργείου Υγείας και παρέχοντας λεπτομερή στοιχεία σχετικά με τη θέση στην οποία συνέβη το ατύχημα, τον τύπο του Α/Φ, το φορτίο του καθώς και τον αριθμό επιβαινόντων.
- 7.14 Σε περίπτωση που το ατύχημα απαιτεί τη συνδρομή ξένων δυνάμεων διαβιβάζει αίτημα προς τα γειτονικά ΚΣΕΔ για παροχή βοήθειας με Α/Ν Μέσα στο πλαίσιο συνεργασίας και προετοιμάζει το σύστημα υποστήριξης των ξένων Μέσων. Ενημερώνει σχετικά με το παραπάνω αίτημα το ΥΠΕΞ.
- 7.15 Σε περίπτωση που απαιτηθεί, ενεργοποιεί τις εθελοντικές ομάδες με σκοπό τη συμμετοχή τους στις επιχειρήσεις, κάτω από τον επιχειρησιακό έλεγχο και υπό το συντονισμό του ΚΣΕΔ.
- 7.16 Ενημερώνει σχετικά την Επιτροπή Διερεύνησης Αεροπορικών Ατυχημάτων και Συμβάντων, και συνεργάζεται με αυτή, σύμφωνα με το ισχύον Μνημόνιο Συναντίληψης μεταξύ ΕΔΑΑΣ και ΚΣΕΔ. Σε περίπτωση που οι συνθήκες το απαιτούν το ΚΣΕΔ, με την σύμφωνη γνώμη της ΥΟΧΚ, παραδίδει τον έλεγχο και συντονισμό της επιχείρησης στην ΕΔΑΑΣ, όπως περιγράφεται στην Προσθήκη «4» του παρόντος Παραρτήματος.
- 7.17 Σε περίπτωση που το σημείο της πτώσης βρίσκεται εντός των Β/Β (εκτός του περιφραγμένου του Α/Δ Ακρωτηρίου ή των στρατοπέδων), το ΚΣΕΔ ενημερώνει σχετικά το JOC Ακρωτηρίου και του διαβιβάζει τις παρακάτω πληροφορίες:
- Σημείο Πτώσης

- Εμπλεκόμενα A/N Μέσα που θα επιχειρήσουν.
- Υπηρεσίες του κράτους και οχήματα αυτών, τα οποία θα συμμετέχουν στην επιχείρηση.
- Σχετική NOTAM η οποία εκδόθηκε.

Ενώ αν απαιτηθεί αιτείται τα παρακάτω:

- Την προσωρινή άρση της λειτουργίας του A/Δ Ακρωτηρίου.
- Τη διάθεση Ε/Π από 84 Σηη.
- Τη διάθεση ασθενοφόρων των Β/Β.
- Τη διάθεση πυροσβεστικών οχημάτων των Β/Β.
- Τη διάθεση αστυνομικής δύναμης του ΣΒΑ για υποβοήθηση του έργου του OSC σε θέματα ελέγχου της κυκλοφορίας αλλά και απομόνωσης της περιοχής.

8. Αστυνομία

- 8.1 Διαθέτει άμεσα όλα τα πτητικά μέσα της ΜΑΕΠ καθώς και τις απαραίτητες χερσαίες δυνάμεις κάτω από τον επιχειρησιακό έλεγχο και υπό το συντονισμό του ΚΣΕΔ. Προβαίνει σε γενική ανάκληση του προσωπικού των εμπλεκόμενων Μονάδων, στελεχώνοντάς τες στο μεγαλύτερο δυνατό βαθμό, προκειμένου να είναι δυνατή η κλιμάκωση και συνεχή παρουσία αυτών στο χώρο του ατυχήματος, προετοιμάζοντας τις για παρατεταμένης διάρκειας επιχειρήσεις.
- 8.2 Αποστέλλει στο ΚΣΕΔ άμεσα τον Αξιωματικό σύνδεσμο της Αστυνομίας, ο οποίος είναι μέλος της ΣΟΧΚ και παράλληλα διαθέτει σύνδεσμο στο Σταθμό Διοίκησης.
- 8.3 Ορίζει άμεσα Αξιωματικό της Αστυνομίας ως υπεύθυνο OSC (κατόπιν σχετικής ενημέρωσης του ΚΣΕΔ) ο οποίος με την άφιξη του, στο χώρο του ατυχήματος οριοθετεί τις τρεις (3) Ζώνες Ευθύνης, όπως περιγράφονται στην Προσθήκη «1» του παρόντος Παραρτήματος και οργανώνει το Σταθμό Διοίκησης (Command Post – CP) ενώ αναφέρει, παράλληλα, την επικρατούσα κατάσταση στη ΣΟΧΚ.
- 8.4 Ο OSC καθορίζει το σημείο συγκέντρωσης των υπηρεσιακών οχημάτων που προσεγγίζουν εντός της περιοχής της ΜΑΥΡΗΣ ΖΩΝΗΣ μεριμνώντας για τη διευκόλυνση της κυκλοφορίας τους, το χώρο συγκέντρωσης τυχόν επιζώντων για την εκτέλεση του CASUALTY TRIAGE σε συνεργασία με το Υπ. Υγείας, καθώς και το χώρο συγκέντρωσης και απογραφής των νεκρών σε συνεργασία με την Πολιτική Άμυνα. Καθορίζει επίσης το χώρο οργάνωσης του Ε/Δ, ενημερώνοντας σχετικά το ΚΣΕΔ.
- 8.5 Ορίζει άμεσα Αξιωματικό της Αστυνομίας, ως υπεύθυνο ασφαλείας του χώρου υποδοχής ο οποίος είναι υπεύθυνος για την εφαρμογή του Σχεδίου Ασφαλείας.

- 8.6 Ορίζει άμεσα Αξιωματικό της Αστυνομίας, ως υπεύθυνου στο χώρο συγκέντρωσης θυμάτων.
- 8.7 Αναλαμβάνει τη διαχείριση και μεταφορά των νεκρών στο χώρο συγκέντρωσης νεκρών, ο οποίος θα υποδειχθεί από την Αστυνομία σε συνεργασία με το Υπουργείο Υγείας και το ΚΣΕΔ. Όταν οι συνθήκες το απαιτούν λαμβάνει μέτρα για την ασφάλεια του χώρου συγκέντρωσης νεκρών.
- 8.8 Σε περίπτωση που το σημείο της πτώσης βρίσκεται εντός των Β/Β (εκτός του περιφραγμένου του Α/Δ Ακρωτηρίου ή των στρατοπέδων), ο Αξιωματικός της Αστυνομίας βρίσκεται σε συνεννόηση με την Αστυνομία των Β/Β. (SBA Police). Τονίζεται ότι στην περίπτωση αυτή ο Αξιωματικός της Αστυνομίας διατηρεί τα καθήκοντα του OSC, κάτω από τον επιχειρησιακό έλεγχο και υπό το συντονισμό του ΚΣΕΔ.

9. Πυροσβεστική Υπηρεσία

- 9.1 Διαθέτει άμεσα τον απαραίτητο αριθμό πυροσβεστικών οχημάτων καθώς και την ΕΜΑΚ κάτω από τον επιχειρησιακό έλεγχο και υπό το συντονισμό του ΚΣΕΔ. Προβαίνει σε γενική ανάκληση του προσωπικού των εμπλεκόμενων Μονάδων, στελεχώνοντάς τις στο μεγαλύτερο δυνατό βαθμό, προκειμένου να είναι δυνατή η κλιμάκωση και συνεχή παρουσία αυτών στο χώρο του ατυχήματος, προετοιμάζοντας τις για παρατεταμένης διάρκειας επιχειρήσεις.
- 9.2 Αποστέλλει στο ΚΣΕΔ άμεσα τον Αξιωματικό σύνδεσμο της Πυροσβεστικής, ο οποίος είναι μέλος της ΣΟΧΚ και παράλληλα διαθέτει σύνδεσμο στο Σταθμό Διοίκησης.
- 9.3 Ο υπεύθυνος Αξιωματικός των Πυροσβεστικών Σταθμών της Επαρχίας φροντίζει για την άμεση μετάβαση στο χώρο του ατυχήματος του μέγιστου εφικτού αριθμού πυροσβεστικών οχημάτων.
- 9.4 Ο Διευθυντής Πυροσβεστικής Υπηρεσίας ορίζει Αξιωματικό της Πυροσβεστικής, ως επικεφαλή των πυροσβεστικών δυνάμεων στο χώρο του ατυχήματος, ο οποίος είναι υπεύθυνος στην ΚΟΚΚΙΝΗ ΖΩΝΗ και αναφέρει σχετικά στον OSC. Για το όνομα του επικεφαλής των πυροσβεστικών δυνάμεων ενημερώνεται σχετικά το ΚΣΕΔ .
- 9.5 Το πρώτο πυροσβεστικό όχημα που φτάνει στο χώρο του ατυχήματος, αναφέρει άμεσα για την επικρατούσα κατάσταση στον OSC (σε περίπτωση που έχει καταφθάσει) ή απευθείας στο ΚΣΕΔ.
- 9.6 Σε περίπτωση πρόκλησης πυρκαγιάς στο σημείο της πτώσης ή παραπλήσιων χώρων κινητοποιεί άμεσα τα απαιτούμενα πυροσβεστικά οχήματα με σκοπό την πυρόσβεση.

- 9.7 Τονίζεται ότι σε περίπτωση που το σημείο της πτώσης βρίσκεται εντός των Β/Β (εκτός του περιφραγμένου του Α/Δ Ακρωτηρίου ή των στρατοπέδων), ο Αξιωματικός της Πυροσβεστικής διατηρεί τα καθήκοντα του υπεύθυνου στην ΚΟΚΚΙΝΗ ΖΩΝΗ και αναφέρει σχετικά στον OSC, κάτω από τον επιχειρησιακό έλεγχο και υπό το συντονισμό του ΚΣΕΔ.
- 9.8 Σε περίπτωση πτώσης Μαχητικού Αεροσκάφους, η Πυροσβεστική Υπηρεσία λαμβάνει όλα τα απαραίτητα μέτρα για αντιμετώπιση πιθανής μόλυνσης της περιοχής από υδραζίνη. Εξασφαλίζεται περιοχή πέραν των 400 μέτρων και η προσέγγιση επιτρέπεται μόνο στην ειδική ομάδα της Πυροσβεστικής Υπηρεσίας.

10. ΓΕΕΦ

- 10.1 Διαθέτει άμεσα όλα τα διαθέσιμα πτητικά μέσα της 460ΜΕΔ καθώς και τις Ειδικές Ομάδες της ΔΚΔ κάτω από τον επιχειρησιακό έλεγχο και υπό το συντονισμό του ΚΣΕΔ, ενημερώνοντας τις άμεσα να προβούν σε γενική ανάκληση του προσωπικού τους και να στελεχωθούν στο μεγαλύτερο δυνατό βαθμό, με σκοπό τη συμμετοχή τους σε παρατεταμένες επιχειρήσεις, υπό τον επιχειρησιακό έλεγχο του ΚΣΕΔ.
- 10.2 Αποστέλλει στο ΚΣΕΔ άμεσα τον Αξιωματικό σύνδεσμο της Ε.Φ., ο οποίος είναι μέλος της ΣΟΧΚ και παράλληλα διαθέτει σύνδεσμο στο Σταθμό Διοίκησης.
- 10.3 Θέτει τις Μονάδες της ΕΦ στην περιοχή του ατυχήματος σε ετοιμότητα άμεσης κινητοποίησης και ειδικότερα τα Μέσα υγειονομικής υποστήριξης (Ασθενοφόρα, Ιατροί και Νοσοκόμοι).

11. Υπουργείο Υγείας

- 11.1 Το ΚΕΚΑ μεριμνά για την άμεση ενεργοποίηση όλου του Ιατρικού και Νοσηλευτικού προσωπικού, το οποίο είναι εκπαιδευμένο σε επιχειρήσεις ΜΕDEVAC για να μεταβεί άμεσα σε χώρο που θα καθορίσει το ΚΣΕΔ με σκοπό να συμμετέχει σε επιχειρήσεις ΜΕDEVAC.
- 11.2 Αποστέλλει στο ΚΣΕΔ άμεσα τον σύνδεσμο του Υπουργείου Υγείας, ο οποίος είναι μέλος της ΣΟΧΚ και παράλληλα διαθέτει σύνδεσμο στο Σταθμό Διοίκησης.
- 11.3 Ο Διευθυντής του νοσοκομείου της επαρχίας που έγινε το ατύχημα, συγκροτεί άμεσα ομάδα γιατρών και νοσοκόμων, την οποία στέλνει απευθείας στο χώρο του ατυχήματος προκειμένου να αναλάβει τη διαλογή και την προνοσοκομειακή φροντίδα (CASUALTY TRIAGE).

- 11.4 Οργανώνει χώρους περίθαλψης τυχόν επιζώντων και συγκέντρωσης των θυμάτων, σύμφωνα με τις οδηγίες του OSC, με τη συνδρομή και τη συνεργασία της Πολιτικής Άμυνας.
- 11.5 Τα Κρατικά νοσοκομεία προετοιμάζονται για να υποδεχθούν μεγάλο αριθμό απωλειών υγείας.
- 11.6 Συγκροτεί ομάδα ψυχολογικής υποστήριξης τυχόν επιζώντων και των συνεργείων διάσωσης.
- 11.7 Το ΚΕΚΑ μεριμνά για την αποστολή ανάλογου αριθμού ασθενοφόρων για τη μεταφορά των τραυματιών στα Νοσοκομεία. Σε περίπτωση ανάγκης γίνεται χρήση ασθενοφόρων όλων των επαρχιών.
- 11.8 Αποστέλλει στο σημείο του ατυχήματος ανάλογο αριθμό Ιατροδικαστών με σκοπό τη διαχείριση των νεκρών σε συνεργασία με την Αστυνομία.
- 11.9 Εάν απαιτείται ενεργοποιεί και Ιδιωτικά Νοσηλευτήρια.

12. Πολιτική Άμυνα

- 12.1 Ενεργοποιεί την αερομεταφερόμενη ομάδα διάσωσης MEDEVAC της Πολιτικής Άμυνας η οποία μεταβαίνει άμεσα σε χώρο που θα καθορίσει το ΚΣΕΔ με σκοπό να συμμετέχει σε Επιχείρηση MEDEVAC.
- 12.2 Κινητοποιεί άμεσα τις Ομάδες Α΄ Βοηθειών και Διασωστών, για μετάβαση στο χώρο του ατυχήματος θέτοντας τις υπό τον τακτικό έλεγχο του OSC με σκοπό την υποβοήθηση του έργου της Πυροσβεστικής (πυρόσβεση, διάσωση) και του Υπουργείου Υγείας.
- 12.3 Διαθέτει σύνδεσμο στο Σταθμό Διοίκησης.
- 12.4 Αποστέλλει στο ΚΣΕΔ άμεσα το σύνδεσμο της Πολιτικής Άμυνας, ο οποίος είναι μέλος της ΣΟΧΚ.
- 12.5 Συνεργάζεται με το Υπουργείο Υγείας και την Αστυνομία για τη δημιουργία χώρου συγκέντρωσης των τραυματιών, την εκτέλεση της διαλογής (CASUALTY TRIAGE), καθώς και τη δημιουργία χώρου συγκέντρωσης των νεκρών, με βάση τον εκπονηθέντα χωροταξικό σχεδιασμό υπό τις οδηγίες του OSC.
- 12.6 Οργανώνει συνεργείο καταγραφής τυχόν επιζώντων διαβιβάζοντας τον κατάλογο στο ΚΣΕΔ μέσω του OSC.
- 12.7 Σε περίπτωση πτώσης του Α/Φ σε κατοικημένη περιοχή ή σε περιοχή όπου υπάρχουν εγκαταστάσεις δεξαμενών πετρελαίου, φυσικού αερίου κλπ, όπου το ατύχημα θα χαρακτηριστεί ως τύπου

«ΣΕΒΕΖΟ», τότε η Πολιτική Άμυνα εφαρμόζει τα αντίστοιχα Ειδικά Εθνικά Σχέδια «ΠΟΛΥΒΙΟΣ» και «ΗΦΑΙΣΤΟΣ» αντίστοιχα, σε στενή συνεργασία με τη ΣΟΧΚ.

13. Τμήμα Δασών

- 13.1 Αποστέλλει στο ΚΣΕΔ άμεσα το σύνδεσμο του Τμήματος Δασών, ο οποίος είναι μέλος της ΣΟΧΚ και παράλληλα διαθέτει σύνδεσμο στο Σταθμό Διοίκησης.
- 13.2 Εάν το σημείο πτώσης είναι σε ορεινή περιοχή, τότε κινητοποιεί άμεσα το προσωπικό του προκειμένου να έρθει σε επαφή με την Αστυνομία, την Πυροσβεστική Υπηρεσία και τις άλλες εμπλεκόμενες Υπηρεσίες, με σκοπό να παρασχεθεί βοήθεια για την πρόσβαση στο σημείο της πτώσης.
- 13.3 Θέτει τα πυροσβεστικά Α/Φ της ΜΠΜ σε άμεση ετοιμότητα για την αντιμετώπιση τυχόν δασικής πυρκαγιάς συνέπεια του ατυχήματος, καθώς και εκτέλεση καθηκόντων ΑCO.
- 13.4 Διαθέτει Ειδική Ομάδα Ορεινής Έρευνας.

14. ΕΔΑΑΣ

- 14.1 Διαθέτει σύνδεσμο στο ΚΣΕΔ και ενεργεί με βάση τα διαλαμβανόμενα στο Ισχύον Μνημόνιο Συναντίληψης μεταξύ ΕΔΑΑΣ και ΚΣΕΔ μέχρι τη μεταβίβαση της ευθύνης για τη διερεύνηση μετά τη λήξη της Επιχείρησης Ε-Δ από το ΚΣΕΔ.
- 14.2 Εάν κριθεί αναγκαίο διαθέτει σύνδεσμο στο Σταθμό Διοίκησης.

15. Υπουργείο Άμυνας

- 15.1 Διαθέτει σύνδεσμο στο ΚΣΕΔ και προβαίνει στις απαιτούμενες, με βάση τις εσωτερικές του διαδικασίες, ενέργειες για την στήριξη της επιχείρησης σε θέματα που άπτονται των αρμοδιοτήτων του, σε συνεργασία με το ΚΣΕΔ.
- 15.2 Μεριμνά, μετά από απόφαση του κ. Υπουργού Άμυνας, για τη σύσταση της Υπουργικής Ομάδας Χειρισμού Κρίσεων στο Σ. Κ. «Ζήνων» του ΚΣΕΔ.
- 15.3 Μεριμνά, σε συνεργασία με το ΚΣΕΔ, για τη διαχείριση και ενημέρωση των Μέσων Μαζικής Ενημέρωσης, σε χώρο που διατίθεται για τον σκοπό αυτό στις εγκαταστάσεις του Σ. Κ. «Ζήνων» του ΚΣΕΔ.

16. Υπουργείο Μεταφορών, Επικοινωνιών και Έργων

Προβαίνει στις απαιτούμενες, με βάση τις εσωτερικές του διαδικασίες, ενέργειες για τη στήριξη της επιχείρησης σε θέματα που

άπτονται των αρμοδιοτήτων του και ιδιαίτερα για τη λογιστική υποστήριξη της Επιχείρησης.

17. Υπουργείο Εξωτερικών

- 17.1 Διαθέτει σύνδεσμο στο ΚΣΕΔ και προβαίνει στις απαιτούμενες, με βάση τις εσωτερικές του διαδικασίες, ενέργειες για την στήριξη της επιχείρησης σε θέματα που άπτονται των αρμοδιοτήτων του, σε συνεργασία με το ΚΣΕΔ.
- 17.2 Συλλέγει, μέσω του ΚΣΕΔ, τα απαραίτητα στοιχεία των υπηκόων ξένων χωρών τραυματιών και ενημερώνει τις Πρεσβείες τους.
- 17.3 Έχει την ευθύνη για την ενημέρωση ξένων Κρατών για τον αριθμό των θυμάτων, τα οποία κατάγονται από τα Κράτη αυτά και ρυθμίζει σε συνεργασία με τις αντίστοιχες Πρεσβείες τις λεπτομέρειες διακομιδής των σορών προς τις χώρες προορισμού τους.
- 17.4 Σε περίπτωση όπου το σημείο της πτώσης βρίσκεται σε περιοχή της ΚΔ που τελεί υπό την παράνομη Τουρκική κατοχή ή/και στρατιωτική απειλή, τότε εξασφαλίζει, σε συνεργασία με την UNFICYP, την ασφαλή εκτέλεση της επιχείρησης από τα Α/Ν μέσα, ενώ η Διαταγή Επιχειρήσεων θα υποβάλλεται για έγκριση στον κ. Υπουργό Άμυνας.

18. ΤΠΑ (Τμήμα Πολιτικής Αεροπορίας)

- 18.1 Σε περίπτωση που το σημείο της πτώσης βρίσκεται πλησίον των Α/Δ Λκας ή Πάφου, μεριμνά για την ανάλογη διαχείριση της κυκλοφορίας των αεροσκαφών από και προς τα εν λόγω Α/Δ, με σκοπό την απρόσκοπτη και συνεχή επιχείρηση των πτητικών μέσων διάσωσης. Σε περίπτωση που η κατάσταση το απαιτεί προχωρά στην προσωρινή άρση της λειτουργίας του επηρεαζόμενου Α/Δ εκτρέποντας τις πτήσεις σε άλλο Α/Δ.
- 18.2 Διαθέτει σύνδεσμο στο ΚΣΕΔ και του παρέχει όλες τις απαραίτητες πληροφορίες σχετικά με την εν λόγω πτήση συμπεριλαμβανομένου του Σχεδίου Πτήσης και της Κατάστασης Επιβαινόντων σε συνεργασία με τη διαχειρίστρια Εταιρεία Α/Δ και την Αεροπορική Εταιρεία.
- 18.3 Κατόπιν αιτήματος του ΚΣΕΔ, το AMC κατά τις εργάσιμες ώρες, ή το NOTAM/ΤΠΑ Office κατά τις μη εργάσιμες ώρες, προβαίνει στη δέσμευση της περιοχής ερευνών με την έκδοση της ανάλογης αγγελίας προς τους αεροναυτιλόμενους (NOTAM).

19. Διαχειρίστρια Εταιρεία Α/Δ (Hermes Airports)

- 19.1 Σε περίπτωση που το σημείο της πτώσης βρίσκεται πλησίον των Α/Δ Λκας ή Πάφου και η κατάσταση το απαιτεί, προβαίνει στην προσωρινή άρση της λειτουργίας του επηρεαζόμενου Α/Δ, θέτοντας

παράλληλα, κατόπιν αιτήματος, το προσωπικό, υλικά και μέσα της εταιρείας στη διάθεση του ΚΣΕΔ, με σκοπό να συνδράμουν στην επιχείρηση.

- 19.2 Διαθέτει σύνδεσμο στο ΚΣΕΔ και ενεργεί με βάση τα διαλαμβανόμενα στο Ισχύον Μνημόνιο Συναντίληψης μεταξύ Hermes και ΚΣΕΔ.

20. Αεροπορική Εταιρεία ιδιοκτήτρια Αεροσκάφους

- 20.1 Διαθέτει σύνδεσμο στο ΚΣΕΔ και του παρέχει όλες τις απαραίτητες πληροφορίες σχετικά με την εν λόγω πτήση συμπεριλαμβανομένου του Σχεδίου Πτήσης και της Κατάστασης Επιβαινόντων σε συνεργασία με τη διαχειρίστρια εταιρεία του Α/Δ και το Τμήμα Πολιτικής Αεροπορίας.

21. Υπηρεσία Κοινωνικής Ευημερίας

- 21.1 Σε συνεργασία με την Πολιτική Άμυνα, παρέχει ψυχοκοινωνική στήριξη σε τυχόν διασωθέντες και ιδιαίτερα σε ευάλωτες ομάδες και παιδιά.



Σγος (ΕΑ) Ανδρέας Ζαχαρία
Τ/χης Επιχειρήσεων

Αρχιπλοίαρχος Κωνσταντίνος Φυτιρής
Διοικητής ΚΣΕΔ

ΠΡΟΣΑΡΤΗΜΕΝΑ ΣΤΗΝ ΠΡΟΣΘΗΚΗ «1»

- «1» Συνοπτικός Πίνακας Ενεργειών Εμπλεκόμενων Υπηρεσιών
- «2» Πίνακας Στοιχείων Επικοινωνίας Συνδέσμων Υπηρεσιών με το ΚΣΕΔ
- «3» Ζώνες Ελέγχου Περιοχής Ατυχήματος
- «4» Επικοινωνίες
- «5» Εντολή Κινητοποίησης Α/Ν Μέσων (ΥΠΟΔΕΙΓΜΑ - ΠΑΡΑΔΕΙΓΜΑ)
- «6» Παράδοση Επιχείρησης Μαζικής Διάσωσης

**ΣΥΝΟΠΤΙΚΟΣ ΠΙΝΑΚΑΣ ΕΝΕΡΓΕΙΩΝ ΕΜΠΛΕΚΟΜΕΝΩΝ ΥΠΗΡΕΣΙΩΝ ΣΕ ΠΕΡΙΠΤΩΣΗ
ΠΤΩΣΗΣ Α/Φ ΣΤΗΝ ΞΗΡΑ**

Α/Α	ΥΠΗΡΕΣΙΑ	ΕΜΠΛΕΚΟΜΕΝΕΣ ΜΟΝΑΔΕΣ	ΑΡΜΟΔΙΟΤΗΤΕΣ - ΕΝΕΡΓΕΙΕΣ
1.	ΑΣΤΥΝΟΜΙΑ	ΑΡΧΗΓΕΙΟ ΑΣΤΥΝΟΜΙΑΣ	➤ Αποστολή συνδέσμου στο ΚΣΕΔ για συμμετοχή στη ΣΟΧΚ.
		ΑΣΤΥΝΟΜΙΚΗ ΔΝΣΗ	<ul style="list-style-type: none"> ➤ Έλεγχος Κυκλοφορίας ➤ Καθορισμός σημείων συγκέντρωσης οχημάτων ➤ Οριοθέτηση Ζωνών Ευθύνης ➤ Οργάνωση Σταθμών ➤ Καθορισμός Αξκού ως OSC ➤ Ορισμός Αξκου Ασφαλείας χώρου για εφαρμογή Σχεδίου Ασφαλείας ➤ Διαχείριση νεκρών
		ΜΑΕΠ	<ul style="list-style-type: none"> ➤ Έρευνα – Διάσωση ➤ Πυρόσβεση ➤ Διάθεση συνδέσμου στο Σταθμό Διοίκησης
2.	ΠΥΡΟΣΒΕΣΤΙΚΗ ΥΠΗΡΕΣΙΑ	ΠΥΡΟΣΒΕΣΤΙΚΟΙ ΣΤΑΘΜΟΙ	<ul style="list-style-type: none"> ➤ Καθορισμός Αξκου επικεφαλής ΚΟΚΚΙΝΗΣ ΖΩΝΗΣ ➤ Έρευνα – Διάσωση
		ΕΜΑΚ	<ul style="list-style-type: none"> ➤ Κατάσβεση ➤ Διάθεση συνδέσμου στο Σταθμό Διοίκησης
3.	ΥΠΟΥΡΓΕΙΟ ΥΓΕΙΑΣ	ΙΑΤΡΙΚΕΣ-ΝΟΣΗΛΕΥΤΙΚΕΣ ΥΠΗΡΕΣΙΕΣ	➤ Αποστολή συνδέσμου στο ΚΣΕΔ για συμμετοχή στη ΣΟΧΚ.

Δ-1-2-2

		ΕΠΑΡΧΙΑΚΟ ΝΟΣΟΚΟΜΕΙΟ	<ul style="list-style-type: none"> ➤ Οργάνωση σταθμού προνοσοκομειακής φροντίδας ➤ Οργάνωση σταθμού συγκέντρωσης νεκρών (συνεργασία με Αστυνομία και Πολιτική Άμυνας. ➤ Προετοιμασία για υποδοχή μεγάλου αριθμού απωλειών υγείας. ➤ Συγκρότηση ομάδας ψυχολογικής υποστήριξης. ➤ Αποστολή Ιατροδικαστών ➤ Διάθεση συνδέσμου στο Σταθμό Διοίκησης
		ΥΠΗΡΕΣΙΑ ΑΣΘΕΝΟΦΟΡΩΝ	<ul style="list-style-type: none"> ➤ Αποστολή Ασθενοφόρων ➤ Διακομιδή τραυματιών
		ΟΜΑΔΕΣ ΜΕΔΕΝΑC	<ul style="list-style-type: none"> ➤ Συμμετοχή σε αεροκομιδή
4.	ΓΕΕΦ	460 ΜΕΔ	<ul style="list-style-type: none"> ➤ Έρευνα – Διάσωση ➤ Κατάσβεση
		ΔΚΔ	<ul style="list-style-type: none"> ➤ Έρευνα – Διάσωση
		ΔΥΓ	<ul style="list-style-type: none"> ➤ Υγειονομική Υποστήριξη
		ΓΕΕΦ/ΔΕΠΙΧ	<ul style="list-style-type: none"> ➤ Διάθεση συνδέσμου στο Σταθμό Διοίκησης. ➤ Αποστολή συνδέσμου στο ΚΣΕΔ για συμμετοχή στη ΣΟΧΚ.
5.	ΠΟΛΙΤΙΚΗ ΑΜΥΝΑ	ΠΕΔΠΑ ΛΚΑΣ	<ul style="list-style-type: none"> ➤ Ενεργοποίηση Ομάδων ΜΕΔΕΝΑC, Α΄ Βοηθειών και Διασωστών
		ΟΜΑΔΕΣ Α΄ΒΟΗΘΕΙΩΝ & ΔΙΑΣΩΣΤΩΝ	<ul style="list-style-type: none"> ➤ Υποβοήθηση υπηρεσιών στην Οργάνωση των χώρων ➤ Οργάνωση συνεργείου καταγραφής επιζώντων
		ΕΠΑΡΧΙΑΚΗ ΔΙΟΙΚΗΣΗ ΠΟΛΙΤΙΚΗΣ ΑΜΥΝΑΣ	<ul style="list-style-type: none"> ➤ Διάθεση συνδέσμου στο Σταθμό Διοίκησης.
			<ul style="list-style-type: none"> ➤ Αποστολή συνδέσμου στο ΚΣΕΔ για συμμετοχή στη ΣΟΧΚ.
			<ul style="list-style-type: none"> ➤ Ετοιμότητα εφαρμογής των ΕΕΣ «ΠΟΛΥΒΙΟΣ» και «ΗΦΑΙΣΤΟΣ».
6.	ΤΜΗΜΑ ΔΑΣΩΝ	ΜΠΜ	<ul style="list-style-type: none"> ➤ ΑCΟ ➤ Έρευνα ➤ Πυρόσβεση

Δ-1-2-3

		ΔΑΣΙΚΟΙ ΣΤΑΘΜΟΙ	<ul style="list-style-type: none"> ➤ Πυρόσβεση ➤ Έρευνα ➤ Υπόδειξη δρομολογίων
		ΔΙΟΙΚΗΣΗ ΤΜΗΜΑΤΟΣ ΔΑΣΩΝ	<ul style="list-style-type: none"> ➤ Διάθεση συνδέσμου στο Σταθμό Διοίκησης. ➤ Αποστολή συνδέσμου στο ΚΣΕΔ για συμμετοχή στη ΣΟΧΚ.
7.	ΕΔΑΑΣ	---	<ul style="list-style-type: none"> ➤ Διερεύνηση περιστατικού μέσω της μεταβίβασης της ευθύνης από το ΚΣΕΔ προς ΕΔΑΑΣ ➤ Διάθεση συνδέσμου στο Σταθμό Διοίκησης. ➤ Αποστολή συνδέσμου στο ΚΣΕΔ για συμμετοχή στη ΣΟΧΚ.
8.	ΥΠΑΜ	---	<ul style="list-style-type: none"> ➤ Σύγκλιση ΥΟΧΚ ➤ Αποστολή συνδέσμου στο ΚΣΕΔ για συμμετοχή στη ΣΟΧΚ. ➤ Ενημέρωση ΜΜΕ σε συνεργασία με ΚΣΕΔ
9.	ΥΜΕΕ	---	<ul style="list-style-type: none"> ➤ Λογιστική και Οικονομική υποστήριξη επιχειρήσεων ➤ Συμμετοχή στην ΥΟΧΚ ➤ Αποστολή συνδέσμου στο ΚΣΕΔ για συμμετοχή στη ΣΟΧΚ.
10.	ΥΠΕΞ	---	<ul style="list-style-type: none"> ➤ Συμμετοχή στην ΥΟΧΚ ➤ Αποστολή συνδέσμου στο ΚΣΕΔ για συμμετοχή στη ΣΟΧΚ. ➤ Υποστηρίζει την επιχείρηση σε προξενικά θέματα ➤ Επικοινωνία με UNFICYP, εάν απαιτηθεί.
11.	ΤΠΑ	ΠΕΠ	<ul style="list-style-type: none"> ➤ Ανάλογη διαχείριση εναέριας κυκλοφορίας ➤ Σε περίπτωση αναγκών αίρει την λειτουργία του Α/Δ
		ΑΜC ή ΝΟΤΑΜ OFFICE	<ul style="list-style-type: none"> ➤ Έκδοση ΝΟΤΑΜ μετά από αίτηση ΚΣΕΔ
		---	<ul style="list-style-type: none"> ➤ Αποστολή συνδέσμου στο ΚΣΕΔ για συμμετοχή στη ΣΟΧΚ.
12.	HERMES AIRPORTS		<ul style="list-style-type: none"> ➤ Διάθεση υλικών ΜRΟ και προσωπικού για συνδρομή στις επιχειρήσεις ➤ Αν απαιτηθεί αίρει την λειτουργία των Α/Δ

			<ul style="list-style-type: none"> ➤ Αποστολή συνδέσμου στο ΚΣΕΔ για συμμετοχή στη ΣΟΧΚ. ➤ Διάθεση συνδέσμου στο Σταθμό Διοίκησης αν το σημείο της πτώσης είναι σε απόσταση μικρότερη των 5NM από τα Α/Δ Λκας ή Πάφου.
13.	ΑΕΡΟΠΟΡΙΚΗ ΕΤΑΙΡΕΙΑ ΑΕΡΟΣΚΑΦΟΥΣ		<ul style="list-style-type: none"> ➤ Αποστολή συνδέσμου στο ΚΣΕΔ για συμμετοχή στη ΣΟΧΚ. ➤ Διάθεση συνδέσμου στο Σταθμό Διοίκησης.
14.	ΥΠΗΡΕΣΙΑ ΚΟΙΝΩΝΙΚΗΣ ΕΥΗΜΕΡΙΑΣ		<ul style="list-style-type: none"> ➤ Παροχή ψυχοκοινωνικής στήριξης.



Αρχιπλοίαρχος Κωνσταντίνος Φυτιρής
Διοικητής ΚΣΕΔ

ΠΙΝΑΚΑΣ ΣΥΝΔΕΣΜΩΝ ΜΕ ΤΟ ΚΣΕΔ
ΣΕ ΠΕΡΙΠΤΩΣΗ ΠΤΩΣΗΣ Α/Φ ΣΤΗΝ ΞΗΡΑ

Α/ Α	ΥΠΗΡΕΣΙΑ	ΟΝΟΜΑΤΕΠΩΝΥΜΟ
1.	ΚΣΕΔ ΛΑΡΝΑΚΑΣ	Αρχιπλοίαρχος Κώστας Φυτιρής ΠΝ
		Πλωτάρχης Δημήτρης Κασίνης ΠΝ
		Σμηναγός Ανδρέας Ζαχαρία
		Υποσμηναγός Λοΐζος Κιαφκιουλλής
2.	ΥΠΕΞ	
4.	ΥΠΑΜ	
5.	ΥΜΕΕ	
6.	ΑΣΤΥΝΟΜΙΑ	
7.	ΠΥΡΟΣΒΕΣΤΙΚΗ ΥΠΗΡΕΣΙΑ	
8.	ΠΟΛΙΤΙΚΗ ΑΜΥΝΑ	
9.	ΓΕΕΦ	
10.	ΥΠΟΥΡΓΕΙΟ ΥΓΕΙΑΣ	
11.	ΕΔΑΑΣ	
12.	ΤΜΗΜΑ ΔΑΣΩΝ	
13.	Τ.Π.Α.	
14.	HERMES AIRPORT	

Σγος (ΕΑ) Ανδρέας Ζαχαρία
Τ/χης Επιχειρήσεων

Αρχιπλοίαρχος Κωνσταντίνος Φυτιρής
Διοικητής ΚΣΕΔ

ΖΩΝΕΣ ΕΛΕΓΧΟΥ ΠΕΡΙΟΧΗΣ ΑΤΥΧΗΜΑΤΟΣ

1. Από τη στιγμή εντοπισμού της ακριβούς θέσης πτώσης του Α/Φ, η περιοχή του δυστυχήματος διαχωρίζεται σε τρεις (3) ζώνες συγκεκριμένων διαστάσεων, εντός των οποίων διεξάγονται διάφορες ενέργειες. Σε κάθε ζώνη τίθεται επικεφαλής από την Υπηρεσία που θα αναλάβει, κατά αρμοδιότητα, τις κυριότερες ενέργειες εντός αυτής. Οι ζώνες ελέγχου είναι οι ακόλουθες:

- 1.1 **ΜΑΥΡΗ ΖΩΝΗ**

Η ζώνη έχει ακτίνα, **τουλάχιστον**, 1,5 km από το σημείο της πτώσης και αποσκοπεί στην αποτροπή της προσέγγισης αναρμόδιων ατόμων στην περιοχή του δυστυχήματος, καθώς και στη διευκόλυνση της κυκλοφορίας των Υπηρεσιακών οχημάτων. Στη ζώνη αυτή ορίζεται το σημείο συγκέντρωσης των οχημάτων πριν εισέλθουν στην ΚΙΤΡΙΝΗ ΖΩΝΗ για να αναλάβουν την αποστολή που τους έχει ανατεθεί. Υπεύθυνος είναι Αξιωματικός της Αστυνομίας, ο οποίος αναφέρει απευθείας στον OSC ή μέσω του Αξιωματικού συνδέσμου της Αστυνομίας που βρίσκεται στο CP (Command Post) που οργανώνεται στο χώρο του ατυχήματος.

- 1.2 **ΚΙΤΡΙΝΗ ΖΩΝΗ**

Είναι περιοχή ακτίνας, **τουλάχιστον** 500m από το σημείο του δυστυχήματος. Σε αυτή εγκαθίσταται το Κ/Δ, ο σταθμός διαλογής των τραυματιών και το Ε/Δ ενώ καθορίζεται και ο χώρος στάθμευσης των Υπηρεσιακών οχημάτων. Στην περιοχή αυτή υπάρχει πιθανότητα να βρίσκονται συντρίμια ή εστίες φωτιάς. Εντός της ζώνης κινούνται μόνο όσοι έχουν ρητές εντολές από τον OSC, ο οποίος είναι και ο υπεύθυνος της ζώνης, ή τους βοηθούς του. Υπεύθυνοι είναι Αξιοί της Αστυνομίας.

- 1.3 **ΚΟΚΚΙΝΗ ΖΩΝΗ**

Είναι η περιοχή όπου εντοπίζεται το μεγαλύτερο μέρος των συντριμμιών, θυμάτων και εστίων φωτιάς. Εντός αυτής διεξάγονται οι επιχειρήσεις διάσωσης και κατάσβεσης. Υπεύθυνος της ζώνης είναι Αξιωματικός της Πυροσβεστικής, ο οποίος αναφέρει απευθείας στον OSC. **Τονίζεται ότι στην Κόκκινη Ζώνη επιτρέπεται η είσοδος μόνο σε προσωπικό και μέσα της Πυροσβεστικής Υπηρεσίας. Απαγορεύεται η είσοδος οποιοδήποτε άλλου ατόμου ή μέσου χωρίς την έγκριση και τη συνοδεία της Πυροσβεστικής Υπηρεσίας.**

2. Ενδεικτικό Σχεδιάγραμμα όπου απεικονίζονται οι τρεις ζώνες στην περιοχή του δυστυχήματος και το Κ/Δ του Αξιωματικού Συντονιστή επί σκηνής, φαίνονται πιο κάτω :

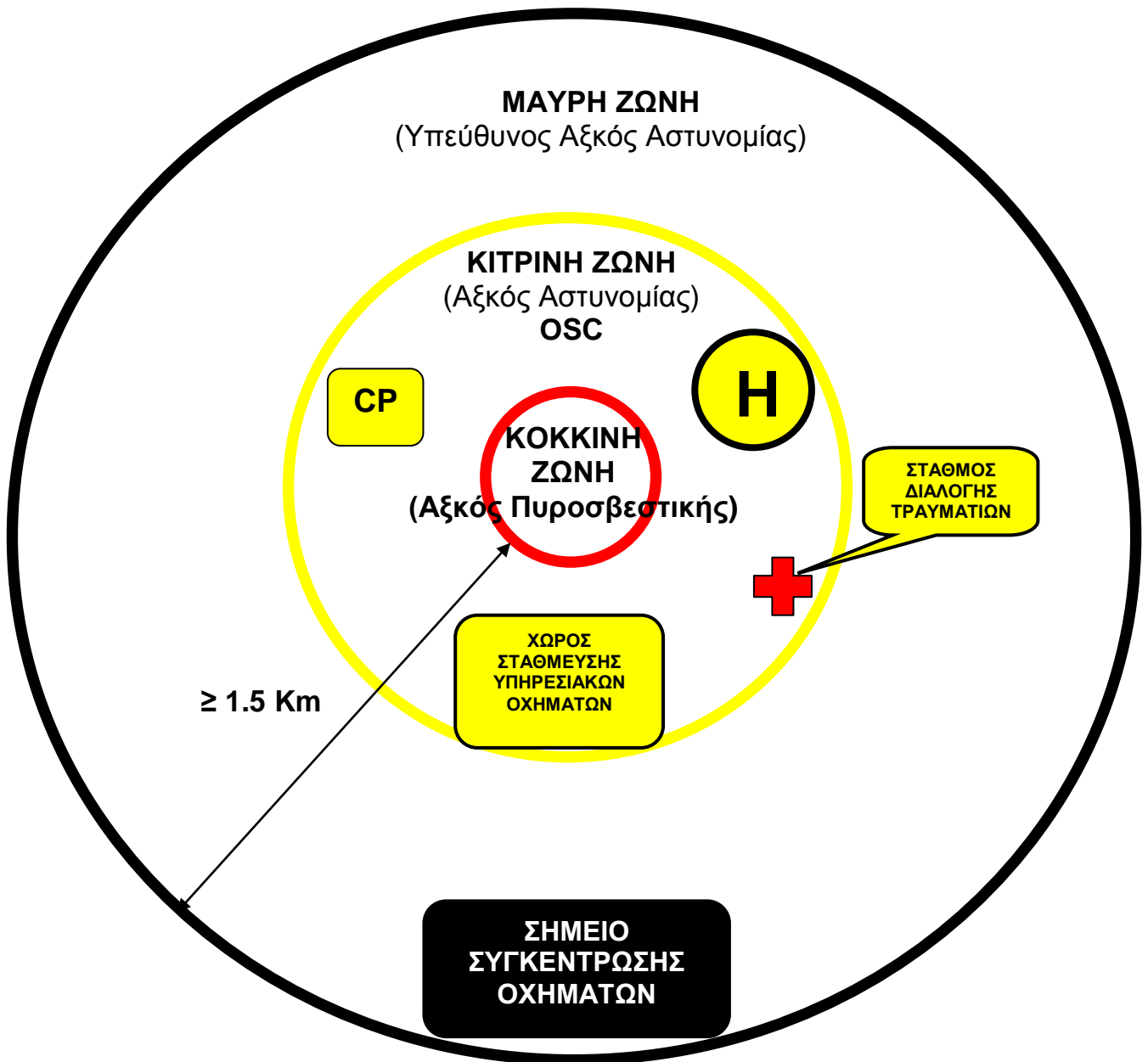

Σγος (ΕΑ) Ανδρέας Ζαχαρία
Τ/χης Επιχειρήσεων

Αρχιπλοίαρχος Κωνσταντίνος Φυτιρής
Διοικητής ΚΣΕΔ

ΕΠΙΚΟΙΝΩΝΙΕΣ

Το σχεδιάγραμμα καθώς και τα δίκτυα επικοινωνιών σε περίπτωση εφαρμογής του παρόντος σχεδίου λόγω πτώσης αεροσκάφους στην ξηρά φαίνονται παρακάτω :

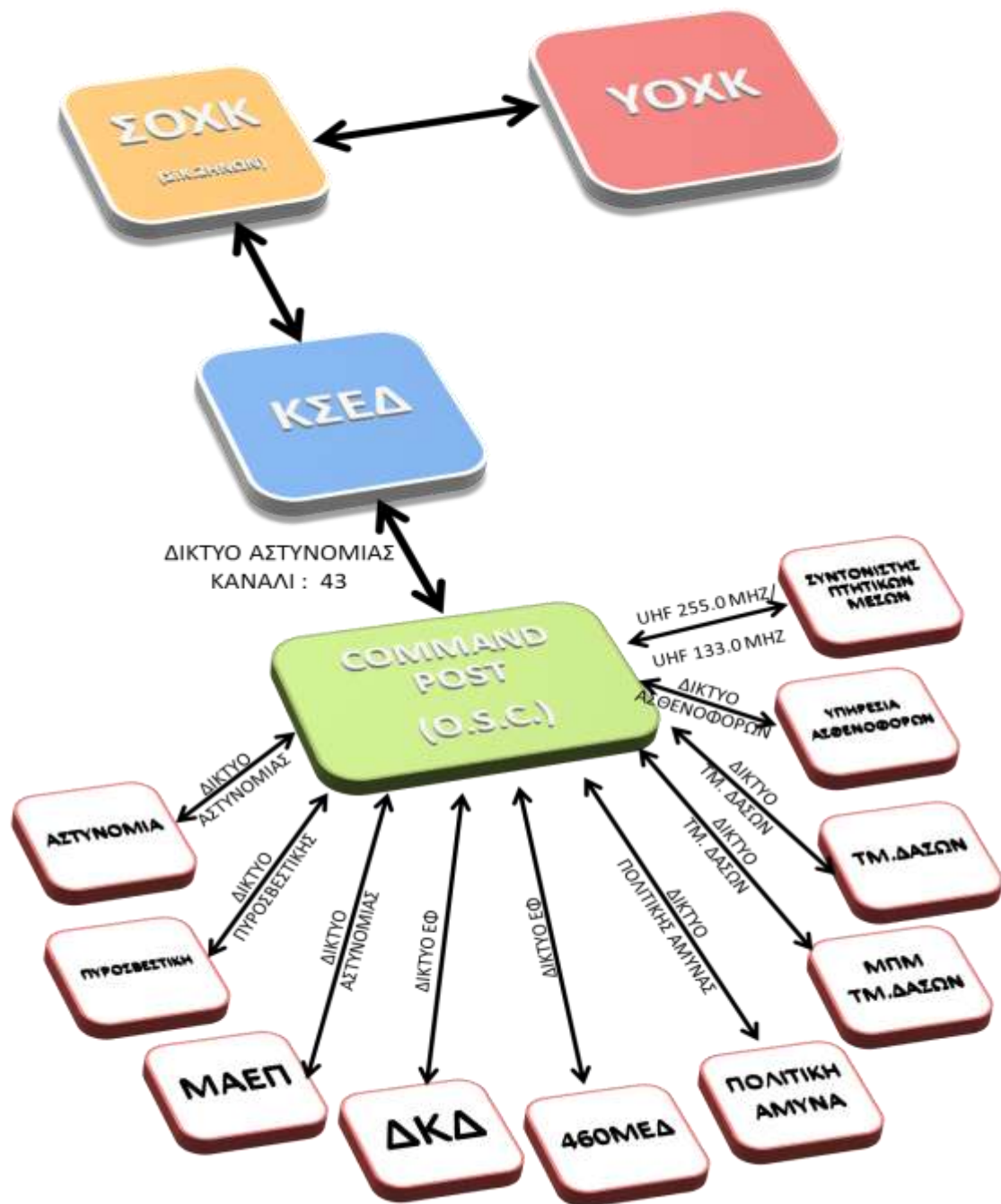

Δ-1-4-2

Όπως φαίνεται στο διάγραμμα το ΚΣΕΔ, το οποίο αποτελεί το συντονιστικό φορέα της επιχείρησης, επικοινωνεί μόνο με το Σταθμό Διοίκησης επί σκηής και συγκεκριμένα με το Συντονιστή επί Σκηής – OSC. Η επικοινωνία του OSC με τις λοιπές δυνάμεις επί σκηής εξασφαλίζεται με την ενεργοποίηση των εσωτερικών δικτύων της κάθε υπηρεσίας.



Σγος (ΕΑ) Ανδρέας Ζαχαρία
Τ/χης Επιχειρήσεων

Αρχιπλοίαρχος Κωνσταντίνος Φυτιρής
Διοικητής ΚΣΕΔ

**ΠΡΟΣΑΡΤΗΜΕΝΟ «5» ΣΤΗΝ ΠΡΟΣΘΗΚΗ «1»
ΣΤΟ ΠΑΡΑΡΤΗΜΑ «Δ» του ΕΕΣ «ΤΕΥΚΡΟΣ»**

ΥΠΟΥΡΓΕΙΟ ΑΜΥΝΑΣ
ΚΣΕΔ
Λάρνακα, 03 Αυγ 2018

**ΕΝΤΟΛΗ ΚΙΝΗΤΟΠΟΙΗΣΗΣ Α/Ν ΜΕΣΩΝ
(ΥΠΟΔΕΙΓΜΑ - ΠΑΡΑΔΕΙΓΜΑ)**

	ΚΕΝΤΡΟ ΣΥΝΤΟΝΙΣΜΟΥ ΕΡΕΥΝΑΣ-ΔΙΑΣΩΣΗΣ JRCC LARNACA (CYPRUS)	
TEL +357 24643005 +357 1441	AFTN LCLKCYX INMARSAT-C 421099999	Εγκεκριμένη Έκδοση 2 ^η 13 Ιουλ 2017  Πλοίαρχος Κωνσταντίνος Φυτράκης Διοικητής ΚΣΕΔ
FAX +357 24643254	WEBSITE www.mod.gov.cy/jrcc	
EMAIL jrcc_cyp@cytanet.com.cy		
ΔΙΑΤΑΓΗ ΑΠΟΓΕΙΩΣΗΣ Α/Ν ΜΕΣΟΥ		ΚΣΕΔ.ΕΕ.120

Urgent

For Action

For Information

Please Acknowledge

Please Reply

FAX MESSAGE

DATE/TIME: 01 JUL 2017 / 12:25 (UTC) TOTAL PAGES: 2
FROM: JRCC LARNACA (CYPRUS)
TO: ΜΑΕΠ
460 ΜΕΔ
ΤΜ. ΔΑΣΩΝ (ΜΟΝΑΔΑ ΠΤΗΤΙΚΩΝ ΜΕΣΩΝ)
SUBJ: ΕΠΙΧΕΙΡΗΣΗ Ε-Δ

1. ΜΕ ΛΗΨΗ ΠΑΡΟΝΤΟΣ ΕΚΤΕΛΕΣΑΤΕ ΕΠΙΧΕΙΡΗΣΗ Ε-Δ ΩΣ ΑΚΟΛΟΥΘΩΣ:

A. ΚΑΤΑΣΤΑΣΗ

ΑΝΘΡΩΠΟΣ ΣΤΗ ΘΑΛΑΣΣΑ ΣΤΗ ΘΑΛΑΣΣΙΑ ΠΕΡΙΟΧΗ 5 NM
ΑΝΑΤΟΛΙΚΑ ΠΕΤΡΑΣ ΡΩΜΙΟΥ.

B. ΣΤΟΙΧΕΙΑ ΚΙΝΔΥΝΕΥΟΝΤΟΣ

(1) ΚΑΤΗΓΟΡΙΑ ΣΥΜΒΑΝΤΟΣ : ΝΑΥΤΙΚΟ
(ΑΝΘΡΩΠΟΣ ΣΤΗΝ ΘΑΛΑΣΣΑ, ΜΕΔΕΝΑΣ, ΑΑΓΝΟΟΥΜΕΝΟ ΣΚΑΦΟΣ
ΚΛΠ)

(2) ΟΝΟΜΑ ΣΚΑΦΟΥΣ :
(3) ΘΕΣΗ ΣΚΑΦΟΥΣ :
(4) CALL SIGN :
(5) ΤΥΠΟΣ :

- (6) ΚΑΤΑΣΤΑΣΗ ΑΤΟΜΟΥ :
(7) ΛΟΙΠΑ ΣΤΟΙΧΕΙΑ :

Γ. ΕΜΠΛΕΚΟΜΕΝΕΣ ΜΟΝΑΔΕΣ
Ε/Π "ΑΠΟΛΛΩΝ" CALL SIGN: PAPA-2
ΝΟΣΗΛΕΥΤΗΣ:

Δ. ΣΧΕΔΙΟ ΔΡΑΣΗΣ
**ΕΚΤΕΛΕΣΗ ΕΡΕΥΝΑΣ ΠΑΡΑΛΛΗΛΩΝ ΙΧΝΩΝ ΟΠΩΣ
ΣΥΝΗΜΜΕΝΟ ΕΝΤΥΠΟ**

2. ΜΕΤΕΩΡΟΛΟΓΙΚΗ ΕΝΗΜΕΡΩΣΗ

A. ΚΑΤΑ ΤΗ ΔΙΑΔΡΟΜΗ: ΜΕ ΕΥΘΥΝΗ ΠΛΗΡΩΜΑΤΩΝ

B. ΠΕΡΙΟΧΗ ΕΠΙΧΕΙΡΗΣΕΩΝ:
ΚΑΙΡΟΣ: ΚΥΡΙΩΣ ΑΙΘΡΙΟΣ,
ΟΡΑΤΟΤΗΤΑ ΚΑΛΗ,
ΑΝΕΜΟΙ ΑΝΑΤΟΛΙΚΟΙ ΒΔ 2-4 ΒF,
ΚΑΤΑΣΤΑΣΗ ΘΑΛΑΣΣΗΣ 2.

3. ΕΠΙΚΟΙΝΩΝΙΕΣ

(1) ΚΥΡΙΑ ΣΥΧΝΟΤΗΤΑ 134.0 VHF/AM / ΕΦΕΔΡΙΚΗ 16, 06
VHF/FM. ΑΝΑΦΟΡΑ ΚΑΤΑΣΤΑΣΗΣ ΑΝΑ 15'

4. ΑΛΛΕΣ ΔΥΝΑΜΕΙΣ ΣΤΗΝ ΠΕΡΙΟΧΗ

(1) "Τ/Χ "ΑΣΤΡΑΠΗ 30"

5. ΣΥΝΤΟΝΙΣΤΙΚΕΣ ΟΔΗΓΙΕΣ

ΓΕΝΙΚΟΣ ΣΥΝΤΟΝΙΣΤΗΣ: ΚΣΕΔ CALLSIGN: CYPRUS RESCUE
ΣΥΝΤΟΝΙΣΤΗΣ ΕΠΙ ΣΚΗΝΗΣ:

6. ΠΡΟΕΧΕΙ Η ΑΣΦΑΛΕΙΑ ΠΡΟΣΩΠΙΚΟΥ



- Ο -

ΠΡΟΪΣΤΑΜΕΝΟΣ ΕΠΙΧΕΙΡΗΣΙΑΚΗΣ ΦΥΛΑΚΗΣ



Αρχιπλοίαρχος Κωνσταντίνος Φυτιρής
Διοικητής ΚΣΕΔ

ΠΑΡΑΔΟΣΗ ΕΠΙΧΕΙΡΗΣΗΣ ΜΑΖΙΚΗΣ ΔΙΑΣΩΣΗΣ
(ΥΠΟΔΕΙΓΜΑ- ΠΑΡΑΔΕΙΓΜΑ)

	ΚΕΝΤΡΟ ΣΥΝΤΟΝΙΣΜΟΥ ΕΡΕΥΝΑΣ-ΔΙΑΣΩΣΗΣ JRCC LARNACA (CYPRUS)	
TEL +357 24643005 +357 1441	AFTN LCLKYCYX INMARSA 421099999 T-C	Εγκριμένη Έκδοση 1 ^η 19 Αυγ 2016
FAX +357 24643254	WEBSITE www.mod.gov.cy/jrcc	
EMAIL jrcc_cyp@cytanet.com.cy		
ΠΑΡΑΔΟΣΗ ΕΠΙΧΕΙΡΗΣΗΣ ΕΡΕΥΝΑΣ - ΔΙΑΣΩΣΗΣ		ΚΣΕΔ.ΕΕ.224
<input type="checkbox"/> Urgent	<input checked="" type="checkbox"/> For Action	<input type="checkbox"/> For Information
<input type="checkbox"/> Please Acknowledge	<input type="checkbox"/> Please Reply	

ΜΗΝΥΜΑ ΦΑΞ / FAX MESSAGE

ΗΜΕΡ/ΩΡΑ : 01 ΜΑΡ 2016 / 10:00 (ΤΟΠΙΚΗ ΩΡΑ) ΣΥΝΟΛΟ ΣΕΛΙΔΩΝ: 1
ΑΠΟ : ΚΣΕΔ ΛΑΡΝΑΚΑΣ
ΠΡΟΣ : ΔΚΣΗ Λ&ΝΑ
ΚΟΙΝ : ΑΡΧΗΓΕΙΟ ΑΣΤΥΝΟΜΙΑΣ
ΘΕΜΑ : **ΕΠΙΧΕΙΡΗΣΗ ΕΡΕΥΝΑΣ – ΔΙΑΣΩΣΗΣ**
ΣΧΕΤ : **A. ΕΘΝΙΚΟ ΣΧΕΔΙΟ ΕΡΕΥΝΑΣ – ΔΙΑΣΩΣΗΣ «ΝΕΑΡΧΟΣ»**
B. ΝΟΜΟΣ 5(III) / 94

ΑΠΟ ΤΙΣ **20 ΣΕΠ 2013 ΚΑΙ ΩΡΑ 1300 ΤΟΠΙΚΗ**, ΤΟ ΚΣΕΔ ΛΑΡΝΑΚΑΣ ΕΧΕΙ ΚΛΗΘΕΙ ΝΑ ΔΙΕΞΑΓΕΙ ΕΠΙΧΕΙΡΗΣΗ ΕΡΕΥΝΑΣ - ΔΙΑΣΩΣΗΣ ΑΓΝΟΟΥΜΕΝΟΥ ΑΤΟΜΟΥ ΣΤΗΝ ΠΕΡΙΟΧΗ ΤΟΥ ΣΤΙΓΜΑΤΟΣ **35 18 50 Β – 031 24 40 Α (ΠΕΡΙ ΤΟ 1 ΝΜ ΒΔ Α/Δ ΠΑΦΟΥ)**.

2. ΚΑΤΟΠΙΝ ΠΛΗΡΟΥΣ ΑΞΙΟΛΟΓΗΣΗΣ ΤΩΝ ΔΙΑΤΙΘΕΜΕΝΩΝ ΣΤΟΙΧΕΙΩΝ ΤΟΥ ΣΥΜΒΑΝΤΟΣ ΚΑΙ ΜΕ ΒΑΣΗ ΤΙΣ ΑΝΑΦΟΡΕΣ ΤΩΝ Α/Ν ΜΕΣΩΝ ΤΟ ΚΣΕΔ ΕΚΤΙΜΑ ΟΤΙ ΤΟ ΕΝ ΛΟΓΩ ΕΠΕΙΣΟΔΙΟ ΔΕΝ ΥΠΑΓΕΤΑΙ ΣΤΙΣ ΚΑΤΗΓΟΡΙΕΣ ΕΠΕΙΣΟΔΙΩΝ ΕΡΕΥΝΑΣ – ΔΙΑΣΩΣΗΣ ΔΥΝΑΜΕΙ ΤΩΝ (Α) ΚΑΙ (Β) ΣΧΕΤΙΚΩΝ.

3. ΚΑΤΟΠΙΝ ΤΟΥΤΟΥ ΤΟ ΚΣΕΔ ΛΑΡΝΑΚΑΣ ΠΡΟΤΙΘΕΤΑΙ ΝΑ ΠΑΡΑΔΩΣΕΙ ΤΟΝ ΣΥΝΤΟΝΙΣΜΟ ΤΗΣ ΕΠΙΧΕΙΡΗΣΗΣ ΣΤΟ ΤΜΗΜΑ ΣΑΣ, ΑΝΑΛΑΜΒΑΝΟΝΤΑΣ ΥΠΟΣΤΗΡΙΚΤΙΚΟ ΠΛΕΟΝ ΡΟΛΟ.

4. ΠΑΡΑΚΑΛΟΥΜΕ ΕΠΙΒΕΒΑΙΩΣΤΕ ΑΝΑΛΗΨΗ ΕΥΘΥΝΗΣ ΣΥΝΤΟΝΙΣΜΟΥ ΕΠΙΧΕΙΡΗΣΗΣ ΚΑΙ ΔΙΑΧΕΙΡΙΣΗΣ ΤΟΥ ΣΥΜΒΑΝΤΟΣ.

- Ο -

ΠΡΟΪΣΤΑΜΕΝΟΣ ΕΠΙΧΕΙΡΗΣΙΑΚΗΣ ΦΥΛΑΚΗΣ

.....
ΓΙΑ ΔΙΟΙΚΗΤΗ ΚΣΕΔ

Σγος (ΕΑ) Ανδρέας Ζαχαρία
Τ/χης Επιχειρήσεων

Αρχιπλοίαρχος Κωνσταντίνος Φυτιρής
Διοικητής ΚΣΕΔ

ΠΤΩΣΗ Α/Φ ΣΕ ΥΔΑΤΟΦΡΑΚΤΗ

1. Αεροπορικό ατύχημα με επιβάτες πέραν των τριάντα (30) ατόμων που συμβαίνει σε υδατοφράκτες στην επικράτεια της Κυπριακής Δημοκρατίας χαρακτηρίζεται σαν ΜΡΟ.
 2. Στους υδατοφράκτες που βρίσκονται εντός των Β/Β την ευθύνη συντονισμού αναλαμβάνει το ΚΣΕΔ, ενώ το JOC Ακρωτηρίου δύναται να συμβάλει υποστηρικτικά με το Προσωπικό και τα Μέσα που διαθέτει.
 3. Και σε αυτή την περίπτωση σημαντικός παράγοντας για την επιτυχή διάσωση τυχόν επιζώντων αποτελεί η άμεση αντίδραση και κινητοποίηση των δυνάμεων διάσωσης. Ο γενικός τρόπος δράσης των Υπηρεσιών φαίνεται πιο κάτω.
- 4** **ΚΣΕΔ**
- 4.1 Με τη λήψη της πληροφορίας για το ατύχημα ή τον κίνδυνο πρόκλησης ατυχήματος, το ΚΣΕΔ σημειώνει την ακριβή θέση του συμβάντος και σε περίπτωση όπου αυτή δεν είναι γνωστή κινητοποιεί Α/Ν Μέσα για τον εντοπισμό της περιοχής.
 - 4.2 Ο Διοικητής ΚΣΕΔ, κατόπιν έγκρισης του Υπουργού Άμυνας, ο οποίος επικοινωνεί με τους συναρμόδιους Υπουργούς, διατάζει την εφαρμογή του ΕΕΣ «ΤΕΥΚΡΟΣ» και παράλληλα ενεργοποιείται η Υπουργική ΟΧΚ. Ταυτόχρονα προτείνεται στην Υπουργική ΟΧΚ η πλήρης ενεργοποίηση του Σ. Κ. «ΖΗΝΩΝ». για διαχείριση της «ΚΡΙΣΗΣ».
 - 4.3 Εφαρμόζει άμεσα το σχέδιο ανάκλησης των απαραίτητων συνδέσμων των υπηρεσιών που απαρτίζουν τη ΣΟΧΚ, ενημερώνοντάς τους για τη θέση του συμβάντος τον τύπο του Α/Φ, τον αριθμό των επιβαινόντων, πιθανό φορτίο και υπόλοιπο καυσίμων, ενώ παράλληλα τους ζητά να ενημερώσουν τις Υπηρεσίες τους για την απόφαση εφαρμογή του ΕΕΣ «ΤΕΥΚΡΟΣ».
 - 4.4 Ενημερώνει άμεσα τους επαρχιακούς σταθμούς της Αστυνομίας και της Πυροσβεστικής Υπηρεσίας, όλες τις Μονάδες που διαθέτουν πλωτά μέσα κατηγορίας RB(25) του ΓΕΕΦ/ΔΝ, της Λ&ΝΑ, ΜΑΕΠ και της Πυροσβεστικής Υπηρεσίας, πτητικά μέσα της 460ΜΕΔ, την ΜΑΕΠ και του Τμήματος Δασών, την Ειδική Ομάδα της ΕΜΑΚ τις επικουρικές δυνάμεις της ΕΦ (ΜΥΚ-ΔΚΔ) και της Πολιτικής Άμυνας καθώς και τις Ομάδες Δυτών της ΜΥΚ, ΟΑΕ/ΜΑΕΠ, Λιμενικής &



Ναυτικής Αστυνομίας και ΕΜΑΚ για να προβούν σε γενική ανάκληση του προσωπικού τους και να στελεχωθούν στο μεγαλύτερο δυνατό βαθμό, προκειμένου να είναι δυνατή η κλιμάκωση και συνεχή παρουσία των δυνάμεων του συστήματος Ε-Δ της ΚΔ στο χώρο του ατυχήματος. Οι εμπλεκόμενες δυνάμεις, σε αυτή την περίπτωση πρέπει να προετοιμάζονται για παρατεταμένης διάρκειας επιχειρήσεις από το σύνολο των Α/Ν Μέσων τους.

- 4.5 Κινητοποιεί άμεσα τις κινητές κάμερες του Σ.Π.Π του ΚΣΕΔ καθώς και το μη Επανδρωμένο Αεροσκάφος (UAV) με σκοπό τη συμμετοχή του στην έρευνα για εντοπισμό διασωθέντων αλλά και για εξασφάλιση συνεχούς μετάδοσης εικόνας από τη σκηνή του ατυχήματος τόσο στο Σ. Κ. «ΖΗΝΩΝ», όσο και στο ΚΕΠΙΧ του ΚΣΕΔ.
- 4.6 Ορίζει ως Συντονιστή επί σκηνής (OSC) κατάλληλο Αξιωματικό της Αστυνομίας που βρίσκεται στην περιοχή του ατυχήματος, ο οποίος οριοθετεί τις τρεις (3) Ζώνες Ευθύνης, όπως περιγράφονται στο Προσαρτημένο «3» της παρούσας Προσθήκης και παράλληλα διαθέτει σύνδεσμο του ΚΣΕΔ στο Σταθμό Διοίκησης.
- 4.7 Αιτείται από το ΤΠΑ όλες τις απαραίτητες πληροφορίες σχετικά με την εν λόγω πτήση συμπεριλαμβανομένου του Σχεδίου Πτήσης και της Κατάστασης Επιβαινόντων.
- 4.8 Ορίζει ως Συντονιστή Αεροπορικών Επιχειρήσεων (ACO) το καταλληλότερο πτητικό Α/Ν μέσο το οποίο επιχειρεί στην περιοχή. Το ρόλο του ACO δύναται να αναλάβει και το ΚΣΕΔ.
- 4.9 Σε συνεργασία με το AMC κατά τις εργάσιμες ώρες, ή το Operation Office (AIS) κατά τις μη εργάσιμες ώρες, προβαίνει στην δέσμευση της περιοχής ερευνών με την έκδοση της ανάλογης αγγελίας προς τους αεροναυτιλόμενους (NOTAM).
- 4.10 Συντάσσει τις ανάλογες διαταγές κινητοποίησης των Α/Ν Μέσων, όπως περιγράφεται στα Προσαρτημένα «5» και «6» της παρούσας Προσθήκης, τις οποίες και τις κοινοποιεί σε αυτά, ενώ παράλληλα εκπονεί τα σχέδια έρευνας για κάθε Α/Ν μέσο.
- 4.11 Εάν βρίσκεται πλησίον των Α/Δ Λάρνακας – Πάφου, ενημερώνει άμεσα τον διαχειριστή του Α/Δ (HERMES), προβαίνοντας σε όλες τις απαιτούμενες ενέργειες και διαδικασίες, με βάση το Μνημόνιο Συνεργασίας Hermes-ΚΣΕΔ, ενώ παράλληλα αιτείται τη διάθεση προσωπικού, υλικών και μέσων της εταιρείας στο ΚΣΕΔ, με σκοπό να συνδράμουν στην επιχείρηση, όπως προνοείται στο Μνημόνιο Συνεργασίας Hermes - ΚΣΕΔ. (Πνευστές σχεδίες, αερόστρωμνα-hovercraft, πλωτούς διαδρόμους, Σωσίβια και ισοθερμικές κουβέρτες)

- 4.12 Εάν το σημείο πτώσης είναι σε ορεινή περιοχή, τότε ειδοποιείται το Τμήμα Δασών έτσι ώστε Μέλη του να έρθουν σε επαφή με την Αστυνομία, την Πυροσβεστική Υπηρεσία και τις άλλες εμπλεκόμενες Υπηρεσίες, προκειμένου να παρασχεθεί βοήθεια για την πρόσβαση στο σημείο της πτώσης.
- 4.13 Αναλόγως της περιοχής του ατυχήματος, η Αστυνομία σε συνεργασία με το ΚΣΕΔ ορίζει το σημείο συγκέντρωσης των θυμάτων, ενημερώνοντας άμεσα τους συνδέσμους της Πολιτικής Άμυνας και του Υπουργείου Υγείας και παρέχοντας λεπτομερή στοιχεία σχετικά με τη θέση στην οποία συνέβη το ατύχημα, τον τύπο του Α/Φ, το φορτίο του καθώς και τον αριθμό επιβαινόντων.
- 4.14 Σε περίπτωση που το ατύχημα απαιτεί τη συνδρομή ξένων δυνάμεων διαβιβάζει αίτημα προς τα γειτονικά ΚΣΕΔ για παροχή βοήθειας με Α/Ν Μέσα στο πλαίσιο συνεργασίας και προετοιμάζει το σύστημα υποστήριξης των ξένων Μέσων. Ενημερώνει σχετικά με το παραπάνω αίτημα το ΥΠΕΞ.
- 4.15 Ενημερώνει το ΤΑΥ με σκοπό την τήρηση ετοιμότητας για αντιμετώπιση τυχόν ρύπανσης των υδάτων του φράγματος και παράλληλα τη διακοπή παροχής νερού στα δίκτυα νερού από το εν λόγω φράγμα.
- 4.16 Σε περίπτωση που απαιτηθεί, ενεργοποιεί τις εθελοντικές ομάδες του ΣΕΒΑΚ και ΕΤΕΑ-ΠΣΕΚ με σκοπό τη συμμετοχή τους στις επιχειρήσεις, κάτω από τον επιχειρησιακό έλεγχο και υπό το συντονισμό του ΚΣΕΔ.
- 4.17 Ενημερώνει σχετικά την Επιτροπή Διερεύνησης Αεροπορικών Ατυχημάτων και Συμβάντων, και συνεργάζεται με αυτή, σύμφωνα με το ισχύον Μνημόνιο Συναντίληψης μεταξύ ΕΔΑΑΣ και ΚΣΕΔ. Σε περίπτωση που οι συνθήκες το απαιτούν το ΚΣΕΔ, με την σύμφωνη γνώμη της ΥΟΧΚ, παραδίδει τον έλεγχο και συντονισμό της επιχείρησης στην ΕΔΑΑΣ, όπως περιγράφεται στο Προσαρτημένο «7» της παρούσας Προσθήκης.
- 4.18 Σε περίπτωση που το σημείο της πτώσης βρίσκεται σε υδατοφράκτη εντός των Β/Β, το ΚΣΕΔ ενημερώνει σχετικά το JOC Ακρωτηρίου και του διαβιβάζει τις παρακάτω πληροφορίες:
- Σημείο Πτώσης
 - Εμπλεκόμενα Α/Ν Μέσα που θα επιχειρήσουν.
 - Υπηρεσίες του κράτους και οχήματα αυτών, τα οποία θα συμμετέχουν στην επιχείρηση.
 - Σχετική NOTAM η οποία εκδόθηκε.
- Ενώ αν απαιτηθεί αιτείται τα παρακάτω:
- Την προσωρινή άρση της λειτουργίας του Α/Δ Ακρωτηρίου.
 - Τη διάθεση Ε/Π από 84 Σqn.
 - Τη διάθεση ασθενοφόρων των Β/Β.
 - Τη διάθεση πυροσβεστικών οχημάτων των Β/Β.

➤ Τη διάθεση αστυνομικής δύναμης του SBA για υποβοήθηση του έργου του OSC σε θέματα ελέγχου της κυκλοφορίας αλλά και απομόνωσης της περιοχής.

5 Αστυνομία

- 5.1 Διαθέτει άμεσα όλα τα πλωτά μέσα κατηγορίας RB(25) της Λ&N Αστυνομίας και τις ομάδες δυτών της, τα πτητικά μέσα της ΜΑΕΠ και τις ομάδες δυτών της, καθώς και τις απαραίτητες χερσαίες δυνάμεις κάτω από τον επιχειρησιακό έλεγχο και υπό το συντονισμό του ΚΣΕΔ. Προβαίνει σε γενική ανάκληση του προσωπικού των εμπλεκόμενων Μονάδων, στελεχώνοντας τις στο μεγαλύτερο δυνατό βαθμό, προκειμένου να είναι δυνατή η κλιμάκωση και συνεχή παρουσία αυτών στο χώρο του ατυχήματος, προετοιμάζοντας τις για παρατεταμένης διάρκειας επιχειρήσεις.
- 5.2 Αποστέλλει στο ΚΣΕΔ άμεσα τον Αξιωματικό σύνδεσμο της Αστυνομίας, ο οποίος είναι μέλος της ΣΟΧΚ.
- 5.3 Ορίζει άμεσα Αξιωματικό της Αστυνομίας ως υπεύθυνο OSC (κατόπιν σχετικής ενημέρωσης του ΚΣΕΔ) ο οποίος με την άφιξη του, στο χώρο του ατυχήματος οριοθετεί τις τρεις (3) Ζώνες Ευθύνης, όπως περιγράφονται στην Προσθήκη «1» του παρόντος Παραρτήματος και οργανώνει το Σταθμό Διοίκησης (Command Post – CP) ενώ αναφέρει, παράλληλα, την επικρατούσα κατάσταση στη ΣΟΧΚ.
- 5.4 Ο OSC καθορίζει το σημείο συγκέντρωσης των υπηρεσιακών οχημάτων που προσεγγίζουν εντός της περιοχής της ΜΑΥΡΗΣ ΖΩΝΗΣ μεριμνώντας για τη διευκόλυνση της κυκλοφορίας τους, το χώρο συγκέντρωσης των τραυματιών για την εκτέλεση του CASUALTY TRIAGE σε συνεργασία με το Υπ. Υγείας, καθώς και το χώρο συγκέντρωσης και απογραφής των νεκρών σε συνεργασία με την Πολιτική Άμυνα. Καθορίζει επίσης το χώρο οργάνωσης του Ε/Δ, ενημερώνοντας σχετικά το ΚΣΕΔ.
- 5.5 Ορίζει άμεσα Αξιωματικό της Αστυνομίας, ως υπεύθυνο ασφαλείας του χώρου υποδοχής ο οποίος είναι υπεύθυνος για την εφαρμογή του Σχεδίου Ασφαλείας.
- 5.6 Ορίζει άμεσα Αξιωματικό της Αστυνομίας, ως γενικού συντονιστή στο χώρο συγκέντρωσης θυμάτων.
- 5.7 Αναλαμβάνει τη διαχείριση και μεταφορά των νεκρών στο χώρο συγκέντρωσης νεκρών, ο οποίος θα υποδειχθεί από την Αστυνομία σε συνεργασία με το ΚΣΕΔ και το Υπουργείο Υγείας. Όταν οι συνθήκες το απαιτούν λαμβάνει μέτρα για την ασφάλεια του χώρου συγκέντρωσης νεκρών.

5.8 Σε περίπτωση που το σημείο της πτώσης βρίσκεται σε υδατοφράκτη εντός των Β/Β, ο Αξιωματικός της Αστυνομίας βρίσκεται σε συνεννόηση με την Αστυνομία των Β/Β. (SBA Police). Τονίζεται ότι στην περίπτωση αυτή ο Αξιωματικός της Αστυνομίας διατηρεί τα καθήκοντα του OSC, κάτω από τον επιχειρησιακό έλεγχο και υπό το συντονισμό του ΚΣΕΔ.

6 Πυροσβεστική

6.1 Διαθέτει άμεσα τον απαραίτητο αριθμό πυροσβεστικών οχημάτων καθώς την ΕΜΑΚ κάτω από τον επιχειρησιακό έλεγχο και υπό το συντονισμό του ΚΣΕΔ. Προβαίνει σε γενική ανάκληση του προσωπικού των εμπλεκόμενων Μονάδων, στελεχώνοντάς τις στο μεγαλύτερο δυνατό βαθμό, προκειμένου να είναι δυνατή η κλιμάκωση και συνεχή παρουσία αυτών στο χώρο του ατυχήματος, προετοιμάζοντας τις για παρατεταμένης διάρκειας επιχειρήσεις. Η ΕΜΑΚ μεταφέρεται στο χώρο του ατυχήματος με Πτητικά ή/και με Πλωτά Α/Ν Μέσα, με σκοπό τον απεγκλωβισμό ατόμων από το Α/Φ.

6.2 Κινητοποιεί άμεσα τα αερόστρωμνα σκάφη (hovercrafts) μετά των χειριστών τους, προκειμένου να μεταφερθούν στο χώρο του ατυχήματος και να συμμετέχουν στην επιχείρηση διάσωσης.

6.3 Αποστέλλει στο ΚΣΕΔ άμεσα τον Αξιωματικό σύνδεσμο της Πυροσβεστικής, ο οποίος είναι μέλος της ΣΟΧΚ και παράλληλα διαθέτει σύνδεσμο στο Σταθμό Διοίκησης.

6.4 Ο υπεύθυνος Αξιωματικός των Πυροσβεστικών Σταθμών της Επαρχίας φροντίζει για την άμεση μετάβαση στο χώρο του ατυχήματος του μέγιστου εφικτού αριθμού πυροσβεστικών οχημάτων.

6.5 Ο Διευθυντής της Πυροσβεστικής Υπηρεσίας ορίζει Αξιωματικό της Πυροσβεστικής, ως επικεφαλής των πυροσβεστικών δυνάμεων στο χώρο του ατυχήματος, ο οποίος είναι υπεύθυνος στην ΚΟΚΚΙΝΗ ΖΩΝΗ και αναφέρει σχετικά στον OSC. Για το όνομα του επικεφαλής των πυροσβεστικών δυνάμεων ενημερώνεται σχετικά το ΚΣΕΔ .

6.6 Το πρώτο πυροσβεστικό όχημα που φτάνει στο χώρο του ατυχήματος, αναφέρει άμεσα για την επικρατούσα κατάσταση στον OSC (σε περίπτωση που έχει καταφθάσει) ή απευθείας στο ΚΣΕΔ.

6.7 Σε περίπτωση πρόκλησης πυρκαγιάς στο σημείο της πτώσης ή παραπλήσιων χώρων κινητοποιεί άμεσα τα απαιτούμενα πυροσβεστικά οχήματα με σκοπό την πυρόσβεση.

6.8 Τονίζεται ότι σε περίπτωση που το σημείο της πτώσης βρίσκεται σε υδατοφράκτη εντός των Β/Β, ο Αξιωματικός της Πυροσβεστικής διατηρεί τα καθήκοντα του υπεύθυνου στην ΚΟΚΚΙΝΗ ΖΩΝΗ και

αναφέρει σχετικά στον OSC, κάτω από τον επιχειρησιακό έλεγχο και υπό το συντονισμό του ΚΣΕΔ.

7 ΓΕΕΦ

- 7.1 Διαθέτει άμεσα όλα τα διαθέσιμα πλωτά μέσα κατηγορίας RB(25) του ΓΕΕΦ/ΔΝ, πτητικά μέσα της 460ΜΕΔ καθώς και τις Ειδικές Ομάδες της ΜΥΚ και ΔΚΔ κάτω από τον επιχειρησιακό έλεγχο και υπό το συντονισμό του ΚΣΕΔ, ενημερώνοντας τις άμεσα να προβούν σε γενική ανάκληση του προσωπικού τους και να στελεχωθούν στο μεγαλύτερο δυνατό βαθμό, με σκοπό τη συμμετοχή τους σε παρατεταμένες επιχειρήσεις, υπό τον επιχειρησιακό έλεγχο του ΚΣΕΔ.
- 7.2 Αποστέλλει στο ΚΣΕΔ άμεσα τον Αξιωματικό σύνδεσμο της Ε.Φ., ο οποίος είναι μέλος της ΣΟΧΚ και παράλληλα διαθέτει σύνδεσμο στο Σταθμό Διοίκησης.
- 7.3 Θέτει τις Μονάδες της ΕΦ στην περιοχή του ατυχήματος σε ετοιμότητα άμεσης κινητοποίησης και ειδικότερα τα Μέσα υγειονομικής υποστήριξης (Ασθενοφόρα, Ιατροί και Νοσοκόμοι).

8 Υπουργείο Υγείας

- 8.1 Το ΚΕΚΑ μεριμνά για την άμεση ενεργοποίηση όλου του Ιατρικού και Νοσηλευτικού προσωπικού, το οποίο είναι εκπαιδευμένο σε επιχειρήσεις MEDEVAC για να μεταβεί άμεσα σε χώρο που θα καθορίσει το ΚΣΕΔ με σκοπό να συμμετέχει σε Επιχείρηση MEDEVAC.
- 8.2 Αποστέλλει στο ΚΣΕΔ άμεσα τον σύνδεσμο του Υπουργείου Υγείας, ο οποίος είναι μέλος της ΣΟΧΚ και παράλληλα διαθέτει σύνδεσμο στο Σταθμό Διοίκησης.
- 8.3 Ο Διευθυντής του νοσοκομείου της επαρχίας που έγινε το ατύχημα, συγκροτεί άμεσα ομάδα γιατρών και νοσοκόμων, την οποία στέλνει απευθείας στο χώρο του ατυχήματος προκειμένου να αναλάβει τη διαλογή και την προνοσοκομειακή φροντίδα (CASUALTY TRIAGE).
- 8.4 Οργανώνει χώρους περίθαλψης τυχόν επιζώντων και συγκέντρωσης των θυμάτων, σύμφωνα με τις οδηγίες του OSC, με τη συνδρομή και τη συνεργασία της Πολιτικής Άμυνας.
- 8.5 Τα Κρατικά νοσοκομεία προετοιμάζονται για να υποδεχθούν μεγάλο αριθμό απωλειών υγείας.
- 8.6 Συγκροτεί ομάδα ψυχολογικής υποστήριξης τυχόν επιζώντων και των συνεργείων διάσωσης.

- 8.7 Το ΚΕΚΑ μεριμνά για την αποστολή ανάλογου αριθμού ασθενοφόρων για τη μεταφορά των τραυματιών στα Νοσοκομεία. Σε περίπτωση ανάγκης γίνεται χρήση ασθενοφόρων όλων των επαρχιών.
- 8.8 Αποστέλλει στο σημείο του ατυχήματος ανάλογο αριθμό Ιατροδικαστών με σκοπό τη διαχείριση των νεκρών σε συνεργασία με την Αστυνομία.

9 Πολιτική Άμυνα

- 9.1 Ενεργοποιεί την αερομεταφερόμενη ομάδα διάσωσης MEDEVAC της Πολιτικής Άμυνας η οποία μεταβαίνει άμεσα σε χώρο που θα καθορίσει το ΚΣΕΔ με σκοπό να συμμετέχει σε Επιχείρηση MEDEVAC.
- 9.2 Κινητοποιεί άμεσα τις Ομάδες Α΄ Βοηθειών και Διασωστών, για μετάβαση στο χώρο του ατυχήματος θέτοντας τις υπό τον τακτικό έλεγχο του OSC με σκοπό την υποβοήθηση του έργου της Πυροσβεστικής (πυρόσβεση, διάσωση) και του Υπουργείου Υγείας.
- 9.3 Διαθέτει σύνδεσμο στο Σταθμό Διοίκησης.
- 9.4 Αποστέλλει στο ΚΣΕΔ άμεσα τον σύνδεσμο της Πολιτικής Άμυνας, ο οποίος είναι μέλος της ΣΟΧΚ.
- 9.5 Συνεργάζεται με το Υπουργείο Υγείας και την Αστυνομία για τη δημιουργία χώρου συγκέντρωσης των τραυματιών, την εκτέλεση της διαλογής (CASUALTY TRIAGE), καθώς και τη δημιουργία χώρου συγκέντρωσης των νεκρών, με βάση τον εκπονηθέντα χωροταξικό σχεδιασμό υπό τις οδηγίες του OSC.
- 9.6 Οργανώνει συνεργείο καταγραφής τυχόν επιζώντων διαβιβάζοντας τον κατάλογο στο ΚΣΕΔ μέσω του OSC.

10. Τμήμα Δασών

- 10.1 Αποστέλλει στο ΚΣΕΔ άμεσα το σύνδεσμο του Τμήματος Δασών, ο οποίος είναι μέλος της ΣΟΧΚ και παράλληλα διαθέτει σύνδεσμο στο Σταθμό Διοίκησης.
- 10.2 Εάν το σημείο πτώσης είναι σε ορεινή περιοχή, τότε κινητοποιεί άμεσα το προσωπικό του προκειμένου να έρθει σε επαφή με την Αστυνομία, την Πυροσβεστική Υπηρεσία και τις άλλες εμπλεκόμενες Υπηρεσίες, με σκοπό να παρασχεθεί βοήθεια για την πρόσβαση στο σημείο της πτώσης.
- 10.3 Θέτει τα πυροσβεστικά Α/Φ της ΜΠΜ και οχήματα ορεινής πυρόσβεσης σε άμεση ετοιμότητα για την αντιμετώπιση τυχόν

δασικής πυρκαγιάς συνέπεια του ατυχήματος, καθώς και εκτέλεση καθκόντων ΑCO.

- 10.4 Όταν η πυρκαγιά είναι ορεινή, υπεύθυνο είναι το Τμήμα Δασών. Αλλάζει και ο συντονιστής της Κόκκινης Ζώνης.

11. ΕΔΑΑΣ

- 11.1 Διαθέτει σύνδεσμο στο ΚΣΕΔ και ενεργεί με βάση τα διαλαμβανόμενα στο Ισχύον Μνημόνιο Συναντίληψης μεταξύ ΕΔΑΑΣ και ΚΣΕΔ μέχρι τη μεταβίβαση της ευθύνης της επιχείρησης από το ΚΣΕΔ.

- 11.2 Εάν κριθεί αναγκαίο διαθέτει σύνδεσμο στο Σταθμό Διοίκησης.

- 11.3 Σε περίπτωση που το σημείο πτώσης βρίσκεται εντός των Β/Β, την ευθύνη διερεύνησης του ατυχήματος την έχουν οι Β/Β.

12. Υπουργείο Άμυνας

- 12.1 Διαθέτει σύνδεσμο στο ΚΣΕΔ και προβαίνει στις απαιτούμενες, με βάση τις εσωτερικές του διαδικασίες, ενέργειες για την στήριξη της επιχείρησης σε θέματα που άπτονται των αρμοδιοτήτων του, σε συνεργασία με το ΚΣΕΔ.

- 12.2 Μεριμνά, μετά από απόφαση του κ. Υπουργού Άμυνας, για τη σύσταση της Υπουργικής Ομάδας Χειρισμού Κρίσεων στο Σ. Κ. «Ζήνων» του ΚΣΕΔ.

- 12.3 Μεριμνά, σε συνεργασία με το ΚΣΕΔ, για τη διαχείριση και ενημέρωση των Μέσων Μαζικής Ενημέρωσης, σε χώρο που διατίθεται για τον σκοπό αυτό στις εγκαταστάσεις του Σ. Κ. «Ζήνων» του ΚΣΕΔ.

13. Υπουργείο Μεταφορών, Επικοινωνιών και Έργων

Προβαίνει στις απαιτούμενες, με βάση τις εσωτερικές του διαδικασίες, ενέργειες για την στήριξη της επιχείρησης σε θέματα που άπτονται των αρμοδιοτήτων του.

14. Υπουργείο Εξωτερικών

- 14.1 Διαθέτει σύνδεσμο στο ΚΣΕΔ και προβαίνει στις απαιτούμενες, με βάση τις εσωτερικές του διαδικασίες, ενέργειες για την στήριξη της επιχείρησης σε θέματα που άπτονται των αρμοδιοτήτων του, σε συνεργασία με το ΚΣΕΔ.

- 14.2 Συλλέγει, μέσω του ΚΣΕΔ, τα απαραίτητα στοιχεία των υπηκόων ξένων χωρών τραυματιών και ενημερώνει τις Πρεσβείες τους.

- 14.3 Έχει την ευθύνη για την ενημέρωση ξένων Κρατών για τον αριθμό των θυμάτων, τα οποία κατάγονται από τα Κράτη αυτά και ρυθμίζει σε συνεργασία με τις αντίστοιχες Πρεσβείες τις λεπτομέρειες διακομιδής των σορών προς τις χώρες προορισμού τους.
- 14.4 Σε περίπτωση όπου το σημείο της πτώσης βρίσκεται σε περιοχή της ΚΔ που τελεί υπό την παράνομη Τουρκική κατοχή ή/και στρατιωτική απειλή, τότε εξασφαλίζει, σε συνεργασία με την UNFICYP, την ασφαλή εκτέλεση της επιχείρησης από τα Α/Ν μέσα, ενώ η Διαταγή Επιχειρήσεων θα υποβάλλεται για έγκριση στον κ. Υπουργό Άμυνας.

15. ΤΠΑ

- 15.1 Μεριμνά για την ανάλογη διαχείριση της κυκλοφορίας των αεροσκαφών από και προς τα Α/Δ, με σκοπό την απρόσκοπτη και συνεχή επιχείρηση των πτητικών μέσων διάσωσης. Σε περίπτωση που το σημείο της πτώσης βρίσκεται στο φράγμα «Ασπρόγκρεμου» και η κατάσταση το απαιτεί προχωρά στην προσωρινή άρση της λειτουργίας του επηρεαζόμενου Α/Δ εκτρέποντας τις πτήσεις σε άλλο Α/Δ.
- 15.2 Διαθέτει σύνδεσμο στο ΚΣΕΔ και του παρέχει όλες τις απαραίτητες πληροφορίες σχετικά με την εν λόγω πτήση συμπεριλαμβανομένου του Σχεδίου Πτήσης και της Κατάστασης Επιβαινόντων σε συνεργασία με τη διαχειρίστρια Α/Δ και την Αεροπορική Εταιρεία.
- 15.3 Κατόπιν αιτήματος του ΚΣΕΔ, το AMC κατά τις εργάσιμες ώρες, ή το Operation Office (AIS) κατά τις μη εργάσιμες ώρες, προβαίνει στη δέσμευση της περιοχής ερευνών με την έκδοση της ανάλογης αγγελίας προς τους αεροναυτιλόμενους (NOTAM).

16. Διαχειρίστρια Εταιρεία Α/Δ (Hermes Airports)

- 16.1 Σε περίπτωση που το σημείο της πτώσης βρίσκεται στο φράγμα «Ασπρόγκρεμου» και η κατάσταση το απαιτεί, προβαίνει στην προσωρινή άρση της λειτουργίας του Α/Δ Πάφου.
- 16.2 Προβαίνει στις απαιτούμενες ενέργειες, με βάση τις διαδικασίες του Μνημονίου Συνεργασίας Hermes-ΚΣΕΔ, θέτοντας, κατόπιν αιτήματος, το προσωπικό, τα υλικά και τα μέσα της εταιρείας στη διάθεση του ΚΣΕΔ, με σκοπό να συνδράμουν στην επιχείρηση. (Πνευστές σχεδίες, αερόστρωμα-hovercraft, πλωτούς διαδρόμους, Σωσίβια και ισοθερμικές κουβέρτες)
- 16.3 Διαθέτει σύνδεσμο στο ΚΣΕΔ και ενεργεί με βάση τα διαλαμβανόμενα στο Ισχύον Μνημόνιο Συναντίληψης μεταξύ Hermes και ΚΣΕΔ.

17. Τμήμα Αναπτύξεως Υδάτων

- 17.1 Τηρεί ετοιμότητα για αντιμετώπιση τυχόν ρύπανσης των υδάτων του φράγματος και παράλληλα τη διακοπή παροχής νερού στα δίκτυα νερού από το εν λόγω φράγμα.
- 17.2 Διαθέτει σύνδεσμο στο ΚΣΕΔ και εφόσον κριθεί αναγκαίο διαθέτει σύνδεσμο στο Σταθμό Διοίκησης, κατόπιν συνεννόησης με ΚΣΕΔ και OSC.

18. Αεροπορική Εταιρεία ιδιοκτήτρια Αεροσκάφους

- 18.1 Διαθέτει σύνδεσμο στο ΚΣΕΔ και του παρέχει όλες τις απαραίτητες πληροφορίες σχετικά με την εν λόγω πτήση συμπεριλαμβανομένου του Σχεδίου Πτήσης και της Κατάστασης Επιβαινόντων σε συνεργασία με τη διαχειρίστρια εταιρεία του Α/Δ και το Τμήμα Πολιτικής Αεροπορίας.

19. Υπηρεσία Κοινωνικής Ευημερίας

- 19.1 Σε συνεργασία με την Πολιτική Άμυνα, παρέχει ψυχοκοινωνική στήριξη σε τυχόν διασωθέντες και ιδιαίτερα σε ευάλωτες ομάδες και παιδιά.



Σγος (ΕΑ) Ανδρέας Ζαχαρία
Τ/χης Επιχειρήσεων

Αρχιπλοίαρχος Κωνσταντίνος Φυτιρής
Διοικητής ΚΣΕΔ

ΠΡΟΣΑΡΤΗΜΕΝΑ ΣΤΗΝ ΠΡΟΣΘΗΚΗ "2" ΤΟΥ ΠΑΡΑΡΤΗΜΑΤΟΣ "Δ"

- «1» Συνοπτικός Πίνακας Ενεργειών Εμπλεκόμενων Υπηρεσιών
«2» Πίνακας Στοιχείων Επικοινωνίας Συνδέσμων Υπηρεσιών με το ΚΣΕΔ
«3» Ζώνες Ελέγχου Περιοχής Ατυχήματος
«4» Επικοινωνίες
«5» Εντολή Κινητοποίησης Α/Ν Μέσων (ΥΠΟΔΕΙΓΜΑ - ΠΑΡΑΔΕΙΓΜΑ)
«6» Παράδοση Επιχείρησης Μαζικής Διάσωσης

ΣΥΝΟΠΤΙΚΟΣ ΠΙΝΑΚΑΣ ΕΝΕΡΓΕΙΩΝ ΕΜΠΛΕΚΟΜΕΝΩΝ ΥΠΗΡΕΣΙΩΝ
ΣΕ ΠΕΡΙΠΤΩΣΗ ΠΤΩΣΗΣ Α/Φ ΣΕ ΥΔΑΤΟΦΡΑΚΤΗ

Α/Α	ΥΠΗΡΕΣΙΑ	ΕΜΠΛΕΚΟΜΕΝΕΣ ΜΟΝΑΔΕΣ	ΑΡΜΟΔΙΟΤΗΤΕΣ - ΕΝΕΡΓΕΙΕΣ
1.	ΑΣΤΥΝΟΜΙΑ	ΑΡΧΗΓΕΙΟ ΑΣΤΥΝΟΜΙΑΣ	➤ Αποστολή συνδέσμου στο ΚΣΕΔ για συμμετοχή στη ΣΟΧΚ.
		ΑΣΤΥΝΟΜΙΚΗ ΔΝΣΗ	➤ Έλεγχος Κυκλοφορίας ➤ Καθορισμός σημείων συγκέντρωσης οχημάτων ➤ Οριοθέτηση Ζωνών Ευθύνης ➤ Οργάνωση Σταθμών ➤ Καθορισμός Αξκού ως OSC ➤ Ορισμός Αξκου Ασφαλείας χώρου για εφαρμογή Σχεδίου Ασφαλείας ➤ Διαχείριση νεκρών
		ΜΑΕΠ	➤ Έρευνα – Διάσωση ➤ Κατάσβεση ➤ Διάθεση σκαφών RB25 ➤ Ομάδες Διασωστών ➤ Διάθεση συνδέσμου στο Σταθμό Διοίκησης.
		ΛΙΜΕΝΙΚΗ	➤ Ομάδες Δυτών ➤ Διάθεση σκαφών RB25 ➤ Διάθεση συνδέσμου στο Σταθμό Διοίκησης.
2.	ΠΥΡΟΣΒΕΣΤΙΚΗ ΥΠΗΡΕΣΙΑ	ΠΥΡΟΣΒΕΣΤΙΚΟΙ ΣΤΑΘΜΟΙ	➤ Καθορισμός Αξκου επικεφαλή ΚΟΚΚΙΝΗΣ ΖΩΝΗΣ ➤ Έρευνα – Διάσωση

		ΕΜΑΚ	<ul style="list-style-type: none"> ➤ Κατάσβεση ➤ Διάθεση σκαφών RB25 ➤ Κινητοποίηση Hovercrafts ➤ Διάθεση συνδέσμου στο Σταθμό Διοίκησης.
3.	ΥΠΟΥΡΓΕΙΟ ΥΓΕΙΑΣ	ΙΑΤΡΙΚΕΣ- ΝΟΣΗΛΕΥΤΙΚΕΣ ΥΠΗΡΕΣΙΕΣ	<ul style="list-style-type: none"> ➤ Αποστολή συνδέσμου στο ΚΣΕΔ για συμμετοχή στη ΣΟΧΚ.
		ΕΠΑΡΧΙΑΚΟ ΝΟΣΟΚΟΜΕΙΟ	<ul style="list-style-type: none"> ➤ Οργάνωση σταθμού προνοσοκομειακής φροντίδας ➤ Οργάνωση σταθμού συγκέντρωσης νεκρών (συνεργασία με Αστυνομία και Πολιτική Άμυνας. ➤ Προετοιμασία για υποδοχή μεγάλου αριθμού απωλειών υγείας. ➤ Συγκρότηση ομάδας ψυχολογικής υποστήριξης. ➤ Αποστολή Ιατροδικαστών ➤ Διάθεση συνδέσμου στο Σταθμό Διοίκησης.
		ΥΠΗΡΕΣΙΑ ΑΣΘΕΝΟΦΟΡΩΝ	<ul style="list-style-type: none"> ➤ Αποστολή Ασθενοφόρων ➤ Διακομιδή τραυματιών
		ΟΜΑΔΕΣ ΜΕΔΕΝΑC	<ul style="list-style-type: none"> ➤ Συμμετοχή σε αεροκομιδές
		460 ΜΕΔ	<ul style="list-style-type: none"> ➤ Έρευνα – Διάσωση ➤ Κατάσβεση
4.	ΓΕΕΦ	ΔΚΔ	<ul style="list-style-type: none"> ➤ Έρευνα – Διάσωση
		ΜΥΚ	<ul style="list-style-type: none"> ➤ Έρευνα – Διάσωση
		ΔΠΠ	<ul style="list-style-type: none"> ➤ Έρευνα – Διάσωση
		ΔΥΓ	<ul style="list-style-type: none"> ➤ Υγειονομική Υποστήριξη
		ΓΕΕΦ/ΔΕΠΙΧ	<ul style="list-style-type: none"> ➤ Διάθεση συνδέσμου στο Σταθμό Διοίκησης.
			<ul style="list-style-type: none"> ➤ Αποστολή συνδέσμου στο ΚΣΕΔ για συμμετοχή στη ΣΟΧΚ.

5.	ΠΟΛΙΤΙΚΗ ΑΜΥΝΑ	ΠΕΔΠΑ ΛΚΑΣ	➤ Ενεργοποίηση Ομάδων MEDEVAC, Α΄ Βοηθειών και Διασωστών
		ΟΜΑΔΕΣ Α΄ ΒΟΗΘΕΙΩΝ & ΔΙΑΣΩΣΤΩΝ	➤ Υποβοήθηση υπηρεσιών στην Οργάνωση των χώρων ➤ Οργάνωση συνεργείου καταγραφής επιζώντων
		ΔΙΟΙΚΗΣΗ ΠΟΛΙΤΙΚΗΣ ΑΜΥΝΑΣ	➤ Διάθεση συνδέσμου στο Σταθμό Διοίκησης. ➤ Αποστολή συνδέσμου στο ΚΣΕΔ για συμμετοχή στη ΣΟΧΚ.
6.	ΤΜΗΜΑ ΔΑΣΩΝ	ΜΠΜ	➤ ΑCO ➤ Έρευνα ➤ Πυρόσβεση
		ΔΑΣΙΚΟΙ ΣΤΑΘΜΟΙ	➤ Πυρόσβεση ➤ Έρευνα ➤ Υπόδειξη δρομολογίων
		ΔΙΟΙΚΗΣΗ ΤΜΗΜΑΤΟΣ ΔΑΣΩΝ	➤ Διάθεση συνδέσμου στο Σταθμό Διοίκησης. ➤ Αποστολή συνδέσμου στο ΚΣΕΔ για συμμετοχή στη ΣΟΧΚ.
7.	ΕΔΑΑΣ	---	➤ Διερεύνηση περιστατικού μέσω της μεταβίβασης της ευθύνης από το ΚΣΕΔ προς ΕΔΑΑΣ ➤ Διάθεση συνδέσμου στο Σταθμό Διοίκησης. ➤ Αποστολή συνδέσμου στο ΚΣΕΔ για συμμετοχή στη ΣΟΧΚ.
		---	➤ Σύγκλιση ΥΟΧΚ
		---	➤ Αποστολή συνδέσμου στο ΚΣΕΔ για συμμετοχή στη ΣΟΧΚ. ➤ Ενημέρωση ΜΜΕ σε συνεργασία με ΚΣΕΔ
9.	ΥΜΕΕ	---	➤ Λογιστική και Οικονομική υποστήριξη επιχειρήσεων ➤ Συμμετοχή στην ΥΟΧΚ ➤ Αποστολή συνδέσμου στο ΚΣΕΔ για συμμετοχή στη ΣΟΧΚ.
		---	➤ Συμμετοχή στην ΥΟΧΚ
		---	➤ Αποστολή συνδέσμου στο ΚΣΕΔ για συμμετοχή στη ΣΟΧΚ. ➤ Υποστηρίζει την επιχείρηση σε προξενικά θέματα
10.	ΥΠΕΞ	---	➤ Αποστολή συνδέσμου στο ΚΣΕΔ για συμμετοχή στη ΣΟΧΚ. ➤ Υποστηρίζει την επιχείρηση σε προξενικά θέματα
		---	➤ Αποστολή συνδέσμου στο ΚΣΕΔ για συμμετοχή στη ΣΟΧΚ.
		---	➤ Υποστηρίζει την επιχείρηση σε προξενικά θέματα

			<ul style="list-style-type: none"> ➤ Επικοινωνία με UNFICYP, εάν απαιτηθεί.
11.	ΤΠΑ	ΠΕΠ	<ul style="list-style-type: none"> ➤ Ανάλογη διαχείριση εναέριας κυκλοφορίας ➤ Σε περίπτωση αναγκών αίρει την λειτουργία του Α/Δ
		ΑΜC ή ΝΟΤΑΜ ΟFFICE	<ul style="list-style-type: none"> ➤ Έκδοση ΝΟΤΑΜ
		---	<ul style="list-style-type: none"> ➤ Αποστολή συνδέσμου στο ΚΣΕΔ για συμμετοχή στη ΣΟΧΚ.
12.	Τ.Α.Υ.	---	<ul style="list-style-type: none"> ➤ Ετοιμότητα αντιμετώπισης πιθανής ρύπανσης ➤ Ετοιμότητα διακοπής παροχής νερού σε δίκτυα ύδρευσης και άρδευσης
			<ul style="list-style-type: none"> ➤ Αποστολή συνδέσμου στο ΚΣΕΔ για συμμετοχή στη ΣΟΧΚ και αν απαιτείται διάθεση συνδέσμου στο Σταθμό Διοίκησης.
13.	HERMES AIRPORTS		<ul style="list-style-type: none"> ➤ Διάθεση υλικών ΜRΟ και προσωπικού για συνδρομή στις επιχειρήσεις
			<ul style="list-style-type: none"> ➤ Αν απαιτηθεί αίρει την λειτουργία των Α/Δ
			<ul style="list-style-type: none"> ➤ Αποστολή συνδέσμου στο ΚΣΕΔ για συμμετοχή στη ΣΟΧΚ. ➤ Διάθεση συνδέσμου στο Σταθμό Διοίκησης αν το σημείο της πτώσης είναι σε απόσταση μικρότερη των 5ΝΜ από τα Α/Δ Λκας ή Πάφου.
14.	ΑΕΡΟΠΟΡΙΚΗ ΕΤΑΙΡΕΙΑ ΑΕΡΟΣΚΑΦΟΥΣ		<ul style="list-style-type: none"> ➤ Αποστολή συνδέσμου στο ΚΣΕΔ για συμμετοχή στη ΣΟΧΚ.
			<ul style="list-style-type: none"> ➤ Διάθεση συνδέσμου στο Σταθμό Διοίκησης.
15.	ΥΠΗΡΕΣΙΑ ΚΟΙΝΩΝΙΚΗΣ ΕΥΗΜΕΡΙΑΣ		<ul style="list-style-type: none"> ➤ Παροχή ψυχοκοινωνικής στήριξης.



Αρχιπλοίαρχος Κωνσταντίνος Φυτιρής
Διοικητής ΚΣΕΔ

**ΠΙΝΑΚΑΣ ΣΥΝΔΕΣΜΩΝ ΜΕ ΤΟ ΚΣΕΔ
ΠΤΩΣΗ Α/Φ ΣΕ ΥΔΑΤΟΦΡΑΚΤΗ**

Α/ Α	ΥΠΗΡΕΣΙΑ	ΟΝΟΜΑΤΕΠΩΝΥΜΟ
1.	ΚΣΕΔ ΛΑΡΝΑΚΑΣ	Αρχιπλοίαρχος Κώστας Φυτιρής
		Πλωτάρχης Δημήτρης Κασίνης ΠΝ
		Σμηναγός Ανδρέας Ζαχαρία
		Υποσμηναγός Λοΐζος Κιαφκιουλλής
2.	ΥΠΕΞ	
4.	ΥΠΑΜ	
5.	ΥΜΕΕ	
6.	ΑΣΤΥΝΟΜΙΑ	
7.	ΠΥΡΟΣΒΕΣΤΙΚΗ ΥΠΗΡΕΣΙΑ	
8.	ΠΟΛΙΤΙΚΗ ΑΜΥΝΑ	
9.	ΓΕΕΦ	
10.	ΥΠΟΥΡΓΕΙΟ ΥΓΕΙΑΣ	
11.	ΕΔΑΑΣ	
12.	ΤΜΗΜΑ ΔΑΣΩΝ	
13.	Τ.Π.Α.	
14.	HERMES AIRPORT	
15.	Τ.Α.Υ.	

Σγος (ΕΑ) Ανδρέας Ζαχαρία
Τ/χης Επιχειρήσεων

Αρχιπλοίαρχος Κωνσταντίνος Φυτιρής
Διοικητής ΚΣΕΔ

ΖΩΝΕΣ ΕΛΕΓΧΟΥ ΠΕΡΙΟΧΗΣ ΑΤΥΧΗΜΑΤΟΣ

1. Από τη στιγμή εντοπισμού της ακριβούς θέσης πτώσης του Α/Φ, η περιοχή του δυστυχήματος διαχωρίζεται σε τρεις (3) ζώνες συγκεκριμένων διαστάσεων, εντός των οποίων διεξάγονται διάφορες ενέργειες. Σε κάθε ζώνη τίθεται επικεφαλής από την Υπηρεσία που θα αναλάβει, κατά αρμοδιότητα, τις κυριότερες ενέργειες εντός αυτής. Οι ζώνες ελέγχου είναι οι ακόλουθες:

- 1.1 **ΜΑΥΡΗ ΖΩΝΗ**

Η ζώνη έχει ακτίνα, **τουλάχιστον**, 1,5 km από το σημείο της πτώσης και αποσκοπεί στην αποτροπή της προσέγγισης αναρμόδιων ατόμων στην περιοχή του δυστυχήματος, καθώς και στη διευκόλυνση της κυκλοφορίας των Υπηρεσιακών οχημάτων. Στη ζώνη αυτή ορίζεται το σημείο συγκέντρωσης των οχημάτων πριν εισέλθουν στην ΚΙΤΡΙΝΗ ΖΩΝΗ για να αναλάβουν την αποστολή που τους έχει ανατεθεί. Υπεύθυνος είναι Αξιωματικός της Αστυνομίας, ο οποίος αναφέρει απευθείας στον OSC ή μέσω του Αξιωματικού συνδέσμου της Αστυνομίας που βρίσκεται στο CP (Command Post) που οργανώνεται στο χώρο του ατυχήματος.

- 1.2 **ΚΙΤΡΙΝΗ ΖΩΝΗ**

Είναι περιοχή ακτίνας, **τουλάχιστον** 500m από το σημείο του δυστυχήματος. Σε αυτή εγκαθίσταται το CP, ο σταθμός διαλογής των τραυματιών και το Ε/Δ ενώ καθορίζεται και ο χώρος στάθμευσης των Υπηρεσιακών οχημάτων. Στην περιοχή αυτή υπάρχει πιθανότητα να βρίσκονται συντρίμια ή εστίες φωτιάς. Εντός της ζώνης κινούνται μόνο όσοι έχουν ρητές εντολές από τον OSC, ο οποίος είναι και ο υπεύθυνος της ζώνης, ή τους βοηθούς του.

- 1.3 **ΚΟΚΚΙΝΗ ΖΩΝΗ**

Είναι η περιοχή όπου εντοπίζεται το μεγαλύτερο μέρος των συντριμμιών, θυμάτων και εστιών φωτιάς. Εντός αυτής διεξάγονται οι επιχειρήσεις διάσωσης και κατάσβεσης. Υπεύθυνος της ζώνης είναι Αξιωματικός της Πυροσβεστικής, ο οποίος αναφέρει απευθείας στον OSC. **Τονίζεται ότι στην Κόκκινη Ζώνη επιτρέπεται η είσοδος μόνο σε προσωπικό και μέσα της Πυροσβεστικής Υπηρεσίας. Απαγορεύεται η είσοδος οποιοδήποτε άλλου ατόμου ή μέσου χωρίς την έγκριση και τη συνοδεία της Πυροσβεστικής Υπηρεσίας.**

2. Ενδεικτικό Σχεδιάγραμμα όπου απεικονίζονται οι τρεις ζώνες στην περιοχή του δυστυχήματος και το CP του Αξιωματικού Συντονιστή επί σκηνής, φαίνονται πιο κάτω :

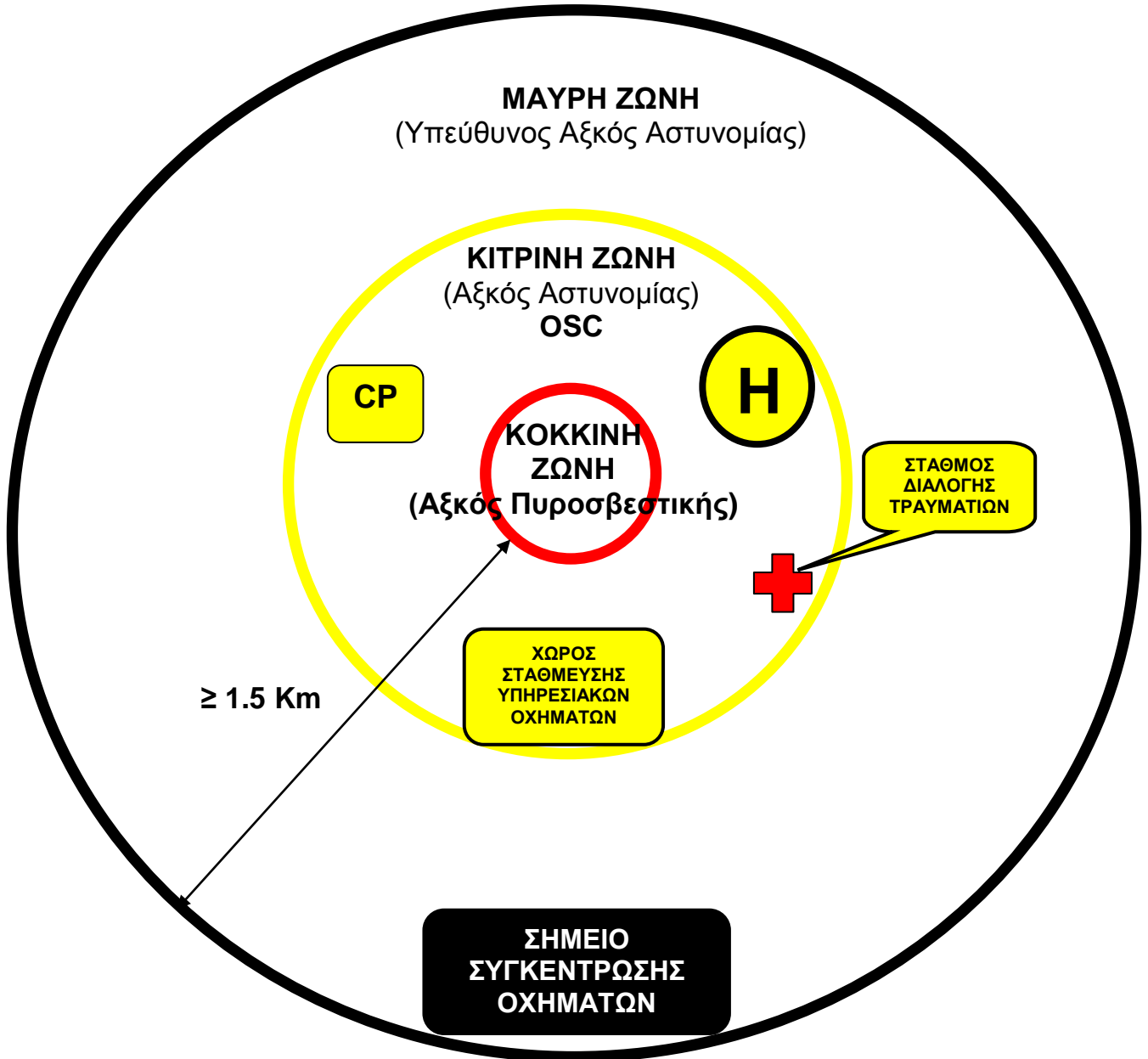

ΥΠΟΥΡΓΕΙΟ ΑΜΥΝΑΣ
Σγος (ΕΑ) Ανδρέας Ζαχαρία
Τ/χης Επιχειρήσεων

Αρχιπλοίαρχος Κωνσταντίνος Φυτιρής
Διοικητής ΚΣΕΔ

ΕΠΙΚΟΙΝΩΝΙΕΣ

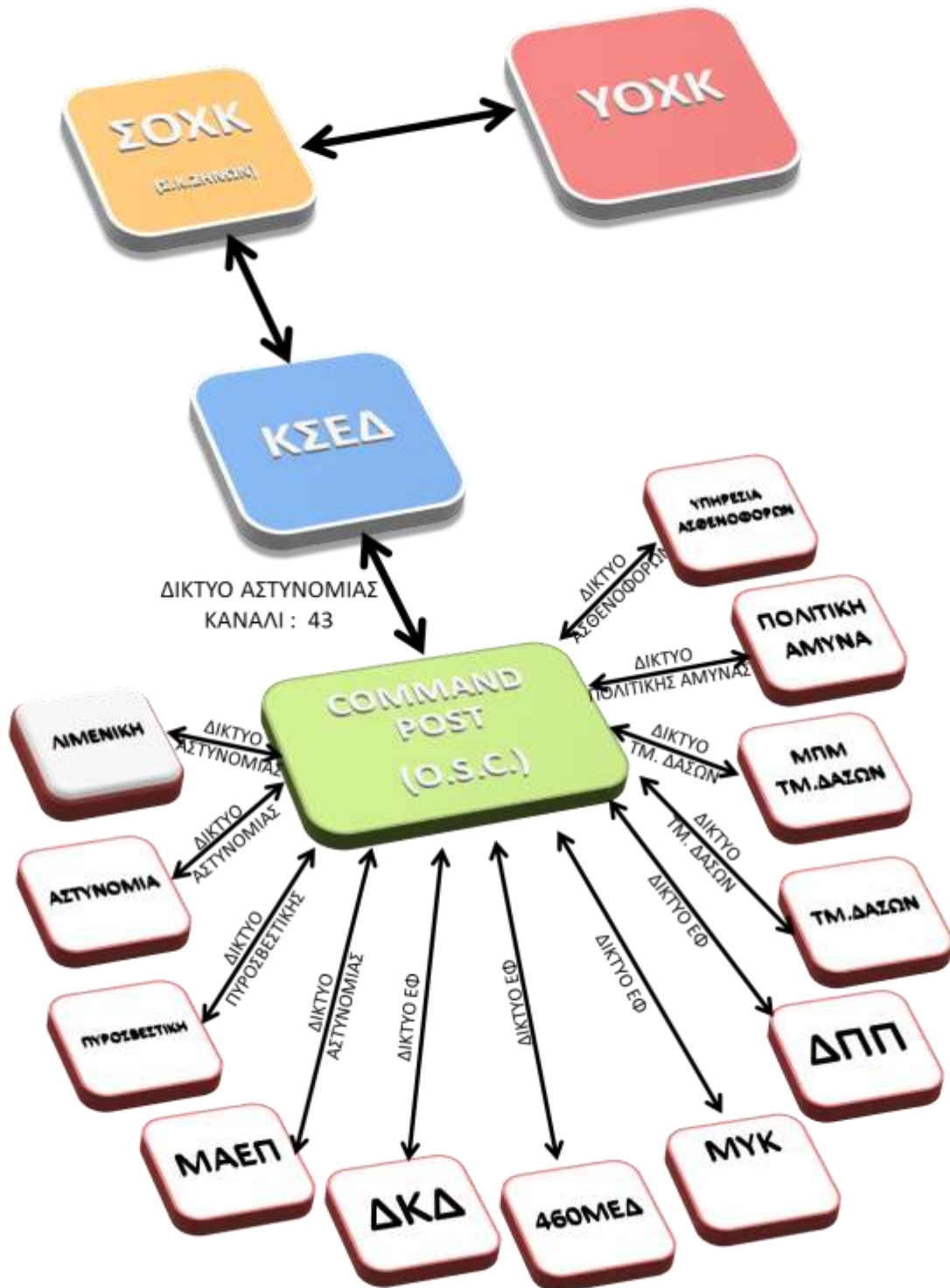

Δ-2-4-2

Όπως φαίνεται στο διάγραμμα το ΚΣΕΔ, το οποίο αποτελεί το συντονιστικό φορέα της επιχείρησης, επικοινωνεί μόνο με το Σταθμό Διοίκησης επί σκηνής και συγκεκριμένα με το Συντονιστή επί Σκηνής – OSC. Η επικοινωνία του OSC με τις λοιπές δυνάμεις επί σκηνής εξασφαλίζεται με την ενεργοποίηση των εσωτερικών δικτύων της κάθε υπηρεσίας.



Αρχιπλοίαρχος Κωνσταντίνος Φυτιρής
Διοικητής ΚΣΕΔ

**ΠΡΟΣΑΡΤΗΜΕΝΟ «5» ΣΤΗΝ ΠΡΟΣΘΗΚΗ «2»
ΣΤΟ ΠΑΡΑΡΤΗΜΑ «Δ» του ΕΕΣ «ΤΕΥΚΡΟΣ»**

ΥΠΟΥΡΓΕΙΟ ΑΜΥΝΑΣ
ΚΣΕΔ
Λάρνακα, 03 Αυγ 2018

**ΕΝΤΟΛΗ ΚΙΝΗΤΟΠΟΙΗΣΗΣ Α/Ν ΜΕΣΩΝ
(ΥΠΟΔΕΙΓΜΑ - ΠΑΡΑΔΕΙΓΜΑ)**

	ΚΕΝΤΡΟ ΣΥΝΤΟΝΙΣΜΟΥ ΕΡΕΥΝΑΣ-ΔΙΑΣΩΣΗΣ JRCC LARNACA (CYPRUS)	
TEL +357 24643005 +357 1441	AFTN LCLKCYX INMARSAT-C 421099999	Εγκεκριμένη Έκδοση 2 ^η 13 Ιουλ 2017  Πλοίαρχος Κωνσταντίνος Φυτίρας Διοικητής ΚΣΕΔ
FAX +357 24643254	WEBSITE www.mod.gov.cy/jrcc	
EMAIL jrcc_cyp@cytanet.com.cy		
ΔΙΑΤΑΓΗ ΑΠΟΓΕΙΩΣΗΣ Α/Ν ΜΕΣΟΥ		ΚΣΕΔ.ΕΕ.120

Urgent

For Action

For Information

Please Acknowledge

Please Reply

FAX MESSAGE

DATE/TIME: **01 JUL 2017 / 12:25 (UTC)** TOTAL PAGES: 2
FROM: **JRCC LARNACA (CYPRUS)**
MAEP
TO: **460 ΜΕΔ**
ΤΜ. ΔΑΣΩΝ (ΜΟΝΑΔΑ ΠΤΗΤΙΚΩΝ ΜΕΣΩΝ)
SUBJ: **ΕΠΙΧΕΙΡΗΣΗ Ε-Δ**

1. ΜΕ ΛΗΨΗ ΠΑΡΟΝΤΟΣ ΕΚΤΕΛΕΣΑΤΕ ΕΠΙΧΕΙΡΗΣΗ Ε-Δ ΩΣ ΑΚΟΛΟΥΘΩΣ:

A. ΚΑΤΑΣΤΑΣΗ

ΑΝΘΡΩΠΟΣ ΣΤΗ ΘΑΛΑΣΣΑ ΣΤΗ ΘΑΛΑΣΣΙΑ ΠΕΡΙΟΧΗ 5 NM
ΑΝΑΤΟΛΙΚΑ ΠΕΤΡΑΣ ΡΩΜΙΟΥ.

B. ΣΤΟΙΧΕΙΑ ΚΙΝΔΥΝΕΥΟΝΤΟΣ

(1) ΚΑΤΗΓΟΡΙΑ ΣΥΜΒΑΝΤΟΣ : ΝΑΥΤΙΚΟ
(ΑΝΘΡΩΠΟΣ ΣΤΗΝ ΘΑΛΑΣΣΑ, ΜΕΔΕΝΑΣ, ΑΑΓΝΟΟΥΜΕΝΟ ΣΚΑΦΟΣ
ΚΛΠ)

(2) ΟΝΟΜΑ ΣΚΑΦΟΥΣ :
(3) ΘΕΣΗ ΣΚΑΦΟΥΣ :
(4) CALL SIGN :
(5) ΤΥΠΟΣ :

- (6) ΚΑΤΑΣΤΑΣΗ ΑΤΟΜΟΥ :
(7) ΛΟΙΠΑ ΣΤΟΙΧΕΙΑ :

Γ. **ΕΜΠΛΕΚΟΜΕΝΕΣ ΜΟΝΑΔΕΣ**
Ε/Π "ΑΠΟΛΛΩΝ" CALL SIGN: ΡΑΡΑ-2
ΝΟΣΗΛΕΥΤΗΣ:

Δ. **ΣΧΕΔΙΟ ΔΡΑΣΗΣ**
**ΕΚΤΕΛΕΣΗ ΕΡΕΥΝΑΣ ΠΑΡΑΛΛΗΛΩΝ ΙΧΝΩΝ ΟΠΩΣ
ΣΥΝΗΜΜΕΝΟ ΕΝΤΥΠΟ**

2. **ΜΕΤΕΩΡΟΛΟΓΙΚΗ ΕΝΗΜΕΡΩΣΗ**

Α. **ΚΑΤΑ ΤΗ ΔΙΑΔΡΟΜΗ:** ΜΕ ΕΥΘΥΝΗ ΠΛΗΡΩΜΑΤΩΝ

Β. **ΠΕΡΙΟΧΗ ΕΠΙΧΕΙΡΗΣΕΩΝ:**
ΚΑΙΡΟΣ: ΚΥΡΙΩΣ ΑΙΘΡΙΟΣ,
ΟΡΑΤΟΤΗΤΑ ΚΑΛΗ,
ΑΝΕΜΟΙ ΑΝΑΤΟΛΙΚΟΙ ΒΔ 2-4 ΒΦ,
ΚΑΤΑΣΤΑΣΗ ΘΑΛΑΣΣΗΣ 2.

3. **ΕΠΙΚΟΙΝΩΝΙΕΣ**

(1) ΚΥΡΙΑ ΣΥΧΝΟΤΗΤΑ 134.0 VHF/AM / ΕΦΕΔΡΙΚΗ 16, 06
VHF/FM. ΑΝΑΦΟΡΑ ΚΑΤΑΣΤΑΣΗΣ ΑΝΑ 15'

4. **ΑΛΛΕΣ ΔΥΝΑΜΕΙΣ ΣΤΗΝ ΠΕΡΙΟΧΗ**

(1) "Τ/Χ "ΑΣΤΡΑΠΗ 30"

5. **ΣΥΝΤΟΝΙΣΤΙΚΕΣ ΟΔΗΓΙΕΣ**

ΓΕΝΙΚΟΣ ΣΥΝΤΟΝΙΣΤΗΣ: ΚΣΕΔ CALLSIGN: CYPRUS RESCUE
ΣΥΝΤΟΝΙΣΤΗΣ ΕΠΙ ΣΚΗΝΗΣ:

6. **ΠΡΟΕΧΕΙ Η ΑΣΦΑΛΕΙΑ ΠΡΟΣΩΠΙΚΟΥ**





- Ο -

ΠΡΟΪΣΤΑΜΕΝΟΣ ΕΠΙΧΕΙΡΗΣΙΑΚΗΣ ΦΥΛΑΚΗΣ



Αρχιπλοίαρχος Κωνσταντίνος Φυτιρής
Διοικητής ΚΣΕΔ

ΠΑΡΑΔΟΣΗ ΕΠΙΧΕΙΡΗΣΗΣ ΜΑΖΙΚΗΣ ΔΙΑΣΩΣΗΣ
(ΥΠΟΔΕΙΓΜΑ- ΠΑΡΑΔΕΙΓΜΑ)

	ΚΕΝΤΡΟ ΣΥΝΤΟΝΙΣΜΟΥ ΕΡΕΥΝΑΣ-ΔΙΑΣΩΣΗΣ JRCC LARNACA (CYPRUS)	
TEL +357 24643005 +357 1441	AFTN LCLKYCYX INMARSA 421099999 T-C	Εγκεκριμένη Έκδοση 1 ^η 19 Αυγ 2016
FAX +357 24643254	WEBSITE www.mod.gov.cy/jrcc	
EMAIL jrcc_cyp@cytanet.com.cy		
ΠΑΡΑΔΟΣΗ ΕΠΙΧΕΙΡΗΣΗΣ ΕΡΕΥΝΑΣ - ΔΙΑΣΩΣΗΣ		ΚΣΕΔ.ΕΕ.224
<input type="checkbox"/> Urgent	<input checked="" type="checkbox"/> For Action	<input type="checkbox"/> For Information
<input type="checkbox"/> Please Acknowledge	<input type="checkbox"/> Please Reply	

ΜΗΝΥΜΑ ΦΑΞ / FAX MESSAGE

ΗΜΕΡ/ΩΡΑ : 01 ΜΑΡ 2016 / 10:00 (ΤΟΠΙΚΗ ΩΡΑ) ΣΥΝΟΛΟ ΣΕΛΙΔΩΝ: 1
ΑΠΟ : ΚΣΕΔ ΛΑΡΝΑΚΑΣ
ΠΡΟΣ : ΔΚΣΗ Λ&ΝΑ
ΚΟΙΝ : ΑΡΧΗΓΕΙΟ ΑΣΤΥΝΟΜΙΑΣ
ΘΕΜΑ : **ΕΠΙΧΕΙΡΗΣΗ ΕΡΕΥΝΑΣ – ΔΙΑΣΩΣΗΣ**
ΣΧΕΤ : **A. ΕΘΝΙΚΟ ΣΧΕΔΙΟ ΕΡΕΥΝΑΣ – ΔΙΑΣΩΣΗΣ «ΝΕΑΡΧΟΣ»**
B. ΝΟΜΟΣ 5(ΙΙΙ) / 94

ΑΠΟ ΤΙΣ **20 ΣΕΠ 2013 ΚΑΙ ΩΡΑ 1300 ΤΟΠΙΚΗ**, ΤΟ ΚΣΕΔ ΛΑΡΝΑΚΑΣ ΕΧΕΙ ΚΛΗΘΕΙ ΝΑ ΔΙΕΞΑΓΕΙ ΕΠΙΧΕΙΡΗΣΗ ΕΡΕΥΝΑΣ - ΔΙΑΣΩΣΗΣ ΑΓΝΟΟΥΜΕΝΟΥ ΑΤΟΜΟΥ ΣΤΗΝ ΠΕΡΙΟΧΗ ΤΟΥ ΣΤΙΓΜΑΤΟΣ **35 18 50 Β – 031 24 40 Α (ΠΕΡΙ ΤΟ 1 ΝΜ ΒΔ Α/Δ ΠΑΦΟΥ)**.

2. ΚΑΤΟΠΙΝ ΠΛΗΡΟΥΣ ΑΞΙΟΛΟΓΗΣΗΣ ΤΩΝ ΔΙΑΤΙΘΕΜΕΝΩΝ ΣΤΟΙΧΕΙΩΝ ΤΟΥ ΣΥΜΒΑΝΤΟΣ ΚΑΙ ΜΕ ΒΑΣΗ ΤΙΣ ΑΝΑΦΟΡΕΣ ΤΩΝ Α/Ν ΜΕΣΩΝ ΤΟ ΚΣΕΔ ΕΚΤΙΜΑ ΟΤΙ ΤΟ ΕΝ ΛΟΓΩ ΕΠΕΙΣΟΔΙΟ ΔΕΝ ΥΠΑΓΕΤΑΙ ΣΤΙΣ ΚΑΤΗΓΟΡΙΕΣ ΕΠΕΙΣΟΔΙΩΝ ΕΡΕΥΝΑΣ – ΔΙΑΣΩΣΗΣ ΔΥΝΑΜΕΙ ΤΩΝ (Α) ΚΑΙ (Β) ΣΧΕΤΙΚΩΝ.

3. ΚΑΤΟΠΙΝ ΤΟΥΤΟΥ ΤΟ ΚΣΕΔ ΛΑΡΝΑΚΑΣ ΠΡΟΤΙΘΕΤΑΙ ΝΑ ΠΑΡΑΔΩΣΕΙ ΤΟΝ ΣΥΝΤΟΝΙΣΜΟ ΤΗΣ ΕΠΙΧΕΙΡΗΣΗΣ ΣΤΟ ΤΜΗΜΑ ΣΑΣ, ΑΝΑΛΑΜΒΑΝΟΝΤΑΣ ΥΠΟΣΤΗΡΙΚΤΙΚΟ ΠΛΕΟΝ ΡΟΛΟ.

4. ΠΑΡΑΚΑΛΟΥΜΕ ΕΠΙΒΕΒΑΙΩΣΤΕ ΑΝΑΛΗΨΗ ΕΥΘΥΝΗΣ ΣΥΝΤΟΝΙΣΜΟΥ ΕΠΙΧΕΙΡΗΣΗΣ ΚΑΙ ΔΙΑΧΕΙΡΙΣΗΣ ΤΟΥ ΣΥΜΒΑΝΤΟΣ.

- Ο -

ΠΡΟΪΣΤΑΜΕΝΟΣ ΕΠΙΧΕΙΡΗΣΙΑΚΗΣ ΦΥΛΑΚΗΣ

.....
ΓΙΑ ΔΙΟΙΚΗΤΗ ΚΣΕΔ

Σγος (ΕΑ) Ανδρέας Ζαχαρία
Τ/χης Επιχειρήσεων

Αρχιπλοίαρχος Κωνσταντίνος Φυτιρής
Διοικητής ΚΣΕΔ

ΠΤΩΣΗ Α/Φ ΣΕ ΑΛΥΚΗ

1. Αεροπορικό ατύχημα με επιβάτες πέραν των τριάντα (30) ατόμων που συμβαίνει σε αλυκές στην επικράτεια της Κυπριακής Δημοκρατίας χαρακτηρίζεται σαν ΜΡΟ.
2. Στις αλυκές οι οποίες βρίσκονται εντός του περιφραγμένου χώρου του Α/Δ Λάρνακας, την ευθύνη συντονισμού και διαχείρισης του συμβάντος αναλαμβάνει η διαχειρίστρια εταιρεία του Α/Δ, η οποία δύναται να αιτηθεί την συνδρομή του ΚΣΕΔ, εφόσον αυτό κριθεί αναγκαίο.
3. Για τα περιστατικά που παρουσιάζονται στις αλυκές οι οποίες βρίσκονται εκτός περιφράξης του Α/Δ και σε απόσταση μέχρι 5 ΝΜ από το κέντρο του διαδρόμου Π/Γ των Α/Φ, την ευθύνη συντονισμού αναλαμβάνει το ΚΣΕΔ, ενώ το Α/Δ δύναται να συμβάλει υποστηρικτικά με το Προσωπικό και τα Μέσα που διαθέτει.
4. Σε όλες τις λοιπές περιπτώσεις, συμπεριλαμβανομένου των αλυκών που βρίσκονται εντός των Β/Β, την ευθύνη συντονισμού αναλαμβάνει το ΚΣΕΔ.
5. Και σε αυτή την περίπτωση σημαντικός παράγοντας για την επιτυχή διάσωση τυχόν επιζώντων αποτελεί η άμεση αντίδραση και κινητοποίηση των δυνάμεων διάσωσης. Ο γενικός τρόπος δράσης των Υπηρεσιών φαίνεται πιο κάτω.
6. **ΚΣΕΔ**
 - 6.1 Με τη λήψη της πληροφορίας για το ατύχημα ή τον κίνδυνο πρόκλησης ατυχήματος, το ΚΣΕΔ σημειώνει την ακριβή θέση του συμβάντος και σε περίπτωση όπου αυτή δεν είναι γνωστή κινητοποιεί Α/Ν Μέσα για τον εντοπισμό της περιοχής.
 - 6.2 Ο Διοικητής ΚΣΕΔ, κατόπιν έγκρισης του Υπουργού Άμυνας, ο οποίος επικοινωνεί με τους συναρμόδιους Υπουργούς, διατάζει την εφαρμογή του ΕΕΣ «ΤΕΥΚΡΟΣ» και παράλληλα ενεργοποιείται η Υπουργική ΟΧΚ. Ταυτόχρονα προτείνεται στην Υπουργική ΟΧΚ η πλήρης ενεργοποίηση του Σ. Κ. «ΖΗΝΩΝ» για διαχείριση της επικείμενης «ΚΡΙΣΗΣ».



- 6.3 Εφαρμόζει άμεσα το σχέδιο ανάκλησης των απαραίτητων συνδέσμων των υπηρεσιών που απαρτίζουν τη ΣΟΧΚ, ενημερώνοντάς τους για τη θέση του συμβάντος τον τύπο του Α/Φ, τον αριθμό των επιβαινόντων, πιθανό φορτίο και υπόλοιπο καυσίμων, ενώ παράλληλα τους ζητά να ενημερώσουν τις Υπηρεσίες τους για την απόφαση εφαρμογή του ΕΕΣ «ΤΕΥΚΡΟΣ».
- 6.4 Ενημερώνει άμεσα τους επαρχιακούς σταθμούς της Αστυνομίας και της Πυροσβεστικής Υπηρεσίας, όλες τις Μονάδες που διαθέτουν πτητικά μέσα την 460ΜΕΔ, την ΜΑΕΠ και του Τμήματος Δασών, την Ειδική Ομάδα της ΕΜΑΚ, τις επικουρικές δυνάμεις της ΕΦ (ΜΥΚ-ΔΚΔ) και της Πολιτικής Άμυνας καθώς και τις Ομάδες Δυτών της ΜΥΚ, ΟΑΕ/ΜΑΕΠ, Λιμενικής & Ναυτικής Αστυνομίας και ΕΜΑΚ για να προβούν σε γενική ανάκληση του προσωπικού τους και να στελεχωθούν στο μεγαλύτερο δυνατό βαθμό, προκειμένου να είναι δυνατή η κλιμάκωση και συνεχή παρουσία των δυνάμεων του συστήματος Ε-Δ της ΚΔ στο χώρο του ατυχήματος. Οι εμπλεκόμενες δυνάμεις, σε αυτή τη περίπτωση πρέπει να προετοιμάζονται για παρατεταμένης διάρκειας επιχειρήσεις από το σύνολο των Α/Ν Μέσων τους.
- 6.5 Κινητοποιεί άμεσα τις κινητές κάμερες του Σ.Π.Π του ΚΣΕΔ καθώς και το μη Επανδρωμένο Αεροσκάφος (UAV) με σκοπό τη συμμετοχή του στην έρευνα για εντοπισμό διασωθέντων αλλά και για εξασφάλιση συνεχούς μετάδοσης εικόνας από τη σκηνή του ατυχήματος τόσο στο Σ. Κ. «ΖΗΝΩΝ», όσο και στο ΚΕΠΙΧ του ΚΣΕΔ.
- 6.6 Ορίζει ως Συντονιστή επί σκηνής (OSC) κατάλληλο Αξιωματικό της Αστυνομίας που βρίσκεται στην περιοχή του ατυχήματος, ο οποίος οριοθετεί τις τρεις (3) Ζώνες Ευθύνης, όπως περιγράφονται στο Προσαρτημένο «3» της παρούσας Προσθήκης και παράλληλα διαθέτει σύνδεσμο του ΚΣΕΔ στο Σταθμό Διοίκησης.
- 6.7 Αιτείται από το ΤΠΑ όλες τις απαραίτητες πληροφορίες σχετικά με την εν λόγω πτήση συμπεριλαμβανομένου του Σχεδίου Πτήσης και της Κατάστασης Επιβαινόντων.
- 6.8 Σε συνεργασία με το AMC κατά τις εργάσιμες ώρες, ή το Operation Office (AIS) κατά τις μη εργάσιμες ώρες, προβαίνει στην δέσμευση της περιοχής ερευνών με την έκδοση της ανάλογης αγγελίας προς τους αεροναυτιλόμενους (NOTAM).
- 6.9 Συντάσσει τις ανάλογες διαταγές κινητοποίησης των Α/Ν Μέσων, όπως περιγράφεται στα Προσαρτημένα «5» και «6» της παρούσας Προσθήκης, τις οποίες και τις κοινοποιεί σε αυτά, ενώ παράλληλα εκπονεί τα σχέδια έρευνας για κάθε Α/Ν μέσο.

- 6.10 Ορίζει ως Συντονιστή Αεροπορικών Επιχειρήσεων (ACO) το καταλληλότερο πτητικό A/N μέσο το οποίο επιχειρεί στην περιοχή. Το ρόλο του ACO δύναται να αναλάβει και το ΚΣΕΔ.
- 6.11 Εάν το σημείο πτώσης είναι πλησίον ή εντός Δασικής περιοχής, τότε ειδοποιείται το Τμήμα Δασών έτσι ώστε Μέλη του να έρθουν σε επαφή με την Αστυνομία, την Πυροσβεστική Υπηρεσία και τις άλλες εμπλεκόμενες Υπηρεσίες, προκειμένου να παρασχεθεί βοήθεια για την πρόσβαση στο σημείο της πτώσης.
- 6.12 Αναλόγως της περιοχής του ατυχήματος, η Αστυνομία ορίζει το σημείο συγκέντρωσης των θυμάτων, ενημερώνοντας άμεσα το ΚΣΕΔ, συνδέσμου της Πολιτικής Άμυνας και του Υπουργείου Υγείας και παρέχοντας λεπτομερή στοιχεία σχετικά με τη θέση στην οποία συνέβη το ατύχημα, τον τύπο του Α/Φ, το φορτίο του καθώς και τον αριθμό επιβαινόντων.
- 6.13 Σε περίπτωση που το ατύχημα απαιτεί τη συνδρομή ξένων δυνάμεων διαβιβάζει αίτημα προς τα γειτονικά ΚΣΕΔ για παροχή βοήθειας με A/N Μέσα στο πλαίσιο συνεργασίας και προετοιμάζει το σύστημα υποστήριξης των ξένων Μέσων. Ενημερώνει σχετικά με το παραπάνω αίτημα το ΥΠΕΞ.
- 6.14 Εάν είναι πλησίον του Αεροδρομίου ενημερώνει άμεσα τον διαχειριστή του Α/Δ (HERMES), προβαίνοντας σε όλες τις απαιτούμενες ενέργειες και διαδικασίες, με βάση το Μνημόνιο Συνεργασίας Hermes-ΚΣΕΔ, ενώ παράλληλα αιτείται τη διάθεση προσωπικού, υλικών και μέσων της εταιρείας στο ΚΣΕΔ, με σκοπό να συνδράμουν στην επιχείρηση, όπως προνοείται στο Μνημόνιο Συνεργασίας Hermes-ΚΣΕΔ. (Πνευστές σχεδίες, αερόστρωμνα-hovercraft, πλωτούς διαδρόμους, Σωσίβια και ισοθερμικές κουβέρτες)
- 6.15 Σε περίπτωση που απαιτηθεί, ενεργοποιεί τις εθελοντικές ομάδες ΕΤΕΑ-ΠΣΕΚ με σκοπό τη συμμετοχή τους στις επιχειρήσεις, κάτω από τον επιχειρησιακό έλεγχο και υπό το συντονισμό του ΚΣΕΔ.
- 6.16 Ενημερώνει σχετικά την Επιτροπή Διερεύνησης Αεροπορικών Ατυχημάτων και Συμβάντων, και συνεργάζεται με αυτή, σύμφωνα με το ισχύον Μνημόνιο Συναντίληψης μεταξύ ΕΔΑΑΣ και ΚΣΕΔ. Σε περίπτωση που οι συνθήκες το απαιτούν το ΚΣΕΔ, με την σύμφωνη γνώμη της ΥΟΧΚ, παραδίδει τον έλεγχο και συντονισμό της επιχείρησης στην ΕΔΑΑΣ, όπως περιγράφεται στο Προσαρτημένο «7» της παρούσας Προσθήκης.
- 6.17 Σε περίπτωση που το σημείο της πτώσης βρίσκεται σε αλυκή εντός των Β/Β, το ΚΣΕΔ ενημερώνει σχετικά το JOC Ακρωτηρίου και του διαβιβάζει τις παρακάτω πληροφορίες:
- Σημείο Πτώσης

- Εμπλεκόμενα A/N Μέσα που θα επιχειρήσουν.
- Υπηρεσίες του κράτους και οχήματα αυτών, τα οποία θα συμμετέχουν στην επιχείρηση.
- Σχετική NOTAM η οποία εκδόθηκε.

Ενώ αν απαιτηθεί αιτείται τα παρακάτω:

- Την προσωρινή άρση της λειτουργίας του A/Δ Ακρωτηρίου.
- Τη διάθεση Ε/Π από 84 Σqn.
- Τη διάθεση ασθενοφόρων των Β/Β.
- Τη διάθεση πυροσβεστικών οχημάτων των Β/Β.
- Τη διάθεση αστυνομικής δύναμης του SBA για υποβοήθηση του έργου του OSC σε θέματα ελέγχου της κυκλοφορίας αλλά και απομόνωσης της περιοχής.

7 Αστυνομία

- 7.1 Διαθέτει άμεσα όλα τα πτητικά μέσα της ΜΑΕΠ και τις ομάδες δυτών της, τις ομάδες δυτών της Λ&Ν Αστυνομίας, καθώς και τις απαραίτητες χερσαίες δυνάμεις κάτω από τον επιχειρησιακό έλεγχο και υπό το συντονισμό του ΚΣΕΔ. Προβαίνει σε γενική ανάκληση του προσωπικού των εμπλεκόμενων Μονάδων, στελεχώνοντας τις στο μεγαλύτερο δυνατό βαθμό, προκειμένου να είναι δυνατή η κλιμάκωση και συνεχή παρουσία αυτών στο χώρο του ατυχήματος, προετοιμάζοντας τις για παρατεταμένης διάρκειας επιχειρήσεις.
- 7.2 Αποστέλλει στο ΚΣΕΔ άμεσα τον Αξιωματικό σύνδεσμο της Αστυνομίας, ο οποίος είναι μέλος της ΣΟΧΚ.
- 7.3 Ορίζει άμεσα Αξιωματικό της Αστυνομίας ως υπεύθυνο OSC (κατόπιν σχετικής ενημέρωσης του ΚΣΕΔ) ο οποίος με την άφιξη του, στο χώρο του ατυχήματος οριοθετεί τις τρεις (3) Ζώνες Ευθύνης, όπως περιγράφονται στην Προσθήκη «1» του παρόντος Παραρτήματος και οργανώνει το Σταθμό Διοίκησης (Command Post – CP) ενώ αναφέρει, παράλληλα, την επικρατούσα κατάσταση στη ΣΟΧΚ.
- 7.4 Ο OSC καθορίζει το σημείο συγκέντρωσης των υπηρεσιακών οχημάτων που προσεγγίζουν εντός της περιοχής της ΜΑΥΡΗΣ ΖΩΝΗΣ μεριμνώντας για τη διευκόλυνση της κυκλοφορίας τους, το χώρο συγκέντρωσης των τραυματιών για την εκτέλεση του CASUALTY TRIAGE σε συνεργασία με το Υπ. Υγείας, καθώς και το χώρο συγκέντρωσης και απογραφής των νεκρών σε συνεργασία με την Πολιτική Άμυνα. Καθορίζει επίσης το χώρο οργάνωσης του Ε/Δ, ενημερώνοντας σχετικά το ΚΣΕΔ.
- 7.5 Ορίζει άμεσα Αξιωματικό της Αστυνομίας, ως υπεύθυνο ασφαλείας του χώρου υποδοχής ο οποίος είναι υπεύθυνος για την εφαρμογή του Σχεδίου Ασφαλείας.

- 7.6 Ορίζει άμεσα Αξιωματικό της Αστυνομίας, ως γενικό συντονιστή στο χώρο συγκέντρωσης θυμάτων.
- 7.7 Αναλαμβάνει τη διαχείριση και μεταφορά των νεκρών με δικά της μέσα στο χώρο συγκέντρωσης νεκρών, ο οποίος θα υποδειχθεί από το ΚΣΕΔ σε συνεργασία με την Αστυνομία και το Υπουργείο Υγείας. Όταν οι συνθήκες το απαιτούν λαμβάνει μέτρα για την ασφάλεια του χώρου συγκέντρωσης νεκρών.
- 7.8 Σε περίπτωση που το σημείο της πτώσης βρίσκεται σε αλυκή εντός των Β/Β, ο Αξιωματικός της Αστυνομίας βρίσκεται σε συνεννόηση με την Αστυνομία των Β/Β. (SBA Police). Τονίζεται ότι στην περίπτωση αυτή ο Αξιωματικός της Αστυνομίας διατηρεί τα καθήκοντα του OSC, κάτω από τον επιχειρησιακό έλεγχο και υπό το συντονισμό του ΚΣΕΔ.

8 Πυροσβεστική

- 8.1 Διαθέτει άμεσα τον απαραίτητο αριθμό πυροσβεστικών οχημάτων καθώς την ΕΜΑΚ κάτω από τον επιχειρησιακό έλεγχο και υπό το συντονισμό του ΚΣΕΔ. Προβαίνει σε γενική ανάκληση του προσωπικού των εμπλεκόμενων Μονάδων, στελεχώνοντάς τις στο μεγαλύτερο δυνατό βαθμό, προκειμένου να είναι δυνατή η κλιμάκωση και συνεχή παρουσία αυτών στο χώρο του ατυχήματος, προετοιμάζοντας τις για παρατεταμένης διάρκειας επιχειρήσεις. Η ΕΜΑΚ μεταφέρεται στο χώρο του ατυχήματος με Πτητικά ή/και με Πλωτά Α/Ν Μέσα, με σκοπό τον απεγκλωβισμό ατόμων από το Α/Φ.
- 8.2 Κινητοποιεί άμεσα τα αερόστρομνα σκάφη (hovercrafts) μετά των χειριστών τους, προκειμένου να μεταφερθούν στο χώρο του ατυχήματος και να συμμετέχουν στην επιχείρηση διάσωσης.
- 8.3 Αποστέλλει στο ΚΣΕΔ άμεσα τον Αξιωματικό σύνδεσμο της Πυροσβεστικής, ο οποίος είναι μέλος της ΣΟΧΚ και παράλληλα διαθέτει σύνδεσμο στο Σταθμό Διοίκησης.
- 8.4 Ο υπεύθυνος Αξιωματικός των Πυροσβεστικών Σταθμών της Επαρχίας φροντίζει για την άμεση μετάβαση στο χώρο του ατυχήματος του μέγιστου εφικτού αριθμού πυροσβεστικών οχημάτων.
- 8.5 Ο Διευθυντής Πυροσβεστικής Υπηρεσίας ορίζει Αξιωματικό της Πυροσβεστικής, ως επικεφαλής των πυροσβεστικών δυνάμεων στο χώρο του ατυχήματος, ο οποίος είναι υπεύθυνος στην ΚΟΚΚΙΝΗ ΖΩΝΗ και αναφέρει σχετικά στον OSC. Για το όνομα του επικεφαλής των πυροσβεστικών δυνάμεων ενημερώνεται σχετικά το ΚΣΕΔ .
- 8.6 Το πρώτο πυροσβεστικό όχημα που φτάνει στο χώρο του ατυχήματος, αναφέρει άμεσα για την επικρατούσα κατάσταση στον OSC (σε περίπτωση που έχει καταφθάσει) ή απευθείας στο ΚΣΕΔ.

- 8.7 Σε περίπτωση πρόκλησης πυρκαγιάς στο σημείο της πτώσης ή παραπλήσιων χώρων κινητοποιεί άμεσα τα απαιτούμενα πυροσβεστικά οχήματα με σκοπό την πυρόσβεση.
- 8.8 Τονίζεται ότι σε περίπτωση που το σημείο της πτώσης βρίσκεται σε αλυκή εντός των Β/Β, ο Αξιωματικός της Πυροσβεστικής διατηρεί τα καθήκοντα του υπεύθυνου στην ΚΟΚΚΙΝΗ ΖΩΝΗ και αναφέρει σχετικά στον OSC, κάτω από τον επιχειρησιακό έλεγχο και υπό το συντονισμό του ΚΣΕΔ.

9 ΓΕΕΦ

- 9.1 Διαθέτει άμεσα όλα τα πτητικά μέσα της 460ΜΕΔ καθώς και τις Ειδικές Ομάδες της ΜΥΚ και ΔΚΔ κάτω από τον επιχειρησιακό έλεγχο και υπό το συντονισμό του ΚΣΕΔ, ενημερώνοντας τις άμεσα να προβούν σε γενική ανάκληση του προσωπικού τους και να στελεχωθούν στο μεγαλύτερο δυνατό βαθμό, με σκοπό τη συμμετοχή τους σε παρατεταμένες επιχειρήσεις, υπό τον επιχειρησιακό έλεγχο του ΚΣΕΔ.
- 9.2 Αποστέλλει στο ΚΣΕΔ άμεσα τον Αξιωματικό σύνδεσμο της Ε.Φ., ο οποίος είναι μέλος της ΣΟΧΚ και παράλληλα διαθέτει σύνδεσμο στο Σταθμό Διοίκησης.
- 9.3 Θέτει τις Μονάδες της ΕΦ στην περιοχή του ατυχήματος σε ετοιμότητα άμεσης κινητοποίησης και ειδικότερα τα Μέσα υγειονομικής υποστήριξης (Ασθενοφόρα, Ιατροί και Νοσοκόμοι).

10 Υπουργείο Υγείας

- 10.1 Το ΚΕΚΑ μεριμνά για την άμεση ενεργοποίηση όλου του Ιατρικού και Νοσηλευτικού προσωπικού, το οποίο είναι εκπαιδευμένο σε επιχειρήσεις MEDEVAC για να μεταβεί άμεσα σε χώρο που θα καθορίσει το ΚΣΕΔ με σκοπό να συμμετέχει σε Επιχείρηση MEDEVAC.
- 10.2 Αποστέλλει στο ΚΣΕΔ άμεσα τον σύνδεσμο του Υπουργείου Υγείας, ο οποίος είναι μέλος της ΣΟΧΚ και παράλληλα διαθέτει σύνδεσμο στο Σταθμό Διοίκησης.
- 10.3 Ο Διευθυντής του νοσοκομείου της επαρχίας που έγινε το ατύχημα, συγκροτεί άμεσα ομάδα γιατρών και νοσοκόμων, την οποία στέλνει απευθείας στο χώρο του ατυχήματος προκειμένου να αναλάβει τη διαλογή και την προνοσοκομειακή φροντίδα (CASUALTY TRIAGE).
- 10.4 Οργανώνει χώρους περίθαλψης τυχόν επιζώντων και συγκέντρωσης των θυμάτων, σύμφωνα με τις οδηγίες του OSC, με τη συνδρομή και τη συνεργασία της Πολιτικής Άμυνας.

- 10.5 Τα Κρατικά νοσοκομεία προετοιμάζονται για να υποδεχθούν μεγάλο αριθμό απωλειών υγείας.
- 10.6 Συγκροτείται ομάδα ψυχολογικής υποστήριξης των επιζώντων και των συνεργείων διάσωσης.
- 10.7 Το ΚΕΚΑ μεριμνά για την αποστολή ανάλογου αριθμού ασθενοφόρων για την μεταφορά των τραυματιών στα Νοσοκομεία. Σε περίπτωση ανάγκης γίνεται χρήση ασθενοφόρων όλων των επαρχιών.
- 10.8 Αποστέλλει στο σημείο του ατυχήματος ανάλογο αριθμό Ιατροδικαστών με σκοπό τη διαχείριση των νεκρών σε συνεργασία με την Αστυνομία.

11 Πολιτική Άμυνα

- 11.1 Ενεργοποιεί την αερομεταφερόμενη ομάδα διάσωσης MEDEVAC της Πολιτικής Άμυνας η οποία μεταβαίνει άμεσα σε χώρο που θα καθορίσει το ΚΣΕΔ με σκοπό να συμμετέχει σε Επιχειρήσεις MEDEVAC.
- 11.2 Κινητοποιεί άμεσα τις Ομάδες Α΄ Βοηθειών και Διασωστών, για μετάβαση στο χώρο του ατυχήματος θέτοντας τις υπό τον τακτικό έλεγχο του OSC με σκοπό την υποβοήθηση του έργου της Πυροσβεστικής (πυρόσβεση, διάσωση) και του Υπουργείου Υγείας.
- 11.3 Διαθέτει σύνδεσμο στο Σταθμό Διοίκησης.
- 11.4 Αποστέλλει στο ΚΣΕΔ άμεσα τον σύνδεσμο της Πολιτικής Άμυνας, ο οποίος είναι μέλος της ΣΟΧΚ.
- 11.5 Συνεργάζεται με το Υπουργείο Υγείας και την Αστυνομία για τη δημιουργία χώρου συγκέντρωσης των τραυματιών, την εκτέλεση της διαλογής (CASUALTY TRIAGE), καθώς και τη δημιουργία χώρου συγκέντρωσης των νεκρών, με βάση τον εκπονηθέντα χωροταξικό σχεδιασμό υπό τις οδηγίες του OSC.
- 11.6 Οργανώνει συνεργείο καταγραφής τυχόν επιζώντων διαβιβάζοντας τον κατάλογο στο ΚΣΕΔ μέσω του OSC.
- 11.7 Σε περίπτωση πτώσης του Α/Φ σε κατοικημένη περιοχή ή σε περιοχή όπου υπάρχουν εγκαταστάσεις δεξαμενών πετρελαίου, φυσικού αερίου κλπ, όπου το ατύχημα θα χαρακτηριστεί ως τύπου «ΣΕΒΕΖΟ», τότε η Πολιτική Άμυνα εφαρμόζει τα αντίστοιχα Ειδικά Εθνικά Σχέδια «ΠΟΛΥΒΙΟΣ» και «ΗΦΑΙΣΤΟΣ» αντίστοιχα, σε στενή συνεργασία με τη ΣΟΧΚ.

12. Τμήμα Δασών

- 12.1 Αποστέλλει στο ΚΣΕΔ άμεσα το σύνδεσμο του Τμήματος Δασών, ο οποίος είναι μέλος της ΣΟΧΚ και παράλληλα διαθέτει σύνδεσμο στο Σταθμό Διοίκησης.
- 12.2 Εάν το σημείο πτώσης είναι σε ορεινή περιοχή, τότε κινητοποιεί άμεσα το προσωπικό του προκειμένου να έρθει σε επαφή με την Αστυνομία, την Πυροσβεστική Υπηρεσία και τις άλλες εμπλεκόμενες Υπηρεσίες, με σκοπό να παρασχεθεί βοήθεια για την πρόσβαση στο σημείο της πτώσης.
- 12.3 Θέτει τα πυροσβεστικά Α/Φ της ΜΠΜ σε άμεση ετοιμότητα για την αντιμετώπιση τυχόν δασικής πυρκαγιάς συνέπεια του ατυχήματος, καθώς και εκτέλεση καθηκόντων ΑCO.

13. ΕΔΑΑΣ

- 13.1 Διαθέτει σύνδεσμο στο ΚΣΕΔ και ενεργεί με βάση τα διαλαμβανόμενα στο Ισχύον Μνημόνιο Συναντίληψης μεταξύ ΕΔΑΑΣ και ΚΣΕΔ μέχρι τη μεταβίβαση της ευθύνης της επιχείρησης από το ΚΣΕΔ.
- 13.2 Εάν κριθεί αναγκαίο διαθέτει σύνδεσμο στο Σταθμό Διοίκησης.
- 13.3 Σε περίπτωση που το σημείο πτώσης βρίσκεται εντός των Β/Β, την ευθύνη διερεύνησης του ατυχήματος την έχουν οι Β/Β.

14. Υπουργείο Άμυνας

- 14.1 Διαθέτει σύνδεσμο στο ΚΣΕΔ και προβαίνει στις απαιτούμενες, με βάση τις εσωτερικές του διαδικασίες, ενέργειες για την στήριξη της επιχείρησης σε θέματα που άπτονται των αρμοδιοτήτων του, σε συνεργασία με το ΚΣΕΔ.
- 14.2 Μεριμνά, μετά από απόφαση του κ. Υπουργού Άμυνας, για τη σύσταση της Υπουργικής Ομάδας Χειρισμού Κρίσεων στο Σ. Κ. «Ζήνων» του ΚΣΕΔ.
- 14.3 Μεριμνά, σε συνεργασία με το ΚΣΕΔ, για τη διαχείριση και ενημέρωση των Μέσων Μαζικής Ενημέρωση, σε χώρο που διατίθεται για τον σκοπό αυτό στις εγκαταστάσεις του Σ. Κ. «Ζήνων» του ΚΣΕΔ.

15. Υπουργείο Μεταφορών, Επικοινωνιών και Έργων

Προβαίνει στις απαιτούμενες, με βάση τις εσωτερικές του διαδικασίες, ενέργειες για την στήριξη της επιχείρησης σε θέματα που άπτονται των αρμοδιοτήτων του.

16. Υπουργείο Εξωτερικών

- 16.1 Διαθέτει σύνδεσμο στο ΚΣΕΔ και προβαίνει στις απαιτούμενες, με βάση τις εσωτερικές του διαδικασίες, ενέργειες για τη στήριξη της επιχείρησης σε θέματα που άπτονται των αρμοδιοτήτων του, σε συνεργασία με το ΚΣΕΔ.
- 16.2 Συλλέγει, μέσω του ΚΣΕΔ, τα απαραίτητα στοιχεία των υπηκόων ξένων χωρών τραυματιών και ενημερώνει τις Πρεσβείες τους.
- 16.3 Έχει την ευθύνη για την ενημέρωση ξένων Κρατών για τον αριθμό των θυμάτων, τα οποία κατάγονται από τα Κράτη αυτά και ρυθμίζει σε συνεργασία με τις αντίστοιχες Πρεσβείες τις λεπτομέρειες διακομιδής των σορών προς τις χώρες προορισμού τους.

17. ΤΠΑ

- 17.1 Μεριμνά για την ανάλογη διαχείριση της κυκλοφορίας των αεροσκαφών από και προς τα Α/Δ, με σκοπό την απρόσκοπτη και συνεχή επιχείρηση των πτητικών μέσων διάσωσης. Σε περίπτωση που το σημείο της πτώσης βρίσκεται στην αλυκή Λάρνακας και η κατάσταση το απαιτεί προχωρά στην προσωρινή άρση της λειτουργίας του επηρεαζόμενου Α/Δ εκτρέποντας τις πτήσεις σε άλλο Α/Δ.
- 17.2 Διαθέτει σύνδεσμο στο ΚΣΕΔ και του παρέχει όλες τις απαραίτητες πληροφορίες σχετικά με την εν λόγω πτήση συμπεριλαμβανομένου του Σχεδίου Πτήσης και της Κατάστασης Επιβαινόντων σε συνεργασία με τη διαχειρίστρια Α/Δ και την Αεροπορική Εταιρεία.
- 17.3 Κατόπιν αιτήματος του ΚΣΕΔ, το AMC κατά τις εργάσιμες ώρες, ή το Operation Office (AIS) κατά τις μη εργάσιμες ώρες, προβαίνει στη δέσμευση της περιοχής ερευνών με την έκδοση της ανάλογης αγγελίας προς τους αεροναυτιλόμενους (NOTAM).

18. Hermes Airports

- 18.1 Σε περίπτωση που το σημείο της πτώσης βρίσκεται στην αλυκή Λάρνακας και η κατάσταση το απαιτεί, προβαίνει στην προσωρινή άρση της λειτουργίας του Α/Δ Λάρνακας.
- 18.2 Προβαίνει στις απαιτούμενες ενέργειες, με βάση τις διαδικασίες του Μνημονίου Συνεργασίας Hermes-ΚΣΕΔ, θέτοντας, κατόπιν αιτήματος, το προσωπικό, τα υλικά και τα μέσα της εταιρείας στη διάθεση του ΚΣΕΔ, με σκοπό να συνδράμουν στην επιχείρηση. (Πνευστές σχεδίες, αερόστρωμα-hovercraft, πλωτούς διαδρόμους, Σωσίβια και ισοθερμικές κουβέρτες)

18.3 Διαθέτει σύνδεσμο στο ΚΣΕΔ και ενεργεί με βάση τα διαλαμβανόμενα στο Ισχύον Μνημόνιο Συναντίληψης μεταξύ Hermes και ΚΣΕΔ.

19. Αεροπορική Εταιρεία ιδιοκτήτρια Αεροσκάφους

19.1 Διαθέτει σύνδεσμο στο ΚΣΕΔ και του παρέχει όλες τις απαραίτητες πληροφορίες σχετικά με την εν λόγω πτήση συμπεριλαμβανομένου του Σχεδίου Πτήσης και της Κατάστασης Επιβαινόντων σε συνεργασία με τη διαχειρίστρια εταιρεία του Α/Δ και το Τμήμα Πολιτικής Αεροπορίας.

20. Υπηρεσία Κοινωνικής Ευημερίας

20.1 Σε συνεργασία με την Πολιτική Άμυνα, παρέχει ψυχοκοινωνική στήριξη σε τυχόν διασωθέντες και ιδιαίτερα σε ευάλωτες ομάδες και παιδιά.



Σγος (ΕΑ) Ανδρέας Ζαχαρία
Τ/χης Επιχειρήσεων

Αρχιπλοίαρχος Κωνσταντίνος Φυτιρής
Διοικητής ΚΣΕΔ

ΠΡΟΣΑΡΤΗΜΕΝΑ ΣΤΗΝ ΠΡΟΣΘΗΚΗ «3» ΤΟΥ ΠΑΡΑΡΤΗΜΑΤΟΣ «Δ»

- «1» Συνοπτικός Πίνακας Ενεργειών Εμπλεκόμενων Υπηρεσιών
- «2» Πίνακας Στοιχείων Επικοινωνίας Συνδέσμων Υπηρεσιών με το ΚΣΕΔ
- «3» Ζώνες Ελέγχου Περιοχής Ατυχήματος
- «4» Επικοινωνίες
- «5» Εντολή Κινητοποίησης Α/Ν Μέσων (ΥΠΟΔΕΙΓΜΑ - ΠΑΡΑΔΕΙΓΜΑ)
- «6» Παράδοση Επιχείρησης Μαζικής Διάσωσης

**ΑΝΑΛΥΤΙΚΟΣ ΠΙΝΑΚΑΣ ΕΜΠΛΕΚΟΜΕΝΩΝ ΥΠΗΡΕΣΙΩΝ
ΠΤΩΣΗΣ Α/Φ ΣΕ ΑΛΥΚΗ**

Α/Α	ΥΠΗΡΕΣΙΑ	ΕΜΠΛΕΚΟΜΕΝΕΣ ΜΟΝΑΔΕΣ	ΑΡΜΟΔΙΟΤΗΤΕΣ - ΕΝΕΡΓΕΙΕΣ
1.	ΑΣΤΥΝΟΜΙΑ	ΑΡΧΗΓΕΙΟ ΑΣΤΥΝΟΜΙΑΣ	➤ Αποστολή συνδέσμου στο ΚΣΕΔ για συμμετοχή στη ΣΟΧΚ.
		ΑΣΤΥΝΟΜΙΚΗ ΔΝΣΗ	<ul style="list-style-type: none"> ➤ Έλεγχος Κυκλοφορίας ➤ Καθορισμός σημείων συγκέντρωσης οχημάτων ➤ Οριοθέτηση Ζωνών Ευθύνης ➤ Οργάνωση Σταθμών ➤ Καθορισμός Αξκού ως OSC ➤ Ορισμός Αξκου Ασφαλείας χώρου για εφαρμογή Σχεδίου Ασφαλείας ➤ Διαχείριση νεκρών
		ΜΑΕΠ	<ul style="list-style-type: none"> ➤ Έρευνα – Διάσωση ➤ Κατάσβεση ➤ Ομάδες Διασωστών ➤ Διάθεση συνδέσμου στο Σταθμό Διοίκησης.
		ΛΙΜΕΝΙΚΗ	<ul style="list-style-type: none"> ➤ Ομάδες Δυτών ➤ Διάθεση συνδέσμου στο Σταθμό Διοίκησης.
2.	ΠΥΡΟΣΒΕΣΤΙΚΗ ΥΠΗΡΕΣΙΑ	ΠΥΡΟΣΒΕΣΤΙΚΟΙ ΣΤΑΘΜΟΙ	<ul style="list-style-type: none"> ➤ Καθορισμός Αξκου επικεφαλή ΚΟΚΚΙΝΗΣ ΖΩΝΗΣ ➤ Έρευνα – Διάσωση ➤ Κατάσβεση
		ΕΜΑΚ	<ul style="list-style-type: none"> ➤ Κινητοποίηση Hovercrafts ➤ Διάθεση συνδέσμου στο Σταθμό Διοίκησης.

		ΣΤΑΘΜΟΣ ΑΕΡΟΔΡΟΜΙΟΥ ΛΚΑΣ	➤ Ενεργοποίηση υλικών διάσωσης αλυκών και Η.Σ
3.	ΥΠΟΥΡΓΕΙΟ ΥΓΕΙΑΣ	ΙΑΤΡΙΚΕΣ- ΝΟΣΗΛΕΥΤΙΚΕΣ ΥΠΗΡΕΣΙΕΣ	➤ Αποστολή συνδέσμου στο ΚΣΕΔ για συμμετοχή στη ΣΟΧΚ.
		ΕΠΑΡΧΙΑΚΟ ΝΟΣΟΚΟΜΕΙΟ	➤ Οργάνωση σταθμού προνοσοκομειακής φροντίδας ➤ Οργάνωση σταθμού συγκέντρωσης νεκρών (συνεργασία με Αστυνομία και Πολιτική Άμυνας. ➤ Προετοιμασία για υποδοχή μεγάλου αριθμού απωλειών υγείας. ➤ Συγκρότηση ομάδας ψυχολογικής υποστήριξης. ➤ Αποστολή Ιατροδικαστών ➤ Διάθεση συνδέσμου στο Σταθμό Διοίκησης.
		ΥΠΗΡΕΣΙΑ ΑΣΘΕΝΟΦΟΡΩΝ	➤ Αποστολή Ασθενοφόρων ➤ Διακομιδή τραυματιών
		ΟΜΑΔΕΣ ΜΕΔΕΒΑΚ	➤ Συμμετοχή σε αεροκομιδές
		460 ΜΕΔ	➤ Έρευνα – Διάσωση ➤ Κατάσβεση
4.	ΓΕΕΦ	ΔΚΔ	➤ Έρευνα – Διάσωση
		ΜΥΚ	➤ Έρευνα – Διάσωση
		ΔΥΓ	➤ Υγειονομική Υποστήριξη
		ΓΕΕΦ/ΔΕΠΙΧ	➤ Διάθεση συνδέσμου στο Σταθμό Διοίκησης.
			➤ Αποστολή συνδέσμου στο ΚΣΕΔ για συμμετοχή στη ΣΟΧΚ.
5.	ΠΟΛΙΤΙΚΗ ΑΜΥΝΑ	ΠΕΔΠΑ ΛΚΑΣ	➤ Ενεργοποίηση Ομάδων ΜΕΔΕΒΑΚ, Α΄ Βοηθειών και Διασωστών
		ΟΜΑΔΕΣ Α΄ΒΟΗΘΕΙΩΝ & ΔΙΑΣΩΣΤΩΝ	➤ Υποβοήθηση υπηρεσιών στην Οργάνωση των χώρων
			➤ Οργάνωση συνεργείου καταγραφής επιζώντων

		ΔΙΟΙΚΗΣΗ ΠΟΛΙΤΙΚΗΣ ΑΜΥΝΑΣ	<ul style="list-style-type: none"> ➤ Διάθεση συνδέσμου στο Σταθμό Διοίκησης. ➤ Αποστολή συνδέσμου στο ΚΣΕΔ για συμμετοχή στη ΣΟΧΚ.
6.	ΤΜΗΜΑ ΔΑΣΩΝ	ΜΠΜ	<ul style="list-style-type: none"> ➤ ΑCO ➤ Έρευνα ➤ Πυρόσβεση
		ΔΑΣΙΚΟΙ ΣΤΑΘΜΟΙ	<ul style="list-style-type: none"> ➤ Πυρόσβεση ➤ Έρευνα ➤ Υπόδειξη δρομολογίων
		ΔΙΟΙΚΗΣΗ ΤΜΗΜΑΤΟΣ ΔΑΣΩΝ	<ul style="list-style-type: none"> ➤ Διάθεση συνδέσμου στο Σταθμό Διοίκησης. ➤ Αποστολή συνδέσμου στο ΚΣΕΔ για συμμετοχή στη ΣΟΧΚ.
7.	ΕΔΑΑΣ	---	<ul style="list-style-type: none"> ➤ Διερεύνηση περιστατικού μέσω της μεταβίβασης της ευθύνης από το ΚΣΕΔ προς ΕΔΑΑΣ ➤ Διάθεση συνδέσμου στο Σταθμό Διοίκησης. ➤ Αποστολή συνδέσμου στο ΚΣΕΔ για συμμετοχή στη ΣΟΧΚ.
		---	<ul style="list-style-type: none"> ➤ Σύγκλιση ΥΟΧΚ ➤ Αποστολή συνδέσμου στο ΚΣΕΔ για συμμετοχή στη ΣΟΧΚ.
		---	<ul style="list-style-type: none"> ➤ Ενημέρωση ΜΜΕ σε συνεργασία με ΚΣΕΔ
9.	ΥΜΕΕ	---	<ul style="list-style-type: none"> ➤ Λογιστική και Οικονομική υποστήριξη επιχειρήσεων ➤ Συμμετοχή στην ΥΟΧΚ ➤ Αποστολή συνδέσμου στο ΚΣΕΔ για συμμετοχή στη ΣΟΧΚ.
		---	<ul style="list-style-type: none"> ➤ Συμμετοχή στην ΥΟΧΚ ➤ Αποστολή συνδέσμου στο ΚΣΕΔ για συμμετοχή στη ΣΟΧΚ.
		---	<ul style="list-style-type: none"> ➤ Υποστηρίζει την επιχείρηση σε προξενικά θέματα ➤ Επικοινωνία με UNFICYP, εάν απαιτηθεί.
11.	ΤΠΑ	ΠΕΠ	<ul style="list-style-type: none"> ➤ Ανάλογη διαχείριση εναέριας κυκλοφορίας
			<ul style="list-style-type: none"> ➤ Σε περίπτωση αναγκών αίρει την λειτουργία του Α/Δ

		AMC ή NOTAM OFFICE	<ul style="list-style-type: none"> ➤ Έκδοση NOTAM
		---	<ul style="list-style-type: none"> ➤ Αποστολή συνδέσμου στο ΚΣΕΔ για συμμετοχή στη ΣΟΧΚ.
12.	HERMES AIRPORTS		<ul style="list-style-type: none"> ➤ Διάθεση υλικών MRO και προσωπικού για συνδρομή στις επιχειρήσεις ➤ Αν απαιτηθεί αίρει την λειτουργία των Α/Δ ➤ Αποστολή συνδέσμου στο ΚΣΕΔ για συμμετοχή στη ΣΟΧΚ. ➤ Διάθεση συνδέσμου στο Σταθμό Διοίκησης αν το σημείο της πτώσης είναι σε απόσταση μικρότερη των 5NM από τα Α/Δ Λκας ή Πάφου.
13.	ΑΕΡΟΠΟΡΙΚΗ ΕΤΑΙΡΕΙΑ ΑΕΡΟΣΚΑΦΟΥΣ		<ul style="list-style-type: none"> ➤ Αποστολή συνδέσμου στο ΚΣΕΔ για συμμετοχή στη ΣΟΧΚ. ➤ Διάθεση συνδέσμου στο Σταθμό Διοίκησης.
14.	ΥΠΗΡΕΣΙΑ ΚΟΙΝΩΝΙΚΗΣ ΕΥΗΜΕΡΙΑΣ		<ul style="list-style-type: none"> ➤ Παροχή ψυχοκοινωνικής στήριξης.

 Σγος (ΕΑ) Ανδρέας Ζαχαρία
 Τ/χης Επιχειρήσεων

Αρχιπλοίαρχος Κωνσταντίνος Φυτιρής
 Διοικητής ΚΣΕΔ

ΠΙΝΑΚΑΣ ΣΥΝΔΕΣΜΩΝ ΜΕ ΤΟ ΚΣΕΔ
ΣΕ ΠΕΡΙΠΤΩΣΗ ΠΤΩΣΗΣ Α/Φ ΣΕ ΑΛΥΚΗ

Α/Α	ΥΠΗΡΕΣΙΑ	ΟΝΟΜΑΤΕΠΩΝΥΜΟ
1.	ΚΣΕΔ ΛΑΡΝΑΚΑΣ	Αρχιπλοίαρχος Κώστας Φυτιρής
		Πλωτάρχης Δημήτρης Κασίνης ΠΝ
		Σμηναγός Ανδρέας Ζαχαρία
		Υποσμηναγός Λοΐζος Κιαφκιουλλής
2.	ΥΠΕΞ	
4.	ΥΠΑΜ	
5.	ΥΜΕΕ	
6.	ΑΣΤΥΝΟΜΙΑ	
7.	ΠΥΡΟΣΒΕΣΤΙΚΗ ΥΠΗΡΕΣΙΑ	
8.	ΠΟΛΙΤΙΚΗ ΑΜΥΝΑ	
9.	ΓΕΕΦ	
10.	ΥΠΟΥΡΓΕΙΟ ΥΓΕΙΑΣ	
11.	ΕΔΔΑΣ	
12.	ΤΜΗΜΑ ΔΑΣΩΝ	
13.	Τ.Π.Α.	
14.	HERMES AIRPORT	
15.	Τ.Α.Υ.	



Σγος (ΕΑ) Ανδρέας Ζαχαρία
Τ/χης Επιχειρήσεων

Αρχιπλοίαρχος Κωνσταντίνος Φυτιρής
Διοικητής ΚΣΕΔ

ΖΩΝΕΣ ΕΛΕΓΧΟΥ ΠΕΡΙΟΧΗΣ ΑΤΥΧΗΜΑΤΟΣ

1. Από τη στιγμή εντοπισμού ότι Α/Φ κατέπεσε εντός αλυκής, η περιοχή του δυστυχήματος διαχωρίζεται, επίσης, σε τρεις (3) ζώνες συγκεκριμένων διαστάσεων, εντός των οποίων διεξάγονται διάφορες ενέργειες. Σε κάθε ζώνη τίθεται επικεφαλής από την Υπηρεσία που θα αναλάβει, κατά αρμοδιότητα, τις κυριότερες ενέργειες εντός αυτής. Οι ζώνες ελέγχου είναι οι ακόλουθες:

1.1 ΜΑΥΡΗ ΖΩΝΗ

Η ζώνη έχει ακτίνα, **τουλάχιστον**, 1,5 km από το σημείο της πτώσης και αποσκοπεί στην αποτροπή της προσέγγισης αναρμόδιων ατόμων στην περιοχή του δυστυχήματος, καθώς και στη διευκόλυνση της κυκλοφορίας των Υπηρεσιακών οχημάτων. Στη ζώνη αυτή ορίζεται το σημείο συγκέντρωσης των οχημάτων πριν εισέλθουν στην ΚΙΤΡΙΝΗ ΖΩΝΗ για να αναλάβουν την αποστολή που τους έχει ανατεθεί. Υπεύθυνος είναι Αξιωματικός της Αστυνομίας, ο οποίος αναφέρει απευθείας στον OSC ή μέσω του Αξιωματικού συνδέσμου της Αστυνομίας που βρίσκεται στο CP (Command Post) που οργανώνεται στο χώρο του ατυχήματος.

1.2 ΚΙΤΡΙΝΗ ΖΩΝΗ

Είναι περιοχή ακτίνας, **τουλάχιστον** 500m από το σημείο του δυστυχήματος. Σε αυτή εγκαθίσταται το CP, ο σταθμός διαλογής των τραυματιών και το Ε/Δ ενώ καθορίζεται και ο χώρος στάθμευσης των Υπηρεσιακών οχημάτων. Στην περιοχή αυτή υπάρχει πιθανότητα να βρίσκονται συντρίμια ή εστίες φωτιάς. Εντός της ζώνης κινούνται μόνο όσοι έχουν ρητές εντολές από τον OSC, ο οποίος είναι και ο υπεύθυνος της ζώνης, ή τους βοηθούς του.

1.3 ΚΟΚΚΙΝΗ ΖΩΝΗ

Είναι η περιοχή όπου εντοπίζεται το μεγαλύτερο μέρος των συντριμμιών, θυμάτων και εστιών φωτιάς. Εντός αυτής διεξάγονται οι επιχειρήσεις διάσωσης και κατάσβεσης. Υπεύθυνος της ζώνης είναι Αξιωματικός της Πυροσβεστικής, ο οποίος αναφέρει απευθείας στον OSC. **Τονίζεται ότι στην Κόκκινη Ζώνη επιτρέπεται η είσοδος μόνο σε προσωπικό και μέσα της Πυροσβεστικής Υπηρεσία. Απαγορεύεται η είσοδος οποιοδήποτε άλλου ατόμου ή μέσου χωρίς την έγκριση και τη συνοδεία της Πυροσβεστικής Υπηρεσίας.**

2. Ενδεικτικό Σχεδιάγραμμα όπου απεικονίζονται οι τρεις ζώνες στην περιοχή του δυστυχήματος και το CP του Αξιωματικού Συντονιστή επί σκηνής, φαίνονται πιο κάτω :

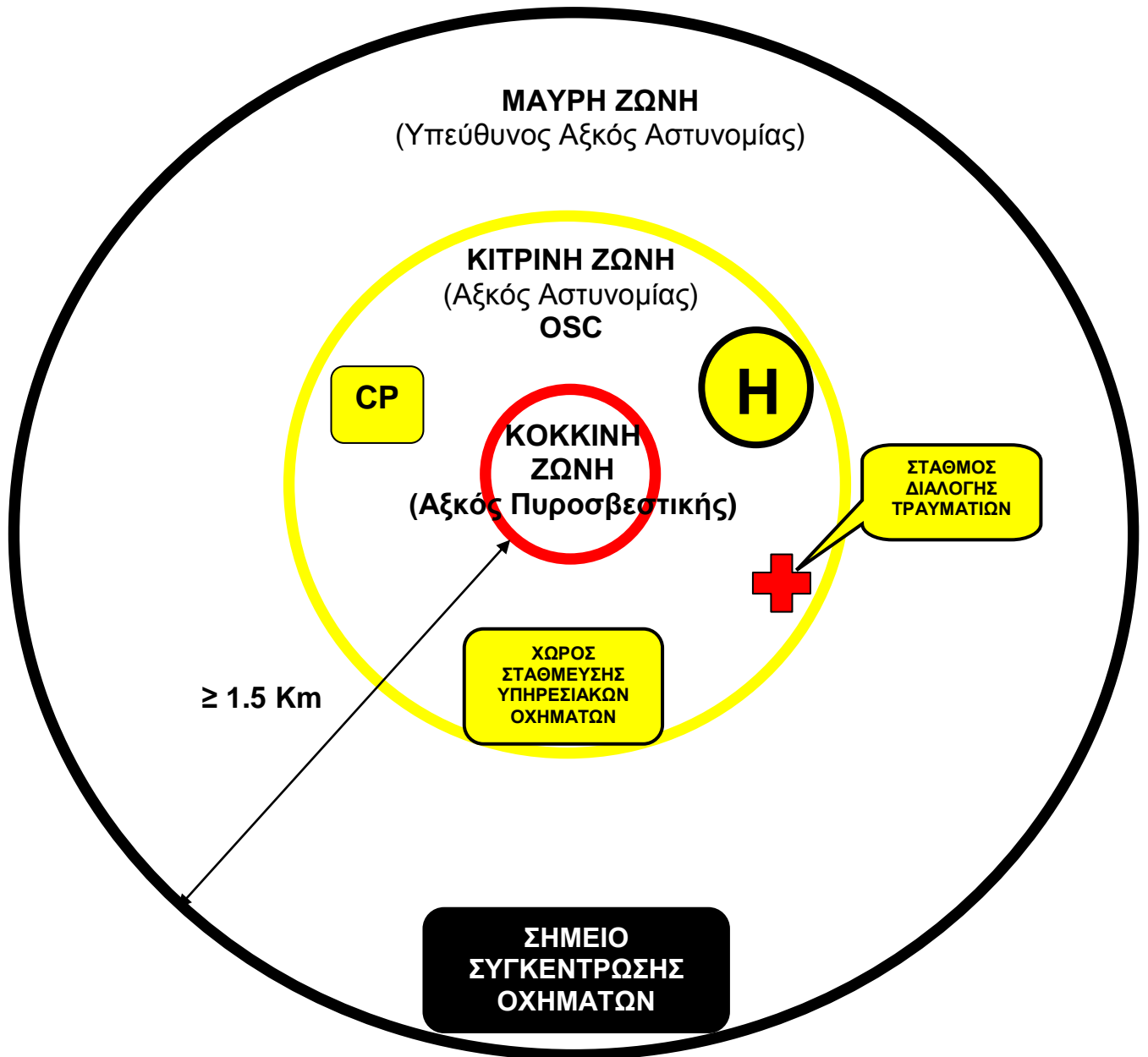

Σγος (ΕΑ) Ανδρέας Ζαχαρία
Τ/χης Επιχειρήσεων

Αρχιπλοίαρχος Κωνσταντίνος Φυτιρής
Διοικητής ΚΣΕΔ

ΕΠΙΚΟΙΝΩΝΙΕΣ

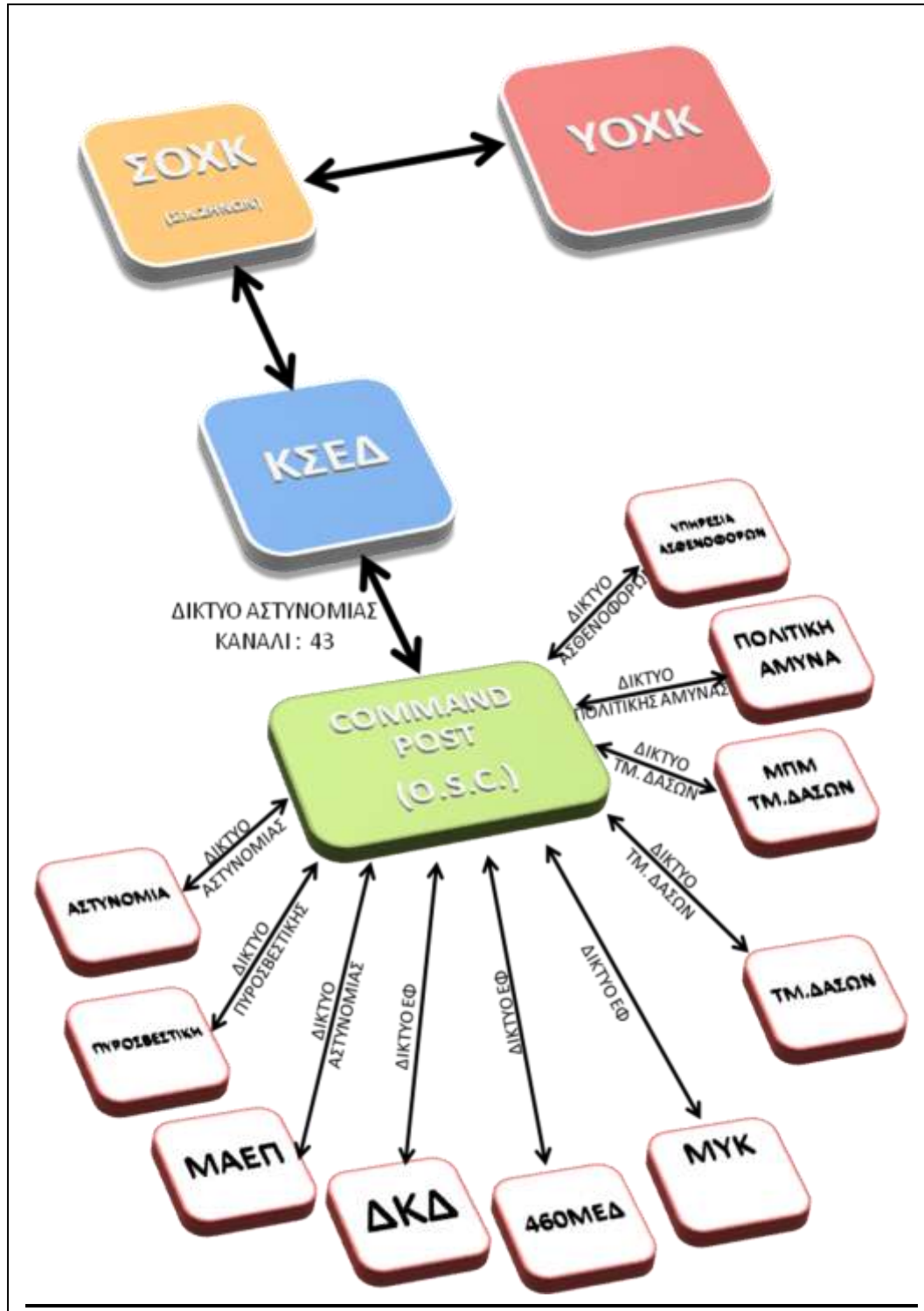

Σγος (ΕΑ) Ανδρέας Ζαχαρία
Τ/χης Επιχειρήσεων

Αρχιπλοίαρχος Κωνσταντίνος Φυτιρής
Διοικητής ΚΣΕΔ

**ΠΡΟΣΑΡΤΗΜΕΝΟ «5» ΣΤΗΝ ΠΡΟΣΘΗΚΗ «3»
ΣΤΟ ΠΑΡΑΡΤΗΜΑ «Δ» του ΕΕΣ «ΤΕΥΚΡΟΣ»**

ΥΠΟΥΡΓΕΙΟ ΑΜΥΝΑΣ
ΚΣΕΔ
Λάρνακα, 03 Αυγ 2018

**ΕΝΤΟΛΗ ΚΙΝΗΤΟΠΟΙΗΣΗΣ Α/Ν ΜΕΣΩΝ
(ΥΠΟΔΕΙΓΜΑ - ΠΑΡΑΔΕΙΓΜΑ)**

	ΚΕΝΤΡΟ ΣΥΝΤΟΝΙΣΜΟΥ ΕΡΕΥΝΑΣ-ΔΙΑΣΩΣΗΣ JRCC LARNACA (CYPRUS)	
TEL +357 24643005 +357 1441	AFTN LCLKCYX INMARSAT-C 421099999	Εγκεκριμένη Έκδοση 2 ^η 13 Ιουλ 2017  Πλοίαρχος Κωνσταντίνος Φυτράκης Διοικητής ΚΣΕΔ
FAX +357 24643254	WEBSITE www.mod.gov.cy/jrcc	
EMAIL jrcc_cyp@cytanet.com.cy		
ΔΙΑΤΑΓΗ ΑΠΟΓΕΙΩΣΗΣ Α/Ν ΜΕΣΟΥ		ΚΣΕΔ.ΕΕ.120

Urgent

For Action

For Information

Please Acknowledge

Please Reply

FAX MESSAGE

DATE/TIME: **01 JUL 2017 / 12:25 (UTC)** TOTAL PAGES: 2
FROM: **JRCC LARNACA (CYPRUS)**
MAEP
TO: **460 ΜΕΔ**
ΤΜ. ΔΑΣΩΝ (ΜΟΝΑΔΑ ΠΤΗΤΙΚΩΝ ΜΕΣΩΝ)
SUBJ: **ΕΠΙΧΕΙΡΗΣΗ Ε-Δ**

1. ΜΕ ΛΗΨΗ ΠΑΡΟΝΤΟΣ ΕΚΤΕΛΕΣΑΤΕ ΕΠΙΧΕΙΡΗΣΗ Ε-Δ ΩΣ ΑΚΟΛΟΥΘΩΣ:

A. ΚΑΤΑΣΤΑΣΗ

ΑΝΘΡΩΠΟΣ ΣΤΗ ΘΑΛΑΣΣΑ ΣΤΗ ΘΑΛΑΣΣΙΑ ΠΕΡΙΟΧΗ 5 NM
ΑΝΑΤΟΛΙΚΑ ΠΕΤΡΑΣ ΡΩΜΙΟΥ.

B. ΣΤΟΙΧΕΙΑ ΚΙΝΔΥΝΕΥΟΝΤΟΣ

(1) ΚΑΤΗΓΟΡΙΑ ΣΥΜΒΑΝΤΟΣ : ΝΑΥΤΙΚΟ
(ΑΝΘΡΩΠΟΣ ΣΤΗΝ ΘΑΛΑΣΣΑ, ΜΕΔΕΝΑΣ, ΑΑΓΝΟΟΥΜΕΝΟ ΣΚΑΦΟΣ
ΚΛΠ)

(2) ΟΝΟΜΑ ΣΚΑΦΟΥΣ :
(3) ΘΕΣΗ ΣΚΑΦΟΥΣ :
(4) CALL SIGN :
(5) ΤΥΠΟΣ :

- (6) ΚΑΤΑΣΤΑΣΗ ΑΤΟΜΟΥ :
(7) ΛΟΙΠΑ ΣΤΟΙΧΕΙΑ :

Γ. **ΕΜΠΛΕΚΟΜΕΝΕΣ ΜΟΝΑΔΕΣ**
Ε/Π "ΑΠΟΛΛΩΝ" CALL SIGN: ΡΑΡΑ-2
ΝΟΣΗΛΕΥΤΗΣ:

Δ. **ΣΧΕΔΙΟ ΔΡΑΣΗΣ**
**ΕΚΤΕΛΕΣΗ ΕΡΕΥΝΑΣ ΠΑΡΑΛΛΗΛΩΝ ΙΧΝΩΝ ΟΠΩΣ
ΣΥΝΗΜΜΕΝΟ ΕΝΤΥΠΟ**

2. **ΜΕΤΕΩΡΟΛΟΓΙΚΗ ΕΝΗΜΕΡΩΣΗ**

Α. **ΚΑΤΑ ΤΗ ΔΙΑΔΡΟΜΗ:** ΜΕ ΕΥΘΥΝΗ ΠΛΗΡΩΜΑΤΩΝ

Β. **ΠΕΡΙΟΧΗ ΕΠΙΧΕΙΡΗΣΕΩΝ:**
ΚΑΙΡΟΣ: ΚΥΡΙΩΣ ΑΙΘΡΙΟΣ,
ΟΡΑΤΟΤΗΤΑ ΚΑΛΗ,
ΑΝΕΜΟΙ ΑΝΑΤΟΛΙΚΟΙ ΒΔ 2-4 ΒΦ,
ΚΑΤΑΣΤΑΣΗ ΘΑΛΑΣΣΗΣ 2.

3. **ΕΠΙΚΟΙΝΩΝΙΕΣ**

(1) ΚΥΡΙΑ ΣΥΧΝΟΤΗΤΑ 134.0 VHF/AM / ΕΦΕΔΡΙΚΗ 16, 06
VHF/FM. ΑΝΑΦΟΡΑ ΚΑΤΑΣΤΑΣΗΣ ΑΝΑ 15'

4. **ΑΛΛΕΣ ΔΥΝΑΜΕΙΣ ΣΤΗΝ ΠΕΡΙΟΧΗ**

(1) "Τ/Χ "ΑΣΤΡΑΠΗ 30"

5. **ΣΥΝΤΟΝΙΣΤΙΚΕΣ ΟΔΗΓΙΕΣ**

ΓΕΝΙΚΟΣ ΣΥΝΤΟΝΙΣΤΗΣ: ΚΣΕΔ CALLSIGN: CYPRUS RESCUE
ΣΥΝΤΟΝΙΣΤΗΣ ΕΠΙ ΣΚΗΝΗΣ:

6. **ΠΡΟΕΧΕΙ Η ΑΣΦΑΛΕΙΑ ΠΡΟΣΩΠΙΚΟΥ**



- Ο -

ΠΡΟΪΣΤΑΜΕΝΟΣ ΕΠΙΧΕΙΡΗΣΙΑΚΗΣ ΦΥΛΑΚΗΣ



Αρχιπλοίαρχος Κωνσταντίνος Φυτιρής
Διοικητής ΚΣΕΔ

ΠΑΡΑΔΟΣΗ ΕΠΙΧΕΙΡΗΣΗΣ ΜΑΖΙΚΗΣ ΔΙΑΣΩΣΗΣ
(ΥΠΟΔΕΙΓΜΑ- ΠΑΡΑΔΕΙΓΜΑ)

	ΚΕΝΤΡΟ ΣΥΝΤΟΝΙΣΜΟΥ ΕΡΕΥΝΑΣ-ΔΙΑΣΩΣΗΣ JRCC LARNACA (CYPRUS)			
TEL +357 24643005 +357 1441	AFTN LCLKYCYX INMARSA 421099999 T-C	Εγκριμένη Έκδοση 1 ^η 19 Αυγ 2016		
FAX +357 24643254	WEBSITE www.mod.gov.cy/jrcc			
EMAIL jrcc_cyp@cytanet.com.cy				
ΠΑΡΑΔΟΣΗ ΕΠΙΧΕΙΡΗΣΗΣ ΕΡΕΥΝΑΣ - ΔΙΑΣΩΣΗΣ		ΚΣΕΔ.ΕΕ.224		
<input type="checkbox"/> Urgent	<input checked="" type="checkbox"/> For Action	<input type="checkbox"/> For Information	<input type="checkbox"/> Please Acknowledge	<input type="checkbox"/> Please Reply

ΜΗΝΥΜΑ ΦΑΞ / FAX MESSAGE

ΗΜΕΡ/ΩΡΑ : 01 ΜΑΡ 2016 / 10:00 (ΤΟΠΙΚΗ ΩΡΑ) ΣΥΝΟΛΟ ΣΕΛΙΔΩΝ: 1
ΑΠΟ : ΚΣΕΔ ΛΑΡΝΑΚΑΣ
ΠΡΟΣ : ΔΚΣΗ Λ&ΝΑ
ΚΟΙΝ : ΑΡΧΗΓΕΙΟ ΑΣΤΥΝΟΜΙΑΣ
ΘΕΜΑ : **ΕΠΙΧΕΙΡΗΣΗ ΕΡΕΥΝΑΣ – ΔΙΑΣΩΣΗΣ**
ΣΧΕΤ : **A. ΕΘΝΙΚΟ ΣΧΕΔΙΟ ΕΡΕΥΝΑΣ – ΔΙΑΣΩΣΗΣ «ΝΕΑΡΧΟΣ»**
B. ΝΟΜΟΣ 5(III) / 94

ΑΠΟ ΤΙΣ **20 ΣΕΠ 2013 ΚΑΙ ΩΡΑ 1300 ΤΟΠΙΚΗ**, ΤΟ ΚΣΕΔ ΛΑΡΝΑΚΑΣ ΕΧΕΙ ΚΛΗΘΕΙ ΝΑ ΔΙΕΞΑΓΕΙ ΕΠΙΧΕΙΡΗΣΗ ΕΡΕΥΝΑΣ - ΔΙΑΣΩΣΗΣ ΑΓΝΟΟΥΜΕΝΟΥ ΑΤΟΜΟΥ ΣΤΗΝ ΠΕΡΙΟΧΗ ΤΟΥ ΣΤΙΓΜΑΤΟΣ **35 18 50 B – 031 24 40 A (ΠΕΡΙ ΤΟ 1 ΝΜ ΒΔ Α/Δ ΠΑΦΟΥ)**.

2. ΚΑΤΟΠΙΝ ΠΛΗΡΟΥΣ ΑΞΙΟΛΟΓΗΣΗΣ ΤΩΝ ΔΙΑΤΙΘΕΜΕΝΩΝ ΣΤΟΙΧΕΙΩΝ ΤΟΥ ΣΥΜΒΑΝΤΟΣ ΚΑΙ ΜΕ ΒΑΣΗ ΤΙΣ ΑΝΑΦΟΡΕΣ ΤΩΝ Α/Ν ΜΕΣΩΝ ΤΟ ΚΣΕΔ ΕΚΤΙΜΑ ΟΤΙ ΤΟ ΕΝ ΛΟΓΩ ΕΠΕΙΣΟΔΙΟ ΔΕΝ ΥΠΑΓΕΤΑΙ ΣΤΙΣ ΚΑΤΗΓΟΡΙΕΣ ΕΠΕΙΣΟΔΙΩΝ ΕΡΕΥΝΑΣ – ΔΙΑΣΩΣΗΣ ΔΥΝΑΜΕΙ ΤΩΝ (Α) ΚΑΙ (Β) ΣΧΕΤΙΚΩΝ.

3. ΚΑΤΟΠΙΝ ΤΟΥΤΟΥ ΤΟ ΚΣΕΔ ΛΑΡΝΑΚΑΣ ΠΡΟΤΙΘΕΤΑΙ ΝΑ ΠΑΡΑΔΩΣΕΙ ΤΟΝ ΣΥΝΤΟΝΙΣΜΟ ΤΗΣ ΕΠΙΧΕΙΡΗΣΗΣ ΣΤΟ ΤΜΗΜΑ ΣΑΣ, ΑΝΑΛΑΜΒΑΝΟΝΤΑΣ ΥΠΟΣΤΗΡΙΚΤΙΚΟ ΠΛΕΟΝ ΡΟΛΟ.

4. ΠΑΡΑΚΑΛΟΥΜΕ ΕΠΙΒΕΒΑΙΩΣΤΕ ΑΝΑΛΗΨΗ ΕΥΘΥΝΗΣ ΣΥΝΤΟΝΙΣΜΟΥ ΕΠΙΧΕΙΡΗΣΗΣ ΚΑΙ ΔΙΑΧΕΙΡΙΣΗΣ ΤΟΥ ΣΥΜΒΑΝΤΟΣ.

- Ο -

ΠΡΟΪΣΤΑΜΕΝΟΣ ΕΠΙΧΕΙΡΗΣΙΑΚΗΣ ΦΥΛΑΚΗΣ

.....
ΓΙΑ ΔΙΟΙΚΗΤΗ ΚΣΕΔ

Σγος (ΕΑ) Ανδρέας Ζαχαρία
Τ/χης Επιχειρήσεων

Αρχιπλοίαρχος Κωνσταντίνος Φυτιρής
Διοικητής ΚΣΕΔ

ΠΤΩΣΗ Α/Φ ΣΤΗ ΘΑΛΑΣΣΑ

1. Αεροπορικό ατύχημα με επιβάτες πέραν των τριάντα (30) ατόμων που συμβαίνει στο θαλάσσιο χώρο της περιοχής Ε-Δ της Κυπριακής Δημοκρατίας χαρακτηρίζεται σαν ΜΡΟ.
2. Στις θαλάσσιες περιοχές που περιβρέχουν τις ακτές των Β/Β, την ευθύνη συντονισμού επίσης αναλαμβάνει το ΚΣΕΔ, ενώ το JOC Ακρωτηρίου δύναται να συμβάλει υποστηρικτικά με το Προσωπικό και τα Μέσα που διαθέτει.
3. Για τα περιστατικά που παρουσιάζονται στη θαλάσσια περιοχή πλησίον των Α/Δ και σε απόσταση μέχρι 5NM από το Αεροδρόμιο, την ευθύνη συντονισμού αναλαμβάνει το ΚΣΕΔ, ενώ το Α/Δ δύναται να συμβάλει υποστηρικτικά με το Προσωπικό και τα Μέσα που διαθέτει.
4. Στις λοιπές περιπτώσεις και σε οποιοδήποτε σημείο του FIR Λευκωσίας την ευθύνη συντονισμού αναλαμβάνει το ΚΣΕΔ.
5. Καθοριστικό κριτήριο για την επιτυχή διάσωση τυχόν επιζώντων σε ένα τέτοιο ατύχημα, είναι η γρήγορη αντίδραση και άμεση κινητοποίηση των δυνάμεων διάσωσης. Γενικός τρόπος δράσης των Υπηρεσιών φαίνεται αναλυτικά στη συνέχεια, αλλά και συνοπτικά στον Πίνακα του «Προσαρτημένου 5».
6. **ΚΣΕΔ**
 - 6.1 Με τη λήψη της πληροφορίας για το ατύχημα ή τον κίνδυνο πρόκλησης ατυχήματος, το ΚΣΕΔ σημειώνει την ακριβή θέση του συμβάντος και σε περίπτωση όπου αυτή δεν είναι γνωστή κινητοποιεί Α/Ν Μέσα για τον εντοπισμό της.
 - 6.2 Ο Διοικητής ΚΣΕΔ, κατόπιν έγκρισης του Υπουργού Άμυνας, ο οποίος επικοινωνεί με τους συναρμόδιους Υπουργούς, διατάζει την εφαρμογή του ΕΕΣ «ΤΕΥΚΡΟΣ» και παράλληλα ενεργοποιείται η Υπουργική ΟΧΚ. Ταυτόχρονα προτείνεται στην Υπουργική ΟΧΚ η πλήρης ενεργοποίηση του Σ. Κ. «ΖΗΝΩΝ». για διαχείριση της επικείμενης «ΚΡΙΣΗΣ».
 - 6.3 Εφαρμόζει άμεσα το σχέδιο ανάκλησης των απαραίτητων συνδέσμων των υπηρεσιών που απαρτίζουν τη ΣΟΧΚ, ενημερώνοντάς τους (σε περίπτωση που είναι γνωστά) για τη θέση του συμβάντος, τον τύπο του Α/Φ, τον αριθμό των επιβαινόντων,



πιθανό φορτίο και υπόλοιπο καυσίμων, ενώ παράλληλα τους ζητά να ενημερώσουν τις Υπηρεσίες τους για την απόφαση εφαρμογής του ΕΕΣ «ΤΕΥΚΡΟΣ».

- 6.4 Ενημερώνει άμεσα όλες τις Μονάδες που διαθέτουν A/N Μέσα του ΓΕΕΦ/ΔΝ-ΔΑ, της Λ&ΝΑ, της ΜΑΕΠ και του Τμήμα Δασών, τις Ειδικές Ομάδες δυτών της ΕΜΑΚ, της Λ&ΝΑ, της ΜΑΕΠ και της ΜΥΚ καθώς και των δυνάμεων της Πολιτικής Άμυνας, για να προβούν σε γενική ανάκληση του προσωπικού τους και να στελεχωθούν στο μεγαλύτερο δυνατό βαθμό, προκειμένου να είναι δυνατή η κλιμάκωση και συνεχή παρουσία των δυνάμεων του συστήματος Ε-Δ της ΚΔ στο χώρο του ατυχήματος. Οι εμπλεκόμενες δυνάμεις, σε αυτή τη περίπτωση πρέπει να προετοιμάζονται για παρατεταμένης διάρκειας επιχειρήσεις από το σύνολο των A/N Μέσων τους.
- 6.5 Κινητοποιεί άμεσα τις κινητές κάμερες του Σ.Π.Π του ΚΣΕΔ καθώς και το μη Επανδρωμένο Αεροσκάφος (UAV), με σκοπό τη συμμετοχή του στην έρευνα για εντοπισμό διασωθέντων αλλά και για εξασφάλιση συνεχούς μετάδοσης εικόνας από τη σκηνή του ατυχήματος τόσο στο Σ. Κ. «ΖΗΝΩΝ», όσο και στο ΚΕΠΙΧ του ΚΣΕΔ. (σε περίπτωση που το σημείο του ατυχήματος βρίσκεται εντός της εμβέλειας του ΣΠΠ)
- 6.6 Αιτείται από το ΤΠΑ όλες τις απαραίτητες πληροφορίες σχετικά με την εν λόγω πτήση συμπεριλαμβανομένου του Σχεδίου Πτήσης και της Κατάστασης Επιβαινόντων.
- 6.7 Σε συνεργασία με το AMC κατά τις εργάσιμες ώρες, ή το Operation Office (AIS) κατά τις μη εργάσιμες ώρες, προβαίνει στην δέσμευση της περιοχής ερευνών με την έκδοση της ανάλογης αγγελίας προς τους αεροναυτιλόμενους (NOTAM), ενώ παράλληλα προβαίνει στην έκδοση της αντίστοιχης αγγελίας προς ναυτιλλόμενους (NW) μέσω του ΚΥΠΡΟΣ ΡΑΔΙΟ.
- 6.8 Ορίζει ως Συντονιστή επί σκηνής (OSC) τον Κυβερνήτη του καταλληλότερου πλωτού μέσου που βρίσκεται στην περιοχή του ατυχήματος, ο οποίος οριοθετεί και εξασφαλίζει τη Ζώνη Αποκλεισμού, όπως περιγράφεται στο Προσαρτημένο «3» της παρούσας Προσθήκης.
- 6.9 Ορίζει ως Συντονιστή Αεροπορικών Επιχειρήσεων (ACO) το καταλληλότερο πτητικό A/N μέσο το οποίο επιχειρεί στην περιοχή. Το ρόλο του ACO δύναται να αναλάβει και το ΚΣΕΔ.
- 6.10 Σε περίπτωση που το σημείο της πτώσης βρίσκεται πλησίον των A/Δ Λκας ή Πάφου και η κατάσταση το απαιτεί, αιτείται από το ΤΠΑ και την διαχειρίστρια εταιρεία του A/Δ την προσωρινή άρση της λειτουργίας του επηρεαζόμενου A/Δ, ενώ παράλληλα αιτείται τη διάθεση υλικών MRO της εταιρείας στο ΚΣΕΔ, με σκοπό να

χρησιμοποιηθούν για τις ανάγκες της επιχείρησης, όπως προνοείται στο Μνημόνιο Συνεργασίας Hermes-ΚΣΕΔ.

- 6.11 Συντάσσει τις ανάλογες διαταγές κινητοποίησης των Α/Ν Μέσων, όπως περιγράφεται στα Προσαρτημένα «5» και «6» της παρούσας Προσθήκης, τις οποίες και τις κοινοποιεί σε αυτά, ενώ παράλληλα εκπονεί τα σχέδια έρευνας για κάθε Α/Ν μέσο.
- 6.12 Αναλόγως της περιοχής του ατυχήματος, το ΚΣΕΔ ορίζει το σημείο συγκέντρωσης των θυμάτων, ενημερώνοντας άμεσα τους συνδέσμους της Αστυνομίας, της Πολιτικής Άμυνας και του Υπουργείου Υγείας και παρέχοντας λεπτομερή στοιχεία σχετικά με το ατύχημα, τον τύπο του Α/Φ, το φορτίο του καθώς και τον αριθμό επιβαινόντων, θέτοντας παράλληλα το ΤΕΝ και το ΤΑΘΕ για ετοιμότητα αντιμετώπισης ρύπανσης του θαλασσίου περιβάλλοντος.
- 6.13 Σε περίπτωση που το ατύχημα απαιτεί τη συνδρομή ξένων δυνάμεων διαβιβάζει αίτημα προς τα γειτονικά ΚΣΕΔ για παροχή βοήθειας με Α/Ν Μέσα στο πλαίσιο συνεργασίας και προετοιμάζει το σύστημα υποστήριξης των ξένων Μέσων. Ενημερώνει σχετικά με το παραπάνω αίτημα το ΥΠΕΞ.
- 6.14 Σε περίπτωση που απαιτηθεί, ενεργοποιεί την εθελοντική ομάδα του ΣΕΒΑΚ με σκοπό τη συμμετοχή τους στις επιχειρήσεις, κάτω από τον επιχειρησιακό έλεγχο και υπό το συντονισμό του ΚΣΕΔ.
- 6.15 Ενημερώνει σχετικά την Επιτροπή Διερεύνησης Αεροπορικών Ατυχημάτων και Συμβάντων, και συνεργάζεται με αυτή, σύμφωνα με το ισχύον Μνημόνιο Συναντίληψης μεταξύ ΕΔΑΑΣ και ΚΣΕΔ. Σε περίπτωση που οι συνθήκες το απαιτούν το ΚΣΕΔ, με την σύμφωνη γνώμη της ΥΟΧΚ, παραδίδει τον έλεγχο και συντονισμό της επιχείρησης στην ΕΔΑΑΣ, όπως περιγράφεται στο Προσαρτημένο «7» της παρούσας Προσθήκης.
- 6.16 Σε περίπτωση που το σημείο της πτώσης βρίσκεται σε θαλάσσια περιοχή που περιβρέχει τις ακτές των Β/Β, το ΚΣΕΔ ενημερώνει σχετικά το JOC Ακρωτηρίου και του διαβιβάζει τις παρακάτω πληροφορίες:
- Σημείο Πτώσης
 - Εμπλεκόμενα Α/Ν Μέσα που θα επιχειρήσουν.
 - Σχετική NOTAM η οποία εκδόθηκε.
- Ενώ αν απαιτηθεί αιτείται τα παρακάτω:
- Την προσωρινή άρση της λειτουργίας του Α/Δ Ακρωτηρίου.
 - Τη διάθεση Ε/Π από 84 Σηφ.
 - Τη διάθεση ασθενοφόρων των Β/Β.
 - Τη διάθεση αστυνομικής δύναμης του ΣΒΑ για υποβοήθηση σε θέματα ελέγχου της κυκλοφορίας στην ακτή.

7 Αστυνομία

- 7.1 Διαθέτει άμεσα όλα τα πλωτά μέσα της Λ&Ν Αστυνομίας, τα πτητικά μέσα της ΜΑΕΠ καθώς και τις απαραίτητες χερσαίες δυνάμεις κάτω από τον επιχειρησιακό έλεγχο και υπό το συντονισμό του ΚΣΕΔ. Προβαίνει σε γενική ανάκληση του προσωπικού των εμπλεκόμενων Μονάδων, στελεχώνοντας τις στο μεγαλύτερο δυνατό βαθμό, προκειμένου να είναι δυνατή η κλιμάκωση και συνεχή παρουσία αυτών στο χώρο του ατυχήματος, προετοιμάζοντας τις για παρατεταμένης διάρκειας επιχειρήσεις.
- 7.2 Αποστέλλει στο ΚΣΕΔ άμεσα τον Αξιωματικό σύνδεσμο της Αστυνομίας, ο οποίος είναι μέλος της ΣΟΧΚ.
- 7.3 Ορίζει άμεσα Αξιωματικό της Αστυνομίας, ως υπεύθυνο ασφαλείας του χώρου υποδοχής ο οποίος είναι υπεύθυνος για την εφαρμογή του Σχεδίου Ασφαλείας.
- 7.4 Ο υπεύθυνο ασφαλείας του χώρου υποδοχής καθορίζει το σημείο συγκέντρωσης των υπηρεσιακών οχημάτων που φτάνουν στο χώρο υποδοχής μεριμνώντας για τη διευκόλυνση της κυκλοφορίας τους, το χώρο συγκέντρωσης των τραυματιών για την εκτέλεση του CASUALTY TRIAGE σε συνεργασία με το Υπ. Υγείας, καθώς και το χώρο συγκέντρωσης και καταγραφής των νεκρών σε συνεργασία με την Πολιτική Άμυνα. Καθορίζει επίσης το χώρο οργάνωσης του Ε/Δ, ενημερώνοντας σχετικά το ΚΣΕΔ.
- 7.5 Ορίζει άμεσα Αξιωματικό της Αστυνομίας, ως γενικού συντονιστή στο χώρο συγκέντρωσης θυμάτων.
- 7.6 Αναλαμβάνει τη διαχείριση και μεταφορά των νεκρών με δικά της μέσα στο χώρο συγκέντρωσης νεκρών, ο οποίος θα υποδειχθεί από το ΚΣΕΔ σε συνεργασία με την Αστυνομία και το Υπουργείο Υγείας. Όταν οι συνθήκες το απαιτούν λαμβάνει μέτρα για την ασφάλεια του χώρου συγκέντρωσης νεκρών.
- 7.7 Σε περίπτωση που το σημείο της πτώσης βρίσκεται σε θαλάσσια περιοχή που περιβρέχει τις ακτές των Β/Β, ο Αξιωματικός της Αστυνομίας βρίσκεται σε συνεννόηση με την Αστυνομία των Β/Β. (SBA Police). Τονίζεται ότι και στην περίπτωση αυτή το συντονισμό της επιχείρησης έχει το ΚΣΕΔ.

8 Πυροσβεστική

- 8.1 Κινητοποιεί άμεσα την Ειδική Ομάδα της ΕΜΑΚ προκειμένου, εάν απαιτηθεί, να μεταφερθεί στο χώρο του ατυχήματος με Πτητικά ή Πλωτά Α/Ν Μέσα, για έλεγχο και απεγκλωβισμό τυχόν επιζώντων από το Α/Φ, κάτω από τον επιχειρησιακό έλεγχο και υπό το συντονισμό του ΚΣΕΔ. Προβαίνει σε γενική ανάκληση του προσωπικού της ΕΜΑΚ, στελεχώνοντας την στο μεγαλύτερο δυνατό

βαθμό, προκειμένου να είναι δυνατή η κλιμάκωση και συνεχή παρουσία αυτής στο χώρο του ατυχήματος, προετοιμάζοντας την για παρατεταμένης διάρκειας επιχειρήσεις.

- 8.2 Σε περίπτωση που η περιοχή του ατυχήματος βρίσκεται πλησίον των ακτών και η κατάσταση το απαιτεί, κινητοποιεί άμεσα τα αερόστρωμα σκάφη (hovercrafts) μετά των χειριστών τους, προκειμένου να μεταφερθούν στο χώρο του ατυχήματος και να συμμετέχουν στην επιχείρηση διάσωσης.
- 8.3 Αποστέλλει στο ΚΣΕΔ άμεσα τον Αξιωματικό σύνδεσμο της Πυροσβεστικής, ο οποίος είναι μέλος της ΣΟΧΚ.

9 ΓΕΕΦ

- 9.1 Διαθέτει άμεσα όλα τα διαθέσιμα πτητικά μέσα της 460ΜΕΔ, τα πλωτά μέσα του ΓΕΕΦ/ΔΝ καθώς και την Ειδική Ομάδα της ΜΥΚ τα κάτω από τον επιχειρησιακό έλεγχο και υπό το συντονισμό του ΚΣΕΔ, ενημερώνοντας τις άμεσα να προβούν σε γενική ανάκληση του προσωπικού τους και να στελεχωθούν στο μεγαλύτερο δυνατό βαθμό, με σκοπό τη συμμετοχή τους σε παρατεταμένες επιχειρήσεις, υπό τον επιχειρησιακό έλεγχο του ΚΣΕΔ.
- 9.2 Αποστέλλει στο ΚΣΕΔ άμεσα τον Αξιωματικό σύνδεσμο της Ε.Φ., ο οποίος είναι μέλος της ΣΟΧΚ.
- 9.3 Θέτει το προσωπικό και τα μέσα των Μονάδων υγειονομικής υποστήριξης της ΕΦ (Ασθενοφόρα, Ιατροί και Νοσοκόμοι) σε ετοιμότητα άμεσης κινητοποίησης και συνδρομής, εάν απαιτηθεί.

10 Υπουργείο Υγείας

- 10.1 Το ΚΕΚΑ μεριμνά για την άμεση ενεργοποίηση όλου του Ιατρικού και Νοσηλευτικού προσωπικού, το οποίο είναι εκπαιδευμένο σε επιχειρήσεις MEDEVAC για να μεταβεί άμεσα σε χώρο που θα καθορίσει το ΚΣΕΔ με σκοπό να συμμετέχει σε Επιχείρηση MEDEVAC.
- 10.2 Αποστέλλει στο ΚΣΕΔ άμεσα τον σύνδεσμο του Υπουργείου Υγείας, ο οποίος είναι μέλος της ΣΟΧΚ.
- 10.3 Ο Διευθυντής του νοσοκομείου της επαρχίας στην οποία βρίσκεται ο χώρος υποδοχής, συγκροτεί άμεσα ομάδα γιατρών και νοσοκόμων, την οποία στέλνει απευθείας στο χώρο υποδοχής προκειμένου να αναλάβει τη διαλογή (CASUALTY TRIAGE).
- 10.4 Οργανώνει χώρους περίθαλψης τυχόν επιζώντων και συγκέντρωσης των θυμάτων, σύμφωνα με τις οδηγίες του OSC, με τη συνδρομή και τη συνεργασία της Πολιτική Άμυνα.

- 10.5 Τα Κρατικά νοσοκομεία προετοιμάζονται για να υποδεχθούν μεγάλο αριθμό απωλειών υγείας.
- 10.6 Συγκροτεί ομάδα ψυχολογικής υποστήριξης των επιζώντων και των συνεργείων διάσωσης.
- 10.7 Το ΚΕΚΑ μεριμνά για την αποστολή στο χώρο υποδοχής ανάλογου αριθμού ασθενοφόρων για την μεταφορά των τραυματιών στα Νοσοκομεία. Σε περίπτωση ανάγκης γίνεται χρήση ασθενοφόρων όλων των επαρχιών.
- 10.8 Αποστέλλει στο χώρο υποδοχής ανάλογο αριθμό Ιατροδικαστών με σκοπό τη διαχείριση των νεκρών σε συνεργασία με την Αστυνομία.

11 Πολιτική Άμυνα

- 11.1 Ενεργοποιεί την αερομεταφερόμενη ομάδα διάσωσης MEDEVAC της Πολιτικής Άμυνας η οποία μεταβαίνει άμεσα σε χώρο που θα καθορίσει το ΚΣΕΔ με σκοπό να συμμετέχει σε Επιχείρηση MEDEVAC.
- 11.2 Αποστέλλει στο ΚΣΕΔ άμεσα τον σύνδεσμο της Πολιτικής Άμυνας, ο οποίος είναι μέλος της ΣΟΧΚ.
- 11.3 Συνεργάζεται με το Υπουργείο Υγείας και την Αστυνομία για τη δημιουργία χώρου συγκέντρωσης των τραυματιών, την εκτέλεση της διαλογής (CASUALTY TRIAGE), καθώς και τη δημιουργία χώρου συγκέντρωσης των νεκρών, με βάση τον εκπονηθέντα χωροταξικό σχεδιασμό υπό τις οδηγίες του Υπεύθυνου ασφαλείας του χώρου υποδοχής.
- 11.4 Οργανώνει συνεργείο καταγραφής τυχόν επιζώντων διαβιβάζοντας τον κατάλογο στο ΚΣΕΔ.

12. Τμήμα Δασών

- 12.1 Αποστέλλει στο ΚΣΕΔ άμεσα τον σύνδεσμο του Τμήματος Δασών, ο οποίος είναι μέλος της ΣΟΧΚ.
- 12.2 Θέτει τα Α/Φ της ΜΠΜ σε άμεση ετοιμότητα απογείωσης για συμμετοχή στην επιχείρηση, εκτελώντας έρευνα ή/και καθήκοντα ΑCO.

13. ΕΔΑΑΣ

Διαθέτει σύνδεσμο στο ΚΣΕΔ και ενεργεί με βάση τα διαλαμβανόμενα στο Ισχύον Μνημόνιο Συναντίληψης μεταξύ ΕΔΑΑΣ και ΚΣΕΔ μέχρι τη μεταβίβαση της ευθύνης της επιχείρησης από το ΚΣΕΔ.

14. Υπουργείο Άμυνας

- 14.1 Διαθέτει σύνδεσμο στο ΚΣΕΔ και προβαίνει στις απαιτούμενες, με βάση τις εσωτερικές του διαδικασίες, ενέργειες για την στήριξη της επιχείρησης σε θέματα που άπτονται των αρμοδιοτήτων του, σε συνεργασία με το ΚΣΕΔ.
- 14.2 Μεριμνά, μετά από απόφαση του κ. Υπουργού Άμυνας, για τη σύσταση της Υπουργικής Ομάδας Χειρισμού Κρίσεων στο Σ. Κ. «Ζήνων» του ΚΣΕΔ.
- 14.3 Μεριμνά, σε συνεργασία με το ΚΣΕΔ, για τη διαχείριση και ενημέρωση των Μέσων Μαζικής Ενημέρωσης, σε χώρο που διατίθεται για τον σκοπό αυτό στις εγκαταστάσεις του Σ. Κ. «Ζήνων» του ΚΣΕΔ.

15. Υπουργείο Μεταφορών, Επικοινωνιών και Έργων

Προβαίνει στις απαιτούμενες, με βάση τις εσωτερικές του διαδικασίες, ενέργειες για την στήριξη της επιχείρησης σε θέματα που άπτονται των αρμοδιοτήτων του.

16. Υπουργείο Εξωτερικών

- 16.1 Διαθέτει σύνδεσμο στο ΚΣΕΔ και προβαίνει στις απαιτούμενες, με βάση τις εσωτερικές του διαδικασίες, ενέργειες για την στήριξη της επιχείρησης σε θέματα που άπτονται των αρμοδιοτήτων του, σε συνεργασία με το ΚΣΕΔ.
- 16.2 Συλλέγει, μέσω του ΚΣΕΔ, τα απαραίτητα στοιχεία των υπηκόων ξένων χωρών τραυματιών και ενημερώνει τις Πρεσβείες τους.
- 16.3 Έχει την ευθύνη για την ενημέρωση ξένων Κρατών για τον αριθμό των θυμάτων, τα οποία κατάγονται από τα Κράτη αυτά και ρυθμίζει σε συνεργασία με τις αντίστοιχες Πρεσβείες τις λεπτομέρειες διακομιδής των σορών προς τις χώρες προορισμού τους.
- 16.4 Σε περίπτωση όπου το σημείο της πτώσης βρίσκεται σε θαλάσσια περιοχή της ΚΔ που τελεί υπό την παράνομη Τουρκική κατοχή ή/και στρατιωτική απειλή, τότε εξασφαλίζει, σε συνεργασία με την UNFICYP, την ασφαλή εκτέλεση της επιχείρησης από τα Α/Δ μέσα, ενώ η Διαταγή Επιχειρήσεων θα υποβάλλεται για έγκριση στον κ. Υπουργό Άμυνας.

17. ΤΠΑ

- 17.1 Μεριμνά για την ανάλογη διαχείριση της κυκλοφορίας των αεροσκαφών από και προς τα Α/Δ, με σκοπό την απρόσκοπτη και συνεχή επιχείρηση των πτητικών μέσων διάσωσης. Σε περίπτωση που το σημείο της πτώσης βρίσκεται πλησίον του Α/Δ Λάρνακας ή

Πάφου και η κατάσταση το απαιτεί, προχωρά στην προσωρινή άρση της λειτουργίας του επηρεαζόμενου Α/Δ εκτρέποντας τις πτήσεις σε άλλο Α/Δ.

17.2 Διαθέτει σύνδεσμο στο ΚΣΕΔ και του παρέχει όλες τις απαραίτητες πληροφορίες σχετικά με την εν λόγω πτήση συμπεριλαμβανομένου του Σχεδίου Πτήσης και της Κατάστασης Επιβαινόντων σε συνεργασία με τη διαχειρίστρια Α/Δ και την Αεροπορική Εταιρεία.

17.3 Κατόπιν αιτήματος του ΚΣΕΔ, το AMC κατά τις εργάσιμες ώρες, ή το Operation Office (AIS) κατά τις μη εργάσιμες ώρες, προβαίνει στη δέσμευση της περιοχής ερευνών με την έκδοση της ανάλογης αγγελίας προς τους αεροναυτιλόμενους (NOTAM).

18. Διαχειρίστρια Εταιρεία Α/Δ (Hermes Airports)

18.1 Σε περίπτωση που το σημείο της πτώσης βρίσκεται πλησίον του Α/Δ Λάρνακας ή Πάφου και η κατάσταση το απαιτεί, προβαίνει στην προσωρινή άρση της λειτουργίας του επηρεαζόμενου Α/Δ.

18.2 Προβαίνει στις απαιτούμενες ενέργειες, με βάση τις διαδικασίες του Μνημονίου Συνεργασίας Hermes-ΚΣΕΔ, θέτοντας, κατόπιν αιτήματος, το προσωπικό, τα υλικά και τα μέσα της εταιρείας στη διάθεση του ΚΣΕΔ, με σκοπό να συνδράμουν στην επιχείρηση. (Πνευστές σχεδίες, αερόστρωμα-hovercraft, πλωτούς διαδρόμους, Σωσίβια και ισοθερμικές κουβέρτες).

18.3 Διαθέτει σύνδεσμο στο ΚΣΕΔ και ενεργεί με βάση τα διαλαμβανόμενα στο Ισχύον Μνημόνιο Συναντίληψης μεταξύ Hermes και ΚΣΕΔ.

19 Αρχή Λιμένων ή/και διαχειρίστρια Εταιρία Λιμένων

19.1 Σε συνεργασία με τον Υπεύθυνου ασφαλείας του χώρου υποδοχής παρέχει κάθε δυνατή διευκόλυνση στο χώρο συγκέντρωσης θυμάτων σε κάθε λιμάνι.

20 TEN

Τίθεται σε ετοιμότητα αντιμετώπισης ρύπανσης του θαλασσίου περιβάλλοντος.

21 TAΘΕ

Τίθεται σε ετοιμότητα αντιμετώπισης ρύπανσης του θαλασσίου περιβάλλοντος.

22. Αεροπορική Εταιρεία ιδιοκτήτρια Αεροσκάφους

- 22.1 Διαθέτει σύνδεσμο στο ΚΣΕΔ και του παρέχει όλες τις απαραίτητες πληροφορίες σχετικά με την εν λόγω πτήση συμπεριλαμβανομένου του Σχεδίου Πτήσης και της Κατάστασης Επιβαινόντων σε συνεργασία με τη διαχειρίστρια εταιρεία του Α/Δ και το Τμήμα Πολιτικής Αεροπορίας.

23. Υπηρεσία Κοινωνικής Ευημερίας

- 23.1 Σε συνεργασία με την Πολιτική Άμυνα, παρέχει ψυχοκοινωνική στήριξη σε τυχόν διασωθέντες και ιδιαίτερα σε ευάλωτες ομάδες και παιδιά.



Σγος (ΕΑ) Ανδρέας Ζαχαρία
Τ/χης Επιχειρήσεων

Αρχιπλοίαρχος Κωνσταντίνος Φυτιρής
Διοικητής ΚΣΕΔ

ΠΡΟΣΑΡΤΗΜΕΝΑ ΣΤΗΝ ΠΡΟΣΘΗΚΗ «4» ΤΟΥ ΠΑΡΑΡΤΗΜΑΤΟΣ "Δ"

- «1» Συνοπτικός Πίνακας Ενεργειών Εμπλεκόμενων Υπηρεσιών
- «2» Πίνακας Στοιχείων Επικοινωνίας Συνδέσμων Υπηρεσιών με το ΚΣΕΔ
- «3» Ζώνες Ελέγχου Περιοχής Ατυχήματος
- «4» Επικοινωνίες
- «5» Εντολή Κινητοποίησης Α/Ν Μέσων (ΥΠΟΔΕΙΓΜΑ - ΠΑΡΑΔΕΙΓΜΑ)
- «6» Παράδοση Επιχείρησης Μαζικής Διάσωσης

ΣΥΝΟΠΤΙΚΟΣ ΠΙΝΑΚΑΣ ΕΝΕΡΓΕΙΩΝ ΕΜΠΛΕΚΟΜΕΝΩΝ ΥΠΗΡΕΣΙΩΝ
ΣΕ ΠΕΡΙΠΤΩΣΗ ΠΤΩΣΗΣ Α/Φ ΣΤΗ ΘΑΛΑΣΣΑ

Α/Α	ΥΠΗΡΕΣΙΑ	ΕΜΠΛΕΚΟΜΕΝΕΣ ΜΟΝΑΔΕΣ	ΑΡΜΟΔΙΟΤΗΤΕΣ - ΕΝΕΡΓΕΙΕΣ
1.	ΑΣΤΥΝΟΜΙΑ	ΑΡΧΗΓΕΙΟ ΑΣΤΥΝΟΜΙΑΣ	➤ Αποστολή συνδέσμου στο ΚΣΕΔ για συμμετοχή στη ΣΟΧΚ.
		ΑΣΤΥΝΟΜΙΚΗ ΔΝΣΗ	➤ Καθορισμός Αξκου ασφαλείας στο χώρο ➤ Έλεγχος Κυκλοφορίας ➤ Καθορισμός σημείων συγκέντρωσης οχημάτων ➤ Ορισμός Αξκου Ασφαλείας χώρου υποδοχής για εφαρμογή Σχεδίου Ασφαλείας ➤ Διαχείριση νεκρών
		ΜΑΕΠ	➤ Διάθεση Ε/Π για Έ-Δ Έρευνα – Διάσωση ➤ Διάθεση σκαφών RB25 ➤ Ομάδες Διασωστών
		ΛΙΜΕΝΙΚΗ	➤ Διάθεση Σκαφών για Έ-Δ ➤ Ομάδες Δυτών
2.	ΠΥΡΟΣΒΕΣΤΙΚΗ ΥΠΗΡΕΣΙΑ	ΔΝΣΗ ΠΥΡΟΣΒΕΣΤΙΚΗΣ	➤ Αποστολή συνδέσμου στο ΚΣΕΔ για συμμετοχή στη ΣΟΧΚ.
		ΠΥΡΟΣΒΕΣΤΙΚΟΣ ΣΤΑΘΜΟΣ Α/Δ ΛΚΑΣ	➤ Κινητοποίηση Hovercraft

Δ-4-1-2

		ΕΜΑΚ	➤ Ενεργοποίηση ειδικών αερομεταφερόμενων ομάδων διάσωσης
3.	ΥΠΟΥΡΓΕΙΟ ΥΓΕΙΑΣ	ΙΑΤΡΙΚΕΣ- ΝΟΣΗΛΕΥΤΙΚΕΣ ΥΠΗΡΕΣΙΕΣ	➤ Αποστολή συνδέσμου στο ΚΣΕΔ για συμμετοχή στη ΣΟΧΚ.
		ΕΠΑΡΧΙΑΚΟ ΝΟΣΟΚΟΜΕΙΟ	➤ Οργάνωση σταθμού προνοσοκομειακής φροντίδας ➤ Οργάνωση σταθμού συγκέντρωσης νεκρών (συνεργασία με Αστυνομία και Πολιτική Άμυνας. ➤ Προετοιμασία για υποδοχή μεγάλου αριθμού απωλειών υγείας. ➤ Συγκρότηση ομάδας ψυχολογικής υποστήριξης. ➤ Αποστολή Ιατροδικαστών
		ΥΠΗΡΕΣΙΑ ΑΣΘΕΝΟΦΟΡΩΝ	➤ Αποστολή Ασθενοφόρων ➤ Διακομιδή τραυματιών
		ΟΜΑΔΕΣ ΜΕΔΕΒΑΚ	➤ Συμμετοχή σε αεροκομιδές
4.	ΓΕΕΦ	460 ΜΕΔ	➤ Έρευνα – Διάσωση
		ΜΥΚ	➤ Έρευνα – Διάσωση
		ΔΠΠ	➤ Έρευνα – Διάσωση
		ΔΥΓ	➤ Ετοιμότητα Υγειονομικής Υποστήριξης
		ΓΕΕΦ/ΔΕΠΙΧ	➤ Αποστολή συνδέσμου στο ΚΣΕΔ για συμμετοχή στη ΣΟΧΚ.
5.	ΠΟΛΙΤΙΚΗ ΑΜΥΝΑ	ΔΙΟΙΚΗΣΗ ΠΟΛΙΤΙΚΗΣ ΑΜΥΝΑΣ	➤ Αποστολή συνδέσμου στο ΚΣΕΔ για συμμετοχή στη ΣΟΧΚ.
		ΠΕΔΠΑ ΛΚΑΣ	➤ Ενεργοποίηση Ομάδων ΜΕΔΕΒΑΚ
		ΟΜΑΔΕΣ Α΄ΒΟΗΘΕΙΩΝ & ΔΙΑΣΩΣΤΩΝ	➤ Υποβοήθηση υπηρεσιών στην Οργάνωση των χώρων ➤ Οργάνωση συνεργείου καταγραφής επιζώντων
6.	ΤΜΗΜΑ ΔΑΣΩΝ	ΜΠΜ	➤ ΑCO

Δ-4-1-3

		ΔΙΟΙΚΗΣΗ ΤΜΗΜΑΤΟΣ ΔΑΣΩΝ	<ul style="list-style-type: none"> ➤ Έρευνα ➤ Διάθεση συνδέσμου στη ΣΟΧΚ.
7.	ΕΔΑΑΣ	---	<ul style="list-style-type: none"> ➤ Διερεύνηση περιστατικού μέσω της μεταβίβασης της ευθύνης από το ΚΣΕΔ προς ΕΔΑΑΣ ➤ Αποστολή συνδέσμου στο ΚΣΕΔ για συμμετοχή στη ΣΟΧΚ.
8.	ΥΠΑΜ	---	<ul style="list-style-type: none"> ➤ Σύγκλιση ΥΟΧΚ ➤ Αποστολή συνδέσμου στο ΚΣΕΔ για συμμετοχή στη ΣΟΧΚ. ➤ Ενημέρωση ΜΜΕ σε συνεργασία με ΚΣΕΔ
9.	ΥΜΕΕ	---	<ul style="list-style-type: none"> ➤ Λογιστική και Οικονομική υποστήριξη επιχειρήσεων ➤ Συμμετοχή στην ΥΟΧΚ ➤ Αποστολή συνδέσμου στο ΚΣΕΔ για συμμετοχή στη ΣΟΧΚ.
10.	ΥΠΕΞ	---	<ul style="list-style-type: none"> ➤ Συμμετοχή στην ΥΟΧΚ ➤ Αποστολή συνδέσμου στο ΚΣΕΔ για συμμετοχή στη ΣΟΧΚ. ➤ Υποστηρίζει την επιχείρηση σε προξενικά θέματα ➤ Επικοινωνία με UNFICYP, εάν απαιτηθεί.
11.	ΤΠΑ	ΠΕΠ	<ul style="list-style-type: none"> ➤ Ανάλογη διαχείριση εναέριας κυκλοφορίας ➤ Σε περίπτωση αναγκών αίρει την λειτουργία του Α/Δ
		ΑΜC ή ΝΟΤΑΜ OFFICE	<ul style="list-style-type: none"> ➤ Έκδοση ΝΟΤΑΜ
		---	<ul style="list-style-type: none"> ➤ Αποστολή συνδέσμου στο ΚΣΕΔ για συμμετοχή στη ΣΟΧΚ.
12.	HERMES AIRPORTS		<ul style="list-style-type: none"> ➤ Διάθεση υλικών ΜRΟ και προσωπικού για συνδρομή στις επιχειρήσεις ➤ Αν απαιτηθεί αίρει την λειτουργία των Α/Δ ➤ Αποστολή συνδέσμου στο ΚΣΕΔ για συμμετοχή στη ΣΟΧΚ.
			<ul style="list-style-type: none"> ➤ Αποστολή συνδέσμου στο ΚΣΕΔ για συμμετοχή στη ΣΟΧΚ.
			<ul style="list-style-type: none"> ➤ Παροχή Σχεδίου Πτήσης και Κατάστασης Επιβαινόντων
13.	ΑΕΡΟΠΟΡΙΚΗ ΕΤΑΙΡΕΙΑ ΑΕΡΟΣΚΑΦΟΥΣ		<ul style="list-style-type: none"> ➤ Αποστολή συνδέσμου στο ΚΣΕΔ για συμμετοχή στη ΣΟΧΚ.

14.	ΥΠΗΡΕΣΙΑ ΚΟΙΝΩΝΙΚΗΣ ΕΥΗΜΕΡΙΑΣ		➤ Παροχή ψυχοκοινωνικής στήριξης.
15.	ΤΕΝ		➤ Ετοιμότητα αντιμετώπισης θαλάσσιας ρύπανσης με κλήση EMSA
16.	ΤΑΘΕ		➤ Ετοιμότητα αντιμετώπισης θαλάσσιας ρύπανσης
17.	ΑΛΚ ΕΤΑΙΡΕΙΑ ΔΙΑΧΕΙΡΙΣΗΣ ΛΙΜΕΝΩΝ		➤ Παροχή διευκολύνσεων στο χώρο συγκέντρωσης θυμάτων σε κάθε λιμάνι.



Σγος (ΕΑ) Ανδρέας Ζαχαρία
Τ/χης Επιχειρήσεων

Αρχιπλοίαρχος Κωνσταντίνος Φυτιρής
Διοικητής ΚΣΕΔ

ΠΙΝΑΚΑΣ ΣΥΝΔΕΣΜΩΝ ΜΕ ΤΟ ΚΣΕΔ
ΣΕ ΠΕΡΙΠΤΩΣΗ ΠΤΩΣΗΣ Α/Φ ΣΤΗ ΘΑΛΑΣΣΑ

A/A	ΥΠΗΡΕΣΙΑ	ΟΝΟΜΑΤΕΠΩΝΥΜΟ
1.	ΚΣΕΔ ΛΑΡΝΑΚΑΣ	Αρχιπλοίαρχος Κώστας Φυτιρής
		Πλωτάρχης Δημήτρης Κασίνης ΠΝ
		Σμηναγός Ανδρέας Ζαχαρία
		Υποσμηναγός Λοΐζος Κιαφκιουλλής
2.	ΥΠΕΞ	
4.	ΥΠΑΜ	
5.	ΥΜΕΕ	
6.	ΑΣΤΥΝΟΜΙΑ	
7.	ΠΥΡΟΣΒΕΣΤΙΚΗ ΥΠΗΡΕΣΙΑ	
8.	ΠΟΛΙΤΙΚΗ ΑΜΥΝΑ	
9.	ΓΕΕΦ	
10.	ΥΠΟΥΡΓΕΙΟ ΥΓΕΙΑΣ	
11.	ΕΔΑΑΣ	
12.	ΤΜΗΜΑ ΔΑΣΩΝ	
13.	Τ.Π.Α.	
14.	HERMES AIRPORT	
15.	ΑΕΡΟΠΟΡΙΚΗ ΕΤΑΙΡΕΙΑ	
16.	TEN	

Σγος (ΕΑ) Ανδρέας Ζαχαρία
Τ/χης Επιχειρήσεων

Αρχιπλοίαρχος Κωνσταντίνος Φυτιρής
Διοικητής ΚΣΕΔ

ΖΩΝΕΣ ΕΛΕΓΧΟΥ ΠΕΡΙΟΧΗΣ ΑΤΥΧΗΜΑΤΟΣ

1. Από τη στιγμή εντοπισμού της ακριβούς θέσης πτώσης του Α/Φ, απομονώνεται με την έκδοση αγγελιών προς αεροναυτιλλομένους (NOTAM) και ναυτιλλόμενους (NW) περιοχή ακτίνας τουλάχιστον 5NM (κέντρο το σημείο πρόσκρουσης) και μέχρι το ύψος των 5000ft (AMSL), με σκοπό τις απρόσκοπτες και με ασφάλεια επιχειρήσεις των Α/Ν μέσω.

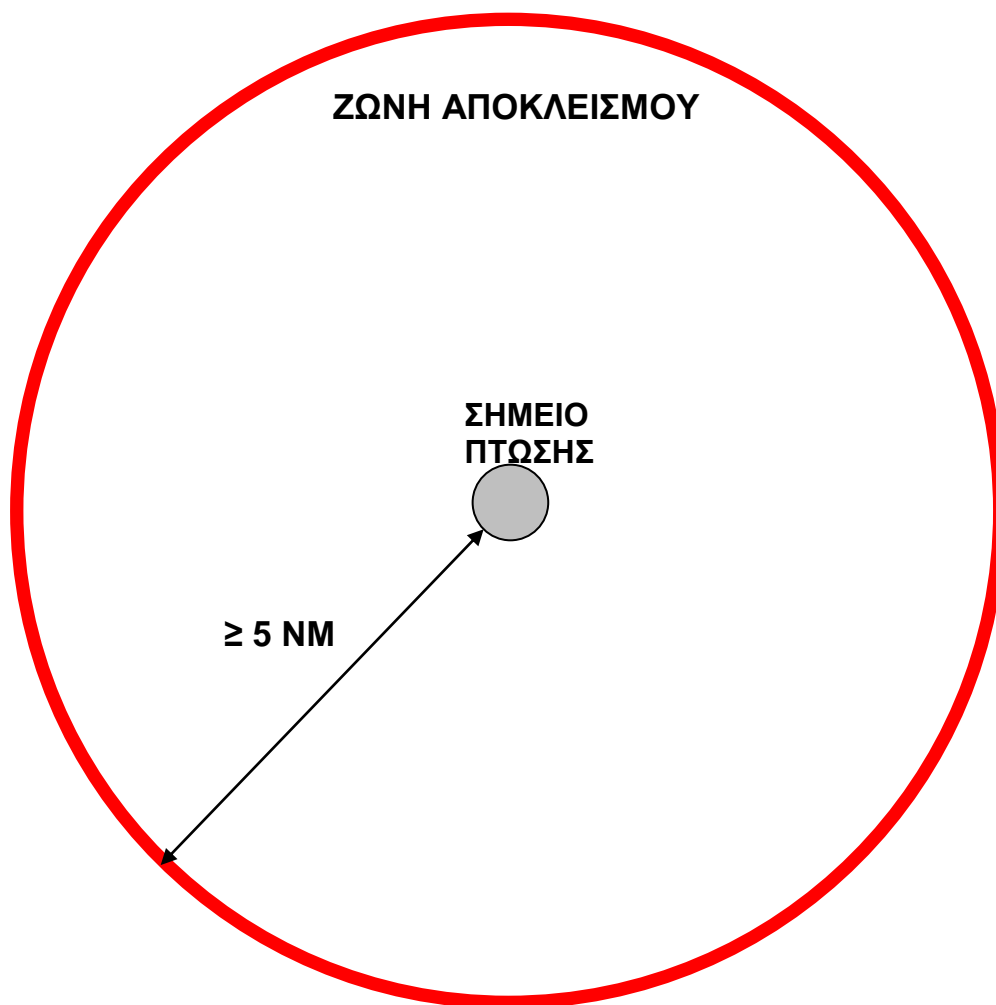

ΥΠΟΥΡΓΕΙΟ ΑΜΥΝΑΣ
Σγος (ΕΑ) Ανδρέας Ζαχαρία
Τ/χης Επιχειρήσεων

Αρχιπλοίαρχος Κωνσταντίνος Φυτιρής
Διοικητής ΚΣΕΔ

ΕΠΙΚΟΙΝΩΝΙΕΣ

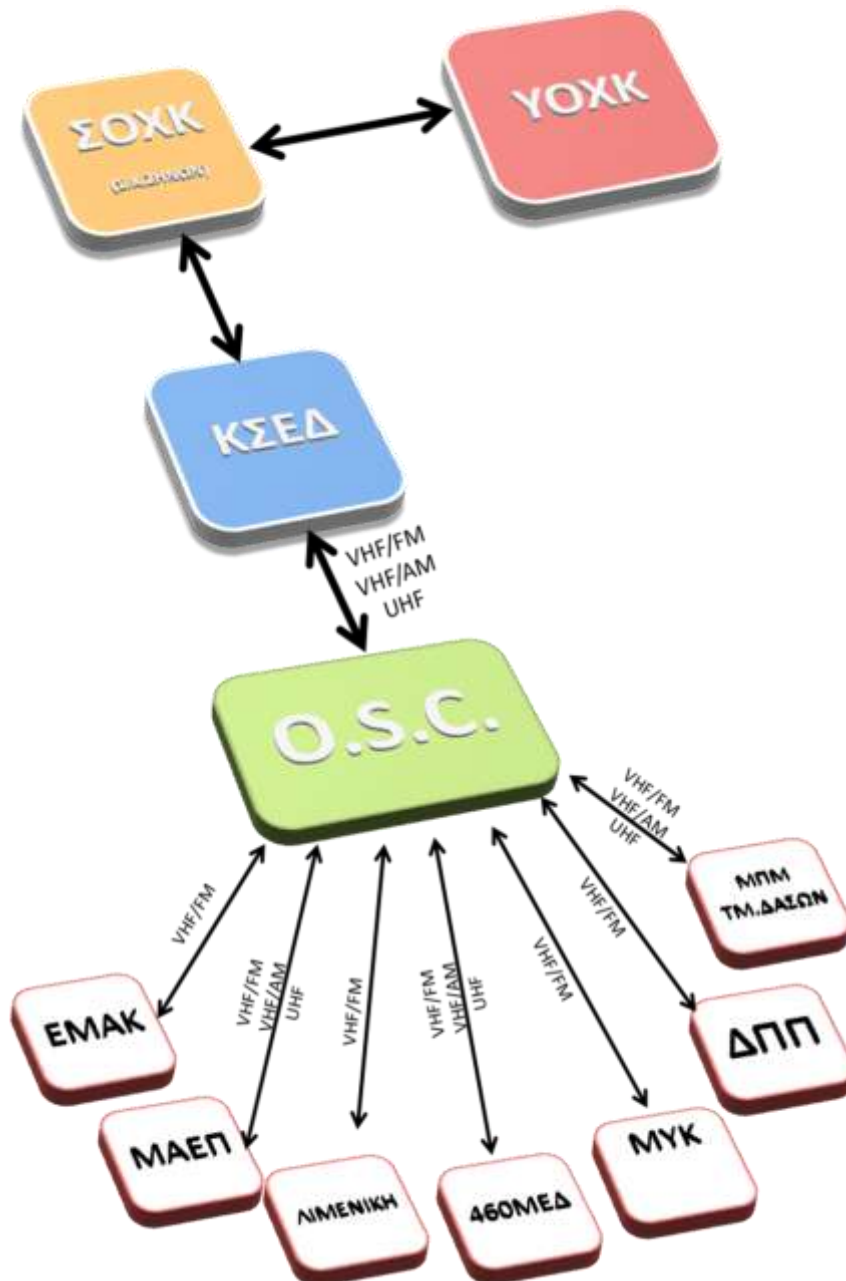

Σγος (ΕΑ) Ανδρέας Ζαχαρία
Τ/χης Επιχειρήσεων

Αρχιπλοίαρχος Κωνσταντίνος Φυτιρής
Διοικητής ΚΣΕΔ

**ΠΡΟΣΑΡΤΗΜΕΝΟ «5» ΣΤΗΝ ΠΡΟΣΘΗΚΗ «4»
ΣΤΟ ΠΑΡΑΡΤΗΜΑ «Δ» του ΕΕΣ «ΤΕΥΚΡΟΣ»**

ΥΠΟΥΡΓΕΙΟ ΑΜΥΝΑΣ
ΚΣΕΔ
Λάρνακα, 03 Αυγ 2018

**ΕΝΤΟΛΗ ΚΙΝΗΤΟΠΟΙΗΣΗΣ Α/Ν ΜΕΣΩΝ
(ΥΠΟΔΕΙΓΜΑ - ΠΑΡΑΔΕΙΓΜΑ)**

	ΚΕΝΤΡΟ ΣΥΝΤΟΝΙΣΜΟΥ ΕΡΕΥΝΑΣ-ΔΙΑΣΩΣΗΣ JRCC LARNACA (CYPRUS)	
TEL +357 24643005 +357 1441	AFTN LCLKCYX INMARSAT-C 421099999	Εγκεκριμένη Έκδοση 2 ^η 13 Ιουλ 2017  Πλοίαρχος Κωνσταντίνος Φυτίκας Διοικητής ΚΣΕΔ
FAX +357 24643254	WEBSITE www.mod.gov.cy/jrcc	
EMAIL jrcc_cyp@cytanet.com.cy		
ΔΙΑΤΑΓΗ ΑΠΟΓΕΙΩΣΗΣ Α/Ν ΜΕΣΟΥ		ΚΣΕΔ.ΕΕ.120

Urgent

For Action

For Information

Please Acknowledge

Please Reply

FAX MESSAGE

DATE/TIME: **01 JUL 2017 / 12:25 (UTC)** TOTAL PAGES: 2
FROM: **JRCC LARNACA (CYPRUS)**
TO: **ΜΑΕΠ
460 ΜΕΔ
ΤΜ. ΔΑΣΩΝ (ΜΟΝΑΔΑ ΠΤΗΤΙΚΩΝ ΜΕΣΩΝ)**
SUBJ: **ΕΠΙΧΕΙΡΗΣΗ Ε-Δ**

1. ΜΕ ΛΗΨΗ ΠΑΡΟΝΤΟΣ ΕΚΤΕΛΕΣΑΤΕ ΕΠΙΧΕΙΡΗΣΗ Ε-Δ ΩΣ ΑΚΟΛΟΥΘΩΣ:

A. ΚΑΤΑΣΤΑΣΗ

ΑΝΘΡΩΠΟΣ ΣΤΗ ΘΑΛΑΣΣΑ ΣΤΗ ΘΑΛΑΣΣΙΑ ΠΕΡΙΟΧΗ 5 NM
ΑΝΑΤΟΛΙΚΑ ΠΕΤΡΑΣ ΡΩΜΙΟΥ.

B. ΣΤΟΙΧΕΙΑ ΚΙΝΔΥΝΕΥΟΝΤΟΣ

(1) ΚΑΤΗΓΟΡΙΑ ΣΥΜΒΑΝΤΟΣ : ΝΑΥΤΙΚΟ
(ΑΝΘΡΩΠΟΣ ΣΤΗΝ ΘΑΛΑΣΣΑ, ΜΕΔΕΝΑΣ, ΑΑΓΝΟΟΥΜΕΝΟ ΣΚΑΦΟΣ
ΚΛΠ)

(2) ΟΝΟΜΑ ΣΚΑΦΟΥΣ :
(3) ΘΕΣΗ ΣΚΑΦΟΥΣ :
(4) CALL SIGN :
(5) ΤΥΠΟΣ :

- (6) ΚΑΤΑΣΤΑΣΗ ΑΤΟΜΟΥ :
(7) ΛΟΙΠΑ ΣΤΟΙΧΕΙΑ :

Γ. ΕΜΠΛΕΚΟΜΕΝΕΣ ΜΟΝΑΔΕΣ
Ε/Π "ΑΠΟΛΛΩΝ" CALL SIGN: PAPA-2
ΝΟΣΗΛΕΥΤΗΣ:

Δ. ΣΧΕΔΙΟ ΔΡΑΣΗΣ
**ΕΚΤΕΛΕΣΗ ΕΡΕΥΝΑΣ ΠΑΡΑΛΛΗΛΩΝ ΙΧΝΩΝ ΟΠΩΣ
ΣΥΝΗΜΜΕΝΟ ΕΝΤΥΠΟ**

2. ΜΕΤΕΩΡΟΛΟΓΙΚΗ ΕΝΗΜΕΡΩΣΗ

Α. ΚΑΤΑ ΤΗ ΔΙΑΔΡΟΜΗ: ΜΕ ΕΥΘΥΝΗ ΠΛΗΡΩΜΑΤΩΝ

Β. ΠΕΡΙΟΧΗ ΕΠΙΧΕΙΡΗΣΕΩΝ:
ΚΑΙΡΟΣ: ΚΥΡΙΩΣ ΑΙΘΡΙΟΣ,
ΟΡΑΤΟΤΗΤΑ ΚΑΛΗ,
ΑΝΕΜΟΙ ΑΝΑΤΟΛΙΚΟΙ ΒΔ 2-4 ΒΦ,
ΚΑΤΑΣΤΑΣΗ ΘΑΛΑΣΣΗΣ 2.

3. ΕΠΙΚΟΙΝΩΝΙΕΣ

(1) ΚΥΡΙΑ ΣΥΧΝΟΤΗΤΑ 134.0 VHF/AM / ΕΦΕΔΡΙΚΗ 16, 06
VHF/FM. ΑΝΑΦΟΡΑ ΚΑΤΑΣΤΑΣΗΣ ΑΝΑ 15'

4. ΑΛΛΕΣ ΔΥΝΑΜΕΙΣ ΣΤΗΝ ΠΕΡΙΟΧΗ

(1) "Τ/Χ "ΑΣΤΡΑΠΗ 30"

5. ΣΥΝΤΟΝΙΣΤΙΚΕΣ ΟΔΗΓΙΕΣ

ΓΕΝΙΚΟΣ ΣΥΝΤΟΝΙΣΤΗΣ: ΚΣΕΔ CALLSIGN: CYPRUS RESCUE
ΣΥΝΤΟΝΙΣΤΗΣ ΕΠΙ ΣΚΗΝΗΣ:

6. ΠΡΟΕΧΕΙ Η ΑΣΦΑΛΕΙΑ ΠΡΟΣΩΠΙΚΟΥ





- Ο -

ΠΡΟΪΣΤΑΜΕΝΟΣ ΕΠΙΧΕΙΡΗΣΙΑΚΗΣ ΦΥΛΑΚΗΣ



Αρχιπλοίαρχος Κωνσταντίνος Φυτιρής
Διοικητής ΚΣΕΔ

ΠΑΡΑΔΟΣΗ ΕΠΙΧΕΙΡΗΣΗΣ ΜΑΖΙΚΗΣ ΔΙΑΣΩΣΗΣ
(ΥΠΟΔΕΙΓΜΑ- ΠΑΡΑΔΕΙΓΜΑ)

	ΚΕΝΤΡΟ ΣΥΝΤΟΝΙΣΜΟΥ ΕΡΕΥΝΑΣ-ΔΙΑΣΩΣΗΣ JRCC LARNACA (CYPRUS)	
TEL +357 24643005 +357 1441	AFTN LCLKYCYX INMARSA 421099999 T-C	Εγκριμένη Έκδοση 1 ^η 19 Αυγ 2016
FAX +357 24643254	WEBSITE www.mod.gov.cy/jrcc	
EMAIL jrcc_cyp@cytanet.com.cy		
ΠΑΡΑΔΟΣΗ ΕΠΙΧΕΙΡΗΣΗΣ ΕΡΕΥΝΑΣ - ΔΙΑΣΩΣΗΣ		ΚΣΕΔ.ΕΕ.224
<input type="checkbox"/> Urgent	<input checked="" type="checkbox"/> For Action	<input type="checkbox"/> For Information
<input type="checkbox"/>	<input type="checkbox"/>	<input type="checkbox"/> Please Acknowledge
<input type="checkbox"/>	<input type="checkbox"/>	<input type="checkbox"/> Please Reply

ΜΗΝΥΜΑ ΦΑΞ / FAX MESSAGE

ΗΜΕΡ/ΩΡΑ : 01 ΜΑΡ 2016 / 10:00 (ΤΟΠΙΚΗ ΩΡΑ) ΣΥΝΟΛΟ ΣΕΛΙΔΩΝ: 1
ΑΠΟ : ΚΣΕΔ ΛΑΡΝΑΚΑΣ
ΠΡΟΣ : ΔΚΣΗ Λ&ΝΑ
ΚΟΙΝ : ΑΡΧΗΓΕΙΟ ΑΣΤΥΝΟΜΙΑΣ
ΘΕΜΑ : **ΕΠΙΧΕΙΡΗΣΗ ΕΡΕΥΝΑΣ – ΔΙΑΣΩΣΗΣ**
ΣΧΕΤ : **A. ΕΘΝΙΚΟ ΣΧΕΔΙΟ ΕΡΕΥΝΑΣ – ΔΙΑΣΩΣΗΣ «ΝΕΑΡΧΟΣ»**
B. ΝΟΜΟΣ 5(III) / 94

ΑΠΟ ΤΙΣ **20 ΣΕΠ 2013 ΚΑΙ ΩΡΑ 1300 ΤΟΠΙΚΗ**, ΤΟ ΚΣΕΔ ΛΑΡΝΑΚΑΣ ΕΧΕΙ ΚΛΗΘΕΙ ΝΑ ΔΙΕΞΑΓΕΙ ΕΠΙΧΕΙΡΗΣΗ ΕΡΕΥΝΑΣ - ΔΙΑΣΩΣΗΣ ΑΓΝΟΟΥΜΕΝΟΥ ΑΤΟΜΟΥ ΣΤΗΝ ΠΕΡΙΟΧΗ ΤΟΥ ΣΤΙΓΜΑΤΟΣ **35 18 50 Β – 031 24 40 Α (ΠΕΡΙ ΤΟ 1 ΝΜ ΒΔ Α/Δ ΠΑΦΟΥ)**.

2. ΚΑΤΟΠΙΝ ΠΛΗΡΟΥΣ ΑΞΙΟΛΟΓΗΣΗΣ ΤΩΝ ΔΙΑΤΙΘΕΜΕΝΩΝ ΣΤΟΙΧΕΙΩΝ ΤΟΥ ΣΥΜΒΑΝΤΟΣ ΚΑΙ ΜΕ ΒΑΣΗ ΤΙΣ ΑΝΑΦΟΡΕΣ ΤΩΝ Α/Ν ΜΕΣΩΝ ΤΟ ΚΣΕΔ ΕΚΤΙΜΑ ΟΤΙ ΤΟ ΕΝ ΛΟΓΩ ΕΠΕΙΣΟΔΙΟ ΔΕΝ ΥΠΑΓΕΤΑΙ ΣΤΙΣ ΚΑΤΗΓΟΡΙΕΣ ΕΠΕΙΣΟΔΙΩΝ ΕΡΕΥΝΑΣ – ΔΙΑΣΩΣΗΣ ΔΥΝΑΜΕΙ ΤΩΝ (Α) ΚΑΙ (Β) ΣΧΕΤΙΚΩΝ.

3. ΚΑΤΟΠΙΝ ΤΟΥΤΟΥ ΤΟ ΚΣΕΔ ΛΑΡΝΑΚΑΣ ΠΡΟΤΙΘΕΤΑΙ ΝΑ ΠΑΡΑΔΩΣΕΙ ΤΟΝ ΣΥΝΤΟΝΙΣΜΟ ΤΗΣ ΕΠΙΧΕΙΡΗΣΗΣ ΣΤΟ ΤΜΗΜΑ ΣΑΣ, ΑΝΑΛΑΜΒΑΝΟΝΤΑΣ ΥΠΟΣΤΗΡΙΚΤΙΚΟ ΠΛΕΟΝ ΡΟΛΟ.

4. ΠΑΡΑΚΑΛΟΥΜΕ ΕΠΙΒΕΒΑΙΩΣΤΕ ΑΝΑΛΗΨΗ ΕΥΘΥΝΗΣ ΣΥΝΤΟΝΙΣΜΟΥ ΕΠΙΧΕΙΡΗΣΗΣ ΚΑΙ ΔΙΑΧΕΙΡΙΣΗΣ ΤΟΥ ΣΥΜΒΑΝΤΟΣ.

- Ο -

ΠΡΟΪΣΤΑΜΕΝΟΣ ΕΠΙΧΕΙΡΗΣΙΑΚΗΣ ΦΥΛΑΚΗΣ

.....
ΓΙΑ ΔΙΟΙΚΗΤΗ ΚΣΕΔ

Σγος (ΕΑ) Ανδρέας Ζαχαρία
Τ/χης Επιχειρήσεων

Αρχιπλοίαρχος Κωνσταντίνος Φυτιρής
Διοικητής ΚΣΕΔ

ΝΑΥΤΙΚΟ ΑΤΥΧΗΜΑ ΣΕ ΠΛΟΙΟ Ή ΤΕΧΝΗΤΗ ΝΗΣΙΔΑ – ΠΛΑΤΦΟΡΜΑ
ΓΕΩΤΡΗΣΗΣ / ΑΝΟΡΥΞΗΣ ΥΔΡΟΓΟΝΑΝΘΡΑΚΩΝ

1. Ναυτικό Ατύχημα σε Πλοίο ή Τεχνητή Νησίδα - Πλατφόρμα Γεώτρησης / Ανόρυξης Υδρογονανθράκων, στο οποίο εμπλέκονται πέραν των τριάντα (30) ατόμων στο θαλάσσιο χώρο της περιοχής Ε-Δ της Κυπριακής Δημοκρατίας χαρακτηρίζεται σαν MRO.
2. Σε οποιοδήποτε σημείο του FIR Λευκωσίας, συμπεριλαμβανομένων των θαλασσίων περιοχών που περιβρέχουν τις ακτές των Β/Β, την ευθύνη συντονισμού αναλαμβάνει το ΚΣΕΔ. Το JOC Ακρωτηρίου δύναται να συμβάλει υποστηρικτικά με το Προσωπικό και τα Μέσα που διαθέτει.
3. Και σε αυτή την περίπτωση σημαντικός παράγοντας για την επιτυχή διάσωση τυχόν επιζώντων αποτελεί η άμεση αντίδραση και κινητοποίηση των δυνάμεων διάσωσης. Ο γενικός τρόπος δράσης των Υπηρεσιών φαίνεται αναλυτικά στη συνέχεια, αλλά και συνοπτικά στον Πίνακα του «Προσαρτημένου 5».
4. **ΚΣΕΔ**
 - 4.1 Με τη λήψη της πληροφορίας για το ατύχημα ή τον κίνδυνο πρόκλησης ατυχήματος, το ΚΣΕΔ σημειώνει την ακριβή θέση του συμβάντος και σε περίπτωση όπου αυτή δεν είναι γνωστή κινητοποιεί Α/Ν Μέσα για τον εντοπισμό της περιοχής.
 - 4.2 Ο Διοικητής ΚΣΕΔ, κατόπιν έγκρισης του Υπουργού Άμυνας, ο οποίος επικοινωνεί με τους συναρμόδιους Υπουργούς, διατάζει την εφαρμογή του ΕΕΣ «ΤΕΥΚΡΟΣ» και παράλληλα ενεργοποιείται η Υπουργική ΟΧΚ. Ταυτόχρονα προτείνεται στην Υπουργική ΟΧΚ η πλήρης ενεργοποίηση του Σ. Κ. «ΖΗΝΩΝ» για διαχείριση της επικείμενης «ΚΡΙΣΗΣ».
 - 4.3 Εφαρμόζει άμεσα το σχέδιο ανάκλησης των απαραίτητων συνδέσμων των υπηρεσιών που απαρτίζουν τη ΣΟΧΚ, ενημερώνοντάς τους (σε περίπτωση που είναι γνωστά) για τη θέση του συμβάντος, τον τύπο του πλοίου, τον αριθμό των επιβαινόντων, πιθανό φορτίο και υπόλοιπο καυσίμων, ενώ παράλληλα τους ζητά να ενημερώσουν τις Υπηρεσίες τους για την απόφαση εφαρμογής του ΕΕΣ «ΤΕΥΚΡΟΣ».



- 4.4 Ενημερώνει άμεσα όλες τις Μονάδες που διαθέτουν A/N Μέσα του ΓΕΕΦ/ΔΝ-ΔΑ, της Λ&ΝΑ, της ΜΑΕΠ και του Τμήμα Δασών, τις Ειδικές Ομάδες δυτών της ΕΜΑΚ, της Λ&ΝΑ, της ΜΑΕΠ και της ΜΥΚ καθώς και των δυνάμεων της Πολιτικής Άμυνας, για να προβούν σε γενική ανάκληση του προσωπικού τους και να στελεχωθούν στο μεγαλύτερο δυνατό βαθμό, προκειμένου να είναι δυνατή η κλιμάκωση και συνεχή παρουσία των δυνάμεων του συστήματος Ε-Δ της ΚΔ στο χώρο του ατυχήματος. Οι εμπλεκόμενες δυνάμεις, σε αυτή τη περίπτωση πρέπει να προετοιμάζονται για παρατεταμένης διάρκειας επιχειρήσεις από το σύνολο των A/N Μέσων τους.
- 4.5 Κινητοποιεί άμεσα τις κινητές κάμερες του Σ.Π.Π του ΚΣΕΔ, καθώς και τα μη Επανδρωμένα Αεροσκάφη (UAV), με σκοπό τη συμμετοχή τους στην έρευνα για εντοπισμό διασωθέντων αλλά και για εξασφάλιση συνεχούς μετάδοσης εικόνας από τη σκηνή του ατυχήματος τόσο στο Σ. Κ. «ΖΗΝΩΝ», όσο και στο ΚΕΠΙΧ του ΚΣΕΔ. (σε περίπτωση που το σημείο του ατυχήματος βρίσκεται εντός της εμβέλειας του ΣΠΠ)
- 4.6 Αιτείται από το TEN και τον εκπρόσωπο της εταιρείας όλες τις απαραίτητες πληροφορίες σχετικά με το εν λόγω πλοίο συμπεριλαμβανομένου της Κατάστασης Επιβαινόντων.
- 4.7 Σε συνεργασία με το AMC κατά τις εργάσιμες ώρες, ή το Operation Office (AIS) κατά τις μη εργάσιμες ώρες, προβαίνει στην δέσμευση της περιοχής ερευνών με την έκδοση της ανάλογης αγγελίας προς τους αεροναυτιλόμενους (NOTAM), ενώ παράλληλα προβαίνει στην έκδοση της αντίστοιχης αγγελίας προς ναυτιλλόμενους (NW) μέσω του ΚΥΠΡΟΣ ΡΑΔΙΟ.
- 4.8 Ορίζει ως Συντονιστή επί σκηνής (OSC) τον Κυβερνήτη του καταλληλότερου πλωτού μέσου που βρίσκεται στην περιοχή του ατυχήματος, ο οποίος οριοθετεί και εξασφαλίζει τη Ζώνη Αποκλεισμού, όπως περιγράφεται στο Προσαρτημένο «3» της παρούσας Προσθήκης.
- 4.9 Ορίζει ως Συντονιστή Αεροπορικών Επιχειρήσεων (ACO) το καταλληλότερο πτητικό A/N μέσο το οποίο επιχειρεί στην περιοχή. Το ρόλο του ACO δύναται να αναλάβει και το ΚΣΕΔ.
- 4.10 Σε περίπτωση που το σημείο του ατυχήματος βρίσκεται πλησίον των A/Δ Λκας ή Πάφου και η κατάσταση το απαιτεί, αιτείται από το ΤΠΑ και την διαχειρίστρια εταιρεία του A/Δ την προσωρινή άρση της λειτουργίας του επηρεαζόμενου A/Δ, ενώ παράλληλα αιτείται τη διάθεση υλικών MRO της εταιρείας στο ΚΣΕΔ, με σκοπό να χρησιμοποιηθούν για τις ανάγκες της επιχείρησης, όπως προνοείται στο Μνημόνιο Συνεργασίας Hermes - ΚΣΕΔ.

- 4.11 Συντάσσει τις ανάλογες διαταγές κινητοποίησης των Α/Ν Μέσων, όπως περιγράφεται στα Προσαρτημένα «5» και «6» της παρούσας Προσθήκης, τις οποίες και τις κοινοποιεί σε αυτά, ενώ παράλληλα εκπονεί τα σχέδια έρευνας για κάθε Α/Ν μέσο.
- 4.12 Αναλόγως της περιοχής του ατυχήματος, το ΚΣΕΔ ορίζει το σημείο συγκέντρωσης των θυμάτων, ενημερώνοντας άμεσα τους συνδέσμους της Αστυνομίας, της Πολιτικής Άμυνας και του Υπουργείου Υγείας, παρέχοντας λεπτομερή στοιχεία σχετικά με το ατύχημα, τον τύπο του πλοίου, το φορτίο του καθώς και τον αριθμό επιβαινόντων, θέτοντας παράλληλα το ΤΕΝ και το ΤΑΘΕ για ετοιμότητα αντιμετώπισης ρύπανσης του θαλασσίου περιβάλλοντος.
- 4.13 Σε περίπτωση που το ατύχημα απαιτεί τη συνδρομή ξένων δυνάμεων διαβιβάζει αίτημα προς τα γειτονικά ΚΣΕΔ για παροχή βοήθειας με Α/Ν Μέσα στο πλαίσιο συνεργασίας και προετοιμάζει το σύστημα υποστήριξης των ξένων Μέσων. Ενημερώνει σχετικά με το παραπάνω αίτημα το ΥΠΕΞ.
- 4.14 Σε περίπτωση που απαιτηθεί, ενεργοποιεί την εθελοντική ομάδα του ΣΕΒΑΚ με σκοπό τη συμμετοχή τους στις επιχειρήσεις, κάτω από τον επιχειρησιακό έλεγχο και υπό το συντονισμό του ΚΣΕΔ.
- 4.15 Ενημερώνει σχετικά την Επιτροπή Διερεύνησης Ναυτικών Ατυχημάτων και Συμβάντων, και συνεργάζεται με αυτή, σύμφωνα με το ισχύον Μνημόνιο Συναντίληψης μεταξύ ΕΔΝΑΣ και ΚΣΕΔ. Σε περίπτωση που οι συνθήκες το απαιτούν το ΚΣΕΔ, με την σύμφωνη γνώμη της ΥΟΧΚ, παραδίδει τον έλεγχο και συντονισμό της επιχείρησης στην ΕΔΝΑΣ, όπως περιγράφεται στο Προσαρτημένο «7» της παρούσας Προσθήκης.
- 4.16 Σε περίπτωση που το σημείο του ατυχήματος βρίσκεται σε θαλάσσια περιοχή που περιβρέχει τις ακτές των Β/Β, το ΚΣΕΔ ενημερώνει σχετικά το JOC Ακρωτηρίου και του διαβιβάζει τις παρακάτω πληροφορίες:
- Σημείο Ατυχήματος
 - Εμπλεκόμενα Α/Ν Μέσα που θα επιχειρήσουν.
 - Σχετικές NOTAM και NW οι οποίες εκδόθηκαν.
- Ενώ αν απαιτηθεί αιτείται τα παρακάτω:
- Την προσωρινή άρση της λειτουργίας του Α/Δ Ακρωτηρίου.
 - Τη διάθεση Ε/Π από 84 Σqn.
 - Τη διάθεση ασθενοφόρων των Β/Β.
 - Τη διάθεση αστυνομικής δύναμης του ΣΒΑ για υποβοήθηση σε θέματα ελέγχου της κυκλοφορίας στην ακτή.
- 4.17 Σε περίπτωση πυρκαγιάς της τεχνητής νησίδας το οποίο βρίσκεται σε κίνδυνο, αιτείται από την Αρχή Λιμένων ή/και τη Διαχειρίστρια Εταιρία των Λιμένων τη συμμετοχή στην επιχείρηση κατάσβεσης της

πυρκαγιάς των ρυμουλκών (P/K) της σκάφων, πάνω στα οποία επιβιβάζονται μέλη της Πυροσβεστικής Υπηρεσίας.

5 Αστυνομία

- 5.1 Διαθέτει άμεσα όλα τα πλωτά μέσα της Λ&Ν Αστυνομίας, τα πτητικά μέσα της ΜΑΕΠ καθώς και τις απαραίτητες χερσαίες δυνάμεις κάτω από τον επιχειρησιακό έλεγχο και υπό το συντονισμό του ΚΣΕΔ. Προβαίνει σε γενική ανάκληση του προσωπικού των εμπλεκόμενων Μονάδων, στελεχώνοντας τις στο μεγαλύτερο δυνατό βαθμό, προκειμένου να είναι δυνατή η κλιμάκωση και συνεχής παρουσία αυτών στο χώρο του ατυχήματος, προετοιμάζοντας τις για παρατεταμένης διάρκειας επιχειρήσεις.
- 5.2 Αποστέλλει στο Συντονιστικό Κέντρο ΖΗΝΩΝ του ΚΣΕΔ άμεσα τον Αξιωματικό σύνδεσμο της Αστυνομίας, ο οποίος είναι μέλος της ΣΟΧΚ.
- 5.3 Ορίζει άμεσα Αξιωματικό της Αστυνομίας, ως υπεύθυνο ασφαλείας του χώρου/ων υποδοχής, ο οποίος είναι υπεύθυνος για την εφαρμογή του Σχεδίου Ασφαλείας.
- 5.4 Ο υπεύθυνος ασφαλείας του χώρου υποδοχής καθορίζει το σημείο συγκέντρωσης των υπηρεσιακών οχημάτων που φτάνουν στο χώρο υποδοχής μεριμνώντας για τη διευκόλυνση της κυκλοφορίας τους, το χώρο συγκέντρωσης των τραυματιών για την εκτέλεση του CASUALTY TRIAGE σε συνεργασία με το Υπ. Υγείας, καθώς και το χώρο συγκέντρωσης και καταγραφής των νεκρών σε συνεργασία με την Πολιτική Άμυνα. Καθορίζει επίσης το χώρο οργάνωσης του Ε/Δ, ενημερώνοντας σχετικά το ΚΣΕΔ.
- 5.5 Ορίζει άμεσα Αξιωματικό της Αστυνομίας, ως γενικό συντονιστή στο χώρο συγκέντρωσης θυμάτων.
- 5.6 Αναλαμβάνει τη διαχείριση και μεταφορά των νεκρών με δικά της μέσα στο χώρο συγκέντρωσης νεκρών, ο οποίος θα υποδειχθεί από το ΚΣΕΔ σε συνεργασία με την Αστυνομία και το Υπουργείο Υγείας. Όταν οι συνθήκες το απαιτούν λαμβάνει μέτρα για την ασφάλεια του χώρου συγκέντρωσης νεκρών.

6 Πυροσβεστική

- 6.1 Κινητοποιεί άμεσα την Ειδική Ομάδα της ΕΜΑΚ προκειμένου, εάν απαιτηθεί, να μεταφερθεί στο χώρο του ατυχήματος με Πτητικά ή Πλωτά Α/Ν Μέσα, για έλεγχο και απεγκλωβισμό τυχόν επιζώντων από το πλοίο, κάτω από τον επιχειρησιακό έλεγχο και υπό το συντονισμό του ΚΣΕΔ. Προβαίνει σε γενική ανάκληση του προσωπικού της ΕΜΑΚ, στελεχώνοντας την στο μεγαλύτερο δυνατό βαθμό, προκειμένου να είναι δυνατή η κλιμάκωση και συνεχή

παρουσία αυτής στο χώρο του ατυχήματος, προετοιμάζοντας την για παρατεταμένης διάρκειας επιχειρήσεις.

- 6.2 Αποστέλλει άμεσα στο Συντονιστικό Κέντρο ΖΗΝΩΝ του ΚΣΕΔ τον Αξιωματικό σύνδεσμο της Πυροσβεστικής, ο οποίος είναι μέλος της ΣΟΧΚ.

7 ΓΕΕΦ

- 7.1 Διαθέτει άμεσα όλα τα διαθέσιμα πτητικά μέσα της 460ΜΕΔ, τα πλωτά μέσα της ΓΕΕΦ/ΔΝ καθώς και την Ειδική Ομάδα της ΜΥΚ, κάτω από τον επιχειρησιακό έλεγχο και υπό το συντονισμό του ΚΣΕΔ, ενημερώνοντας τις άμεσα να προβούν σε γενική ανάκληση του προσωπικού τους και να στελεχωθούν στο μεγαλύτερο δυνατό βαθμό, με σκοπό τη συμμετοχή τους σε παρατεταμένες επιχειρήσεις, υπό τον επιχειρησιακό έλεγχο του ΚΣΕΔ.

- 7.2 Αποστέλλει άμεσα στο Συντονιστικό Κέντρο ΖΗΝΩΝ του ΚΣΕΔ τον Αξιωματικό σύνδεσμο της Ε.Φ., ο οποίος είναι μέλος της ΣΟΧΚ.

- 7.3 Θέτει το προσωπικό και τα μέσα των Μονάδων υγειονομικής υποστήριξης της ΕΦ (Ασθενοφόρα, Ιατροί και Νοσοκόμοι) σε ετοιμότητα άμεσης κινητοποίησης και συνδρομής, εάν απαιτηθεί.

8 Υπουργείο Υγείας

- 8.1 Το ΚΕΚΑ μεριμνά για την άμεση ενεργοποίηση όλου του Ιατρικού και Νοσηλευτικού προσωπικού, το οποίο είναι εκπαιδευμένο σε επιχειρήσεις ΜΕDEVAC για να μεταβεί άμεσα σε χώρο που θα καθορίσει το ΚΣΕΔ με σκοπό να συμμετέχει σε Επιχείρηση ΜΕDEVAC.

- 8.2 Αποστέλλει στο Συντονιστικό Κέντρο ΖΗΝΩΝ του ΚΣΕΔ άμεσα τον σύνδεσμο του Υπουργείου Υγείας, ο οποίος είναι μέλος της ΣΟΧΚ.

- 8.3 Ο Διευθυντής του νοσοκομείου της επαρχίας στην οποία βρίσκεται ο χώρος υποδοχής, συγκροτεί άμεσα ομάδα γιατρών και νοσοκόμων, την οποία στέλνει απευθείας στο χώρο υποδοχής προκειμένου να αναλάβει τη διαλογή (CASUALTY TRIAGE).

- 8.4 Οργανώνει χώρους περίθαλψης τυχόν επιζώντων και συγκέντρωσης των θυμάτων, σύμφωνα με τις οδηγίες του OSC, με τη συνδρομή και τη συνεργασία της Πολιτικής Άμυνας.

- 8.5 Τα Κρατικά νοσοκομεία προετοιμάζονται για να υποδεχθούν μεγάλο αριθμό απωλειών υγείας.

- 8.6 Συγκροτεί ομάδα ψυχολογικής υποστήριξης των επιζώντων και των συνεργείων διάσωσης.

- 8.7 Το ΚΕΚΑ μεριμνά για την αποστολή στο χώρο υποδοχής ανάλογου αριθμού ασθενοφόρων για την μεταφορά των τραυματιών στα Νοσοκομεία. Σε περίπτωση ανάγκης γίνεται χρήση ασθενοφόρων όλων των επαρχιών.
- 8.8 Αποστέλλει στο χώρο υποδοχής ανάλογο αριθμό Ιατροδικαστών με σκοπό τη διαχείριση των νεκρών σε συνεργασία με την Αστυνομία.

9 Πολιτική Άμυνα

- 9.1 Ενεργοποιεί την αερομεταφερόμενη ομάδα διάσωσης MEDEVAC της Πολιτικής Άμυνας η οποία μεταβαίνει άμεσα σε χώρο που θα καθορίσει το ΚΣΕΔ με σκοπό να συμμετέχει σε Επιχείρηση MEDEVAC.
- 9.2 Αποστέλλει άμεσα στο Συντονιστικό Κέντρο ΖΗΝΩΝ του ΚΣΕΔ τον σύνδεσμο της Πολιτικής Άμυνας, ο οποίος είναι μέλος της ΣΟΧΚ.
- 9.3 Συνεργάζεται με το Υπουργείο Υγείας και την Αστυνομία για τη δημιουργία χώρου συγκέντρωσης των τραυματιών, την εκτέλεση της διαλογής (CASUALTY TRIAGE), καθώς και τη δημιουργία χώρου συγκέντρωσης των νεκρών, με βάση τον εκπονηθέντα χωροταξικό σχεδιασμό υπό τις οδηγίες του Υπεύθυνου ασφαλείας του χώρου υποδοχής.
- 9.4 Οργανώνει συνεργείο καταγραφής τυχόν επιζώντων διαβιβάζοντας τον κατάλογο στο ΚΣΕΔ.

10. Τμήμα Δασών

- 10.1 Αποστέλλει άμεσα στο Συντονιστικό Κέντρο ΖΗΝΩΝ του ΚΣΕΔ το σύνδεσμο του Τμήματος Δασών, ο οποίος είναι μέλος της ΣΟΧΚ.
- 10.2 Θέτει τα Α/Φ της ΜΠΜ σε άμεση ετοιμότητα απογείωσης για συμμετοχή στην επιχείρηση, εκτελώντας έρευνα ή/και καθήκοντα ACO.

11. Υπουργείο Άμυνας

- 11.1 Διαθέτει σύνδεσμο στο Συντονιστικό Κέντρο ΖΗΝΩΝ του ΚΣΕΔ και προβαίνει στις απαιτούμενες, με βάση τις εσωτερικές του διαδικασίες, ενέργειες για την στήριξη της επιχείρησης σε θέματα που άπτονται των αρμοδιοτήτων του, σε συνεργασία με το ΚΣΕΔ.
- 11.2 Μεριμνά, μετά από απόφαση του κ. Υπουργού Άμυνας, για τη σύσταση της Υπουργικής Ομάδας Χειρισμού Κρίσεων στο Σ. Κ. «Ζήνων» του ΚΣΕΔ.

- 11.3 Μερικά, σε συνεργασία με το ΚΣΕΔ, για τη διαχείριση και ενημέρωση των Μέσων Μαζικής Ενημέρωσης, σε χώρο που διατίθεται για τον σκοπό αυτό στις εγκαταστάσεις του Σ. Κ. «Ζήνων» του ΚΣΕΔ.

12. Υπουργείο Μεταφορών, Επικοινωνιών και Έργων

- 12.1 Προβαίνει στις απαιτούμενες, με βάση τις εσωτερικές του διαδικασίες, ενέργειες για την στήριξη της επιχείρησης σε θέματα που άπτονται των αρμοδιοτήτων.
- 12.2 Αποστέλλει στο Συντονιστικό Κέντρο ΖΗΝΩΝ του ΚΣΕΔ άμεσα τον σύνδεσμο του ΥΜΕΕ, ο οποίος είναι μέλος της ΣΟΧΚ.

13. Υπουργείο Εξωτερικών

- 13.1 Διαθέτει σύνδεσμο στο ΚΣΕΔ και προβαίνει στις απαιτούμενες, με βάση τις εσωτερικές του διαδικασίες, ενέργειες για την υποστήριξη της επιχείρησης σε θέματα που άπτονται των αρμοδιοτήτων του, σε συνεργασία με το ΚΣΕΔ και την εταιρεία σε πολιτικό επίπεδο.
- 13.2 Σε συνεργασία με την εταιρεία έχει την ευθύνη για την ενημέρωση ξένων Κρατών για τον αριθμό των θυμάτων, τα οποία κατάγονται από τα Κράτη αυτά και ρυθμίζει σε συνεργασία με τις αντίστοιχες Πρεσβείες τις λεπτομέρειες διακομιδής των σορών προς τις χώρες προορισμού τους.

14. Υπουργείο Ενέργειας, Εμπορίου, Βιομηχανίας και Τουρισμού

- 14.1 Διαθέτει σύνδεσμο της Υπηρεσίας Ενέργειας στο Συντονιστικό Κέντρο ΖΗΝΩΝ του ΚΣΕΔ και προβαίνει στις απαιτούμενες, με βάση τις εσωτερικές του διαδικασίες, ενέργειες για την στήριξη της επιχείρησης σε θέματα που άπτονται των αρμοδιοτήτων του, σε συνεργασία με το ΚΣΕΔ.

15 Αρχή Λιμένων ή/και διαχειρίστρια Εταιρία Λιμένων

- 15.1 Σε συνεργασία με τον Υπεύθυνου ασφαλείας του χώρου υποδοχής παρέχει κάθε δυνατή διευκόλυνση στο χώρο συγκέντρωσης θυμάτων σε κάθε λιμάνι.
- 15.2 Σε περίπτωση πυρκαγιάς στην υπεράκτια εγκατάσταση εξόρυξης πετρελαίου – φυσικού αερίου η οποία δεν δύναται να αντιμετωπισθεί με ίδια μέσα και εφόσον υπάρχει κίνδυνος απώλειας ζωής ή/και ναυτικού ατυχήματος, στην επιχείρηση κατάσβεσης της πυρκαγιάς δύναται να συμμετέχουν ρυμουλκά (Ρ/Κ) σκάφη της διαχειρίστριας Εταιρείας Λιμένων, πάνω στα οποία επιβιβάζονται μέλη της Πυροσβεστικής Υπηρεσίας.

- 15.3 Αποστέλλει στο Συντονιστικό Κέντρο ΖΗΝΩΝ του ΚΣΕΔ άμεσα τον σύνδεσμο της Αρχή Λιμένων, ο οποίος είναι μέλος της ΣΟΧΚ.

16 ΤΕΝ

- 16.1 Τίθεται σε ετοιμότητα αντιμετώπισης ρύπανσης του θαλασσιού περιβάλλοντος και ενεργοποίησης των διαδικασιών αίτησης παροχής βοήθειας από EMSA.
- 16.2 Αποστέλλει στο Συντονιστικό Κέντρο ΖΗΝΩΝ του ΚΣΕΔ άμεσα τον σύνδεσμο του, οποίος είναι μέλος της ΣΟΧΚ.

17 ΤΑΘΕ

- 17.1 Τίθεται σε ετοιμότητα αντιμετώπισης ρύπανσης του θαλασσιού περιβάλλοντος.
- 17.2 Αποστέλλει στο Συντονιστικό Κέντρο ΖΗΝΩΝ του ΚΣΕΔ άμεσα τον σύνδεσμο του, ο οποίος είναι μέλος της ΣΟΧΚ.

18. ΤΠΑ

- 18.1 Μεριμνά για την ανάλογη διαχείριση της κυκλοφορίας των αεροσκαφών από και προς τα Α/Δ, με σκοπό την απρόσκοπτη και συνεχή επιχείρηση των πτητικών μέσων διάσωσης.
- 18.2 Κατόπιν αιτήματος του ΚΣΕΔ, το AMC κατά τις εργάσιμες ώρες, ή το Operation Office (AIS) κατά τις μη εργάσιμες ώρες, προβαίνει στη δέσμευση της περιοχής ερευνών με την έκδοση της ανάλογης αγγελίας προς τους αεροναυτιλόμενους (NOTAM).
- 18.3 Αποστέλλει στο Συντονιστικό Κέντρο ΖΗΝΩΝ του ΚΣΕΔ άμεσα τον σύνδεσμο του, ο οποίος είναι μέλος της ΣΟΧΚ.

19. Τμήμα Περιβάλλοντος

- 19.1 Διαθέτει σύνδεσμο στο Συντονιστικό Κέντρο ΖΗΝΩΝ του ΚΣΕΔ, ο οποίος συμμετέχει στην ΣΟΧΚ για τυχόν θέματα αρμοδιότητας του.

20. Λοιπά Υπουργεία και Υπηρεσίες

- 20.1 Διαθέτουν σύνδεσμο στο Συντονιστικό Κέντρο ΖΗΝΩΝ του ΚΣΕΔ, κατόπιν αιτήσεως, προκειμένου να συμμετέχει στην ΣΟΧΚ καθώς και στην ΣΟΧΚ για τυχόν θέματα αρμοδιότητας τους.

21. Εταιρεία Ανόρυξης Υδρογονανθράκων

- 21.1 Διαθέτει τον καθορισμένο σύνδεσμο βάση των εσωτερικών της σχεδίων στο Συντονιστικό Κέντρο ΖΗΝΩΝ του ΚΣΕΔ, ο οποίος

συμμετέχει στην ΣΟΧΚ. Λοιπές υποχρεώσεις/αρμοδιότητες ως εσωτερικό σχέδιο της εταιρείας.



Αρχιπλοίαρχος Κωνσταντίνος Φυτιρής
Διοικητής ΚΣΕΔ

ΠΡΟΣΑΡΤΗΜΕΝΑ ΣΤΗΝ ΠΡΟΣΘΗΚΗ «5»

- «1» Συνοπτικός Πίνακας Ενεργειών Εμπλεκομένων Υπηρεσιών
- «2» Πίνακας Στοιχείων Επικοινωνίας Συνδέσμων Υπηρεσιών με το ΚΣΕΔ
- «3» Ζώνες Ελέγχου Περιοχής Ατυχήματος
- «4» Επικοινωνίες
- «5» Εντολή Κινητοποίησης Α/Ν Μέσων (ΥΠΟΔΕΙΓΜΑ - ΠΑΡΑΔΕΙΓΜΑ)
- «6» Παράδοση Επιχείρησης Μαζικής Διάσωσης

ΣΥΝΟΠΤΙΚΟΣ ΠΙΝΑΚΑΣ ΕΝΕΡΓΕΙΩΝ ΕΜΠΛΕΚΟΜΕΝΩΝ ΥΠΗΡΕΣΙΩΝ
ΣΕ ΠΕΡΙΠΤΩΣΗ ΝΑΥΤΙΚΟΥ ΑΤΥΧΗΜΑΤΟΣ
ΣΕ ΠΛΟΙΟ Ή ΤΕΧΝΗΤΗ ΝΗΣΙΔΑ – ΠΛΑΤΦΟΡΜΑ ΓΕΩΤΡΗΣΗΣ / ΑΝΟΡΥΞΗΣ ΥΔΡΟΓΟΝΑΝΘΡΑΚΩΝ

Α/Α	ΥΠΗΡΕΣΙΑ	ΕΜΠΛΕΚΟΜΕΝΕΣ ΜΟΝΑΔΕΣ	ΑΡΜΟΔΙΟΤΗΤΕΣ - ΕΝΕΡΓΕΙΕΣ
1.	ΑΣΤΥΝΟΜΙΑ	ΑΡΧΗΓΕΙΟ ΑΣΤΥΝΟΜΙΑΣ	➤ Αποστολή συνδέσμου στο ΚΣΕΔ για συμμετοχή στη ΣΟΧΚ.
		ΑΣΤΥΝΟΜΙΚΗ ΔΝΣΗ	➤ Καθορισμός Αξκου ασφαλείας στο χώρο υποδοχής ➤ Έλεγχος Κυκλοφορίας ➤ Καθορισμός σημείων συγκέντρωσης οχημάτων ➤ Διαχείριση νεκρών
		ΜΑΕΠ	➤ Διάθεση Ε/Π για Έ-Δ Έρευνα – Διάσωση ➤ Διάθεση σκαφών RB25 ➤ Ομάδες Διασωστών
		ΛΙΜΕΝΙΚΗ	➤ Διάθεση Σκαφών για Έ-Δ ➤ Ομάδες Δυτών
2.	ΠΥΡΟΣΒΕΣΤΙΚΗ ΥΠΗΡΕΣΙΑ	ΔΝΣΗ ΠΥΡΟΣΒΕΣΤΙΚΗΣ	➤ Αποστολή συνδέσμου στο ΚΣΕΔ για συμμετοχή στη ΣΟΧΚ.
		ΠΥΡΟΣΒΕΣΤΙΚΟΣ ΣΤΑΘΜΟΣ Α/Δ ΛΚΑΣ	➤ Κινητοποίηση Hovercraft
		ΕΜΑΚ	➤ Ενεργοποίηση ειδικών αερομεταφερόμενων ομάδων διάσωσης

3.	ΥΠΟΥΡΓΕΙΟ ΥΓΕΙΑΣ	ΙΑΤΡΙΚΕΣ-ΝΟΣΗΛΕΥΤΙΚΕΣ ΥΠΗΡΕΣΙΕΣ	➤ Αποστολή συνδέσμου στο ΚΣΕΔ για συμμετοχή στη ΣΟΧΚ.
		ΕΠΑΡΧΙΑΚΟ ΝΟΣΟΚΟΜΕΙΟ	<ul style="list-style-type: none"> ➤ Οργάνωση σταθμού προνοσοκομειακής φροντίδας ➤ Οργάνωση σταθμού συγκέντρωσης νεκρών (συνεργασία με Αστυνομία και Πολιτική Άμυνας. ➤ Προετοιμασία για υποδοχή μεγάλου αριθμού απωλειών υγείας. ➤ Συγκρότηση ομάδας ψυχολογικής υποστήριξης. ➤ Αποστολή Ιατροδικαστών
		ΥΠΗΡΕΣΙΑ ΑΣΘΕΝΟΦΟΡΩΝ	<ul style="list-style-type: none"> ➤ Αποστολή Ασθενοφόρων ➤ Διακομιδή τραυματιών
		ΟΜΑΔΕΣ MEDEVAC	➤ Συμμετοχή σε αεροκομιδές
4.	ΓΕΕΦ	460 ΜΕΔ	➤ Έρευνα – Διάσωση
		ΜΥΚ	➤ Έρευνα – Διάσωση
		ΔΠΠ	➤ Έρευνα – Διάσωση
		ΔΥΓ	➤ Ετοιμότητα Υγειονομικής Υποστήριξης
		ΓΕΕΦ/ΔΕΠΙΧ	➤ Αποστολή συνδέσμου στο ΚΣΕΔ για συμμετοχή στη ΣΟΧΚ.
5.	ΠΟΛΙΤΙΚΗ ΑΜΥΝΑ	ΔΙΟΙΚΗΣΗ ΠΟΛΙΤΙΚΗΣ ΑΜΥΝΑΣ	➤ Αποστολή συνδέσμου στο ΚΣΕΔ για συμμετοχή στη ΣΟΧΚ.
		ΠΕΔΠΑ ΛΚΑΣ	➤ Ενεργοποίηση Ομάδων MEDEVAC
		ΟΜΑΔΕΣ Α΄ΒΟΗΘΕΙΩΝ & ΔΙΑΣΩΣΤΩΝ	<ul style="list-style-type: none"> ➤ Υποβοήθηση υπηρεσιών στην Οργάνωση των χώρων ➤ Οργάνωση συνεργείου καταγραφής επιζώντων
6.	ΤΜΗΜΑ ΔΑΣΩΝ	ΜΠΜ	<ul style="list-style-type: none"> ➤ ΑCO ➤ Έρευνα
		ΔΙΟΙΚΗΣΗ ΤΜΗΜΑΤΟΣ ΔΑΣΩΝ	➤ Αποστολή συνδέσμου στο ΚΣΕΔ για συμμετοχή στη ΣΟΧΚ.

7.	ΕΔΝΑΣ	---	➤ Διερεύνηση περιστατικού μέσω της μεταβίβασης της ευθύνης από το ΚΣΕΔ προς ΕΔΑΑΣ
			➤ Αποστολή συνδέσμου στο ΚΣΕΔ για συμμετοχή στη ΣΟΧΚ.
8.	ΥΠΑΜ	---	➤ Σύγκλιση ΥΟΧΚ
			➤ Αποστολή συνδέσμου στο ΚΣΕΔ για συμμετοχή στη ΣΟΧΚ.
9.	ΥΜΕΕ	---	➤ Ενημέρωση ΜΜΕ σε συνεργασία με ΚΣΕΔ
			➤ Λογιστική και Οικονομική υποστήριξη επιχειρήσεων
10.	ΥΠΕΞ	---	➤ Συμμετοχή στην ΥΟΧΚ
			➤ Αποστολή συνδέσμου στο ΚΣΕΔ για συμμετοχή στη ΣΟΧΚ.
11.	ΥΕΕΒΤ	ΥΕΕΒΤ	➤ Αποστολή συνδέσμου στο ΚΣΕΔ για συμμετοχή στη ΣΟΧΚ.
		ΥΠΗΡΕΣΙΑ ΕΝΕΡΓΕΙΑΣ	➤ Συμμετοχή στην ΥΟΧΚ
12.	ΤΠΑ	ACC-ΠΕΠ	➤ Ανάλογη διαχείριση εναέριας κυκλοφορίας
		AMC ή NOTAM OFFICE	➤ Σε περίπτωση αναγκών αίρει την λειτουργία του Α/Δ
		---	➤ Έκδοση NOTAM
13.	HERMES AIRPORTS		➤ Αποστολή συνδέσμου στο ΚΣΕΔ για συμμετοχή στη ΣΟΧΚ.
			➤ Διάθεση υλικών ΜΡΟ για συνδρομή στις επιχειρήσεις
14.	ΥΠΗΡΕΣΙΑ ΚΟΙΝΩΝΙΚΗΣ ΕΥΗΜΕΡΙΑΣ		➤ Αν απαιτηθεί αίρει την λειτουργία των Α/Δ
			➤ Αποστολή συνδέσμου στο ΚΣΕΔ για συμμετοχή στη ΣΟΧΚ.
15.	ΤΕΝ		➤ Παροχή ψυχοκοινωνικής στήριξης.
			➤ Ετοιμότητα αντιμετώπισης θαλάσσιας ρύπανσης και κλήση EMSA

16.	ΤΑΘΕ		➤ Ετοιμότητα αντιμετώπισης θαλάσσιας ρύπανσης
17.	ΑΛΚ		➤ Παροχή διευκολύνσεων στο χώρο συγκέντρωσης θυμάτων σε κάθε λιμάνι.
18.	ΕΤΑΙΡΕΙΑ ΑΝΟΡΥΞΗΣ ΥΔΡΟΓΟΝΑΝΘΡΑΚ ΩΝ		➤ Αποστολή συνδέσμου στο ΚΣΕΔ για συμμετοχή στη ΣΟΧΚ.



ΥΠΟΥΡΓΕΙΟ ΑΜΥΝΑΣ
Σγος (ΕΑ) Ανδρέας Ζαχαρία
Τ/χης Επιχειρήσεων

Αρχιπλοίαρχος Κωνσταντίνος Φυτιρής
Διοικητής ΚΣΕΔ

**ΠΙΝΑΚΑΣ ΣΥΝΔΕΣΜΩΝ ΜΕ ΤΟ ΚΣΕΔ ΣΕ ΠΕΡΙΠΤΩΣΗ
ΝΑΥΤΙΚΟΥ ΑΤΥΧΗΜΑΤΟΣ ΣΕ ΠΛΟΙΟ Ή ΠΛΑΤΦΟΡΜΑ**

Α/Α	ΥΠΗΡΕΣΙΑ	ΟΝΟΜΑΤΕΠΩΝΥΜΟ	ΤΗΛΕΦΩΝΟ
1.	ΚΣΕΔ ΛΑΡΝΑΚΑΣ	Αρχιπλοίαρχος Κώστας Φυτιρής ΠΝ	99454530
		Πλωτάρχης Ανδρέας Χαραλαμπίδης ΠΝ	99330123
		Σμηναγός Ανδρέας Ζαχαρία	99524730
		Υποσμηναγός Λοΐζος Κιαφκιουλλής	99854699
2.	ΥΠΕΞ	Μαρία Μιχαήλ	99827032
		Λοχαγός Πάρης Σαμούτης	99547177
4.	ΥΠΑΜ	Πλωτάρχης Δημήτρης Κασίνης	99571974
		Πλωτάρχης Χαράλαμπος Αυγουστή	99436766
5.	ΥΜΕΕ	Αλέκος Μιχαηλίδης	22800105 22800106
		Στέλιος Δ. Χειμώνας	22867100
6.	ΥΕΕΒΤ	Στέλιος Νικολαΐδης	99482414
7.	ΥΠΗΡΕΣΙΑ ΕΝΕΡΓΕΙΑΣ	Υπαστυνόμος Χ"Κυριάκου Θ.	99577273
8.	ΑΣΤΥΝΟΜΙΑ	Υπαστυνόμος Λοΐζου Ιωάννης	22802488 22802488
9.	ΠΟΛΙΤΙΚΗ ΑΜΥΝΑ	Χρυσηλίου Χρυσήλιος	99346916 22403400
10.	ΓΕΕΦ	Πλωτάρχης Βασίλης Δημητρίου	99695096 22417085
		Αντισμήναρχος Τσιούτρας	22417081 22417096
11. 12.	ΥΠΟΥΡΓΕΙΟ ΥΓΕΙΑΣ	Χαριλάου Π.	99607561
		Πολυκάρπου Πόλυς	99412632
13.	ΕΔΝΑΣ	Ορφανός Κ.	99645707
14.	ΤΜΗΜΑ ΔΑΣΩΝ	Μελετίου Μόδεστος	99634662
15.	Τ.Π.Α.	Θεοδώρου Δ.	99456654
16.	HERMES AIRPORT	Χριστοφή Μάριος	99777155
		Ιωαννίδης Κωνσταντίνος	24742183
17.	ΤΑΘΕ	Ιωάννου Μαρίνος	99636777
18.	ΤΕΝ	Κανιάς Μ.	99377988
19.	ΑΛΚ	Κεφαλωνίτης Μιχάλης	99805299
20.	ΠΛΟΙΟΚΤΗΤΡΙΑ ΕΤΑΙΡΕΙΑ	-	-
21.	ΕΤΑΙΡΕΙΑ ΑΝΟΡΥΞΗΣ ΥΔΡΟΓΟΝΑΝΘΡΑΚΩΝ	ΕΧΧΟΝ MOBILE	22393120

22.	ΥΠ. ΚΟΙΝΩΝΙΚΗΣ ΕΥΗΜΕΡΙΑΣ	Τούλα Κούλουμου	22406709
-----	--------------------------	-----------------	----------



Αρχιπλοίαρχος Κωνσταντίνος Φυτιρής
Διοικητής ΚΣΕΔ

ΖΩΝΕΣ ΕΛΕΓΧΟΥ ΠΕΡΙΟΧΗΣ ΑΤΥΧΗΜΑΤΟΣ

1. Από τη στιγμή εντοπισμού της ακριβούς θέσης του ατυχήματος, απομονώνεται με την έκδοση αγγελιών προς αεροναυτιλλομένους (NOTAM) και ναυτιλλόμενους (NW) περιοχή ακτίνας τουλάχιστον 5NM (κέντρο το σημείο πρόσκρουσης) και μέχρι το ύψος των 5000ft (AMSL), με σκοπό τις απρόσκοπτες και με ασφάλεια επιχειρήσεις των A/N μέσων.

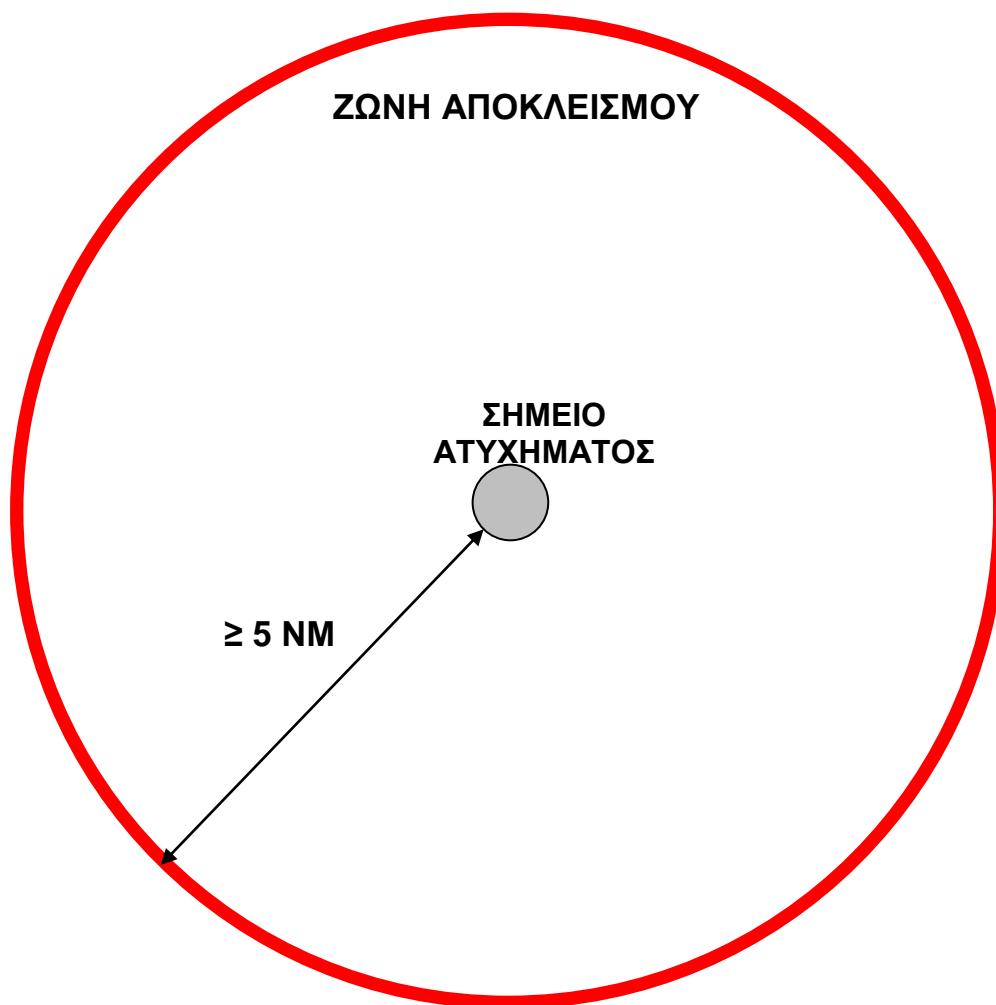

ΥΠΟΥΡΓΕΙΟ ΑΜΥΝΑΣ
Σγος (ΕΑ) Ανδρέας Ζαχαρία
Τ/χης Επιχειρήσεων

Αρχιπλοίαρχος Κωνσταντίνος Φυτιρής
Διοικητής ΚΣΕΔ

ΕΠΙΚΟΙΝΩΝΙΕΣ

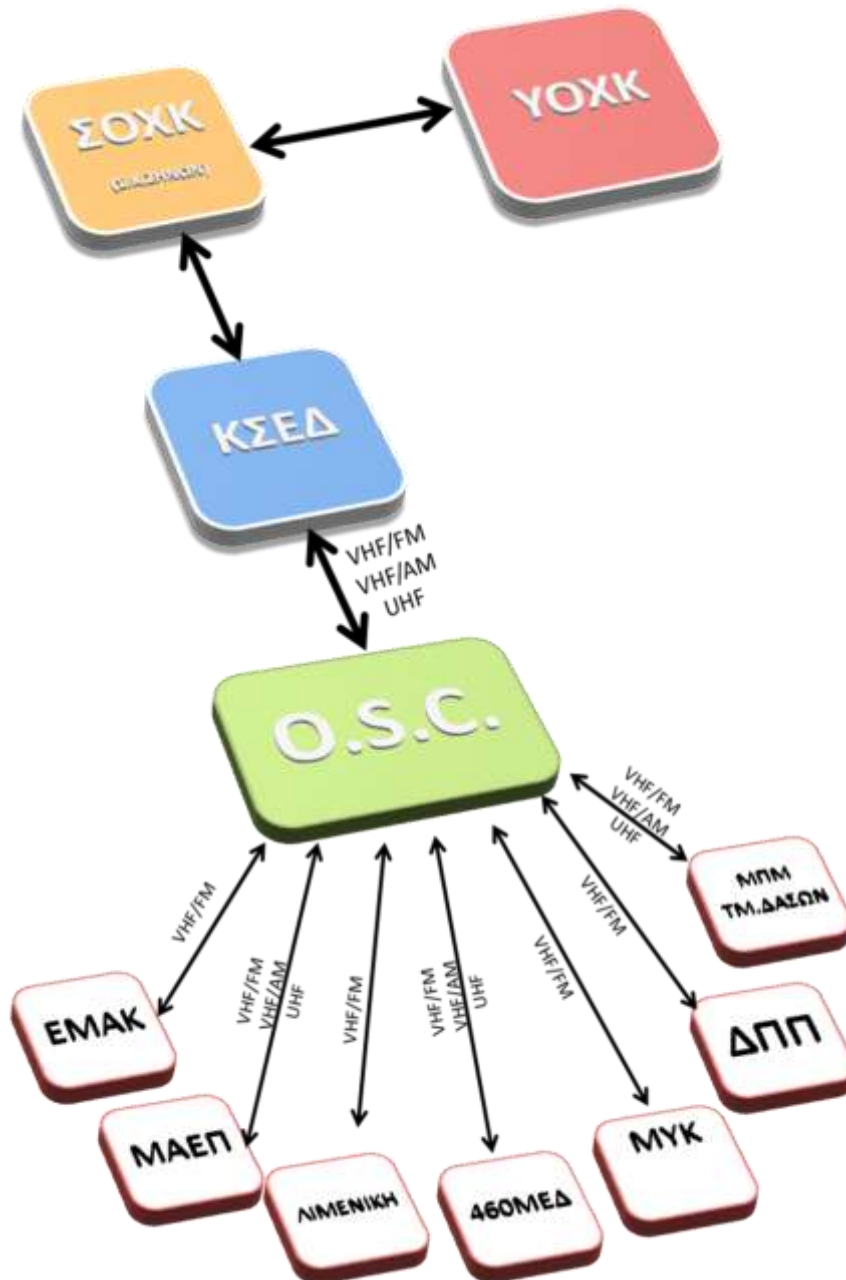

Σγος (ΕΑ) Ανδρέας Ζαχαρία
Τ/χης Επιχειρήσεων

Αρχιπλοίαρχος Κωνσταντίνος Φυτιρής
Διοικητής ΚΣΕΔ

**ΠΡΟΣΑΡΤΗΜΕΝΟ «5» ΣΤΗΝ ΠΡΟΣΘΗΚΗ «5»
ΣΤΟ ΠΑΡΑΡΤΗΜΑ «Δ» του ΕΕΣ «ΤΕΥΚΡΟΣ»**

ΥΠΟΥΡΓΕΙΟ ΑΜΥΝΑΣ
ΚΣΕΔ
Λάρνακα, 03 Αυγ 2018

**ΕΝΤΟΛΗ ΚΙΝΗΤΟΠΟΙΗΣΗΣ Α/Ν ΜΕΣΩΝ
(ΥΠΟΔΕΙΓΜΑ - ΠΑΡΑΔΕΙΓΜΑ)**

	ΚΕΝΤΡΟ ΣΥΝΤΟΝΙΣΜΟΥ ΕΡΕΥΝΑΣ-ΔΙΑΣΩΣΗΣ JRCC LARNACA (CYPRUS)	
TEL +357 24643005 +357 1441	AFTN LCLKYCYX INMARSAT-C 421099999	Εγκεκριμένη Έκδοση 2 ^η 13 Ιουλ 2017  Πλοίαρχος Κωνσταντίνος Φυτίρας Διοικητής ΚΣΕΔ
FAX +357 24643254	WEBSITE www.mod.gov.cy/jrcc	
EMAIL jrcc_cyp@cytanet.com.cy		
ΔΙΑΤΑΓΗ ΑΠΟΓΕΙΩΣΗΣ Α/Ν ΜΕΣΟΥ		ΚΣΕΔ.ΕΕ.120

Urgent

For Action

For Information

Please Acknowledge

Please Reply

FAX MESSAGE

DATE/TIME: **01 JUL 2017 / 12:25 (UTC)** TOTAL PAGES: 2
FROM: **JRCC LARNACA (CYPRUS)**
MAEP
TO: **460 ΜΕΔ**
ΤΜ. ΔΑΣΩΝ (ΜΟΝΑΔΑ ΠΤΗΤΙΚΩΝ ΜΕΣΩΝ)
SUBJ: **ΕΠΙΧΕΙΡΗΣΗ Ε-Δ**

1. ΜΕ ΛΗΨΗ ΠΑΡΟΝΤΟΣ ΕΚΤΕΛΕΣΑΤΕ ΕΠΙΧΕΙΡΗΣΗ Ε-Δ ΩΣ ΑΚΟΛΟΥΘΩΣ:

A. ΚΑΤΑΣΤΑΣΗ

ΑΝΘΡΩΠΟΣ ΣΤΗ ΘΑΛΑΣΣΑ ΣΤΗ ΘΑΛΑΣΣΙΑ ΠΕΡΙΟΧΗ 5 NM
ΑΝΑΤΟΛΙΚΑ ΠΕΤΡΑΣ ΡΩΜΙΟΥ.

B. ΣΤΟΙΧΕΙΑ ΚΙΝΔΥΝΕΥΟΝΤΟΣ

(1) ΚΑΤΗΓΟΡΙΑ ΣΥΜΒΑΝΤΟΣ : ΝΑΥΤΙΚΟ
(ΑΝΘΡΩΠΟΣ ΣΤΗΝ ΘΑΛΑΣΣΑ, ΜΕΔΕΝΑΣ, ΑΑΓΝΟΟΥΜΕΝΟ ΣΚΑΦΟΣ
ΚΛΠ)

(2) ΟΝΟΜΑ ΣΚΑΦΟΥΣ :
(3) ΘΕΣΗ ΣΚΑΦΟΥΣ :
(4) CALL SIGN :
(5) ΤΥΠΟΣ :

- (6) ΚΑΤΑΣΤΑΣΗ ΑΤΟΜΟΥ :
(7) ΛΟΙΠΑ ΣΤΟΙΧΕΙΑ :

Γ. **ΕΜΠΛΕΚΟΜΕΝΕΣ ΜΟΝΑΔΕΣ**
Ε/Π "ΑΠΟΛΛΩΝ" CALL SIGN: ΡΑΡΑ-2
ΝΟΣΗΛΕΥΤΗΣ:

Δ. **ΣΧΕΔΙΟ ΔΡΑΣΗΣ**
**ΕΚΤΕΛΕΣΗ ΕΡΕΥΝΑΣ ΠΑΡΑΛΛΗΛΩΝ ΙΧΝΩΝ ΟΠΩΣ
ΣΥΝΗΜΜΕΝΟ ΕΝΤΥΠΟ**

2. **ΜΕΤΕΩΡΟΛΟΓΙΚΗ ΕΝΗΜΕΡΩΣΗ**

Α. **ΚΑΤΑ ΤΗ ΔΙΑΔΡΟΜΗ:** ΜΕ ΕΥΘΥΝΗ ΠΛΗΡΩΜΑΤΩΝ

Β. **ΠΕΡΙΟΧΗ ΕΠΙΧΕΙΡΗΣΕΩΝ:**
ΚΑΙΡΟΣ: ΚΥΡΙΩΣ ΑΙΘΡΙΟΣ,
ΟΡΑΤΟΤΗΤΑ ΚΑΛΗ,
ΑΝΕΜΟΙ ΑΝΑΤΟΛΙΚΟΙ ΒΔ 2-4 ΒΦ,
ΚΑΤΑΣΤΑΣΗ ΘΑΛΑΣΣΗΣ 2.

3. **ΕΠΙΚΟΙΝΩΝΙΕΣ**

(1) ΚΥΡΙΑ ΣΥΧΝΟΤΗΤΑ 134.0 VHF/AM / ΕΦΕΔΡΙΚΗ 16, 06
VHF/FM. ΑΝΑΦΟΡΑ ΚΑΤΑΣΤΑΣΗΣ ΑΝΑ 15'

4. **ΑΛΛΕΣ ΔΥΝΑΜΕΙΣ ΣΤΗΝ ΠΕΡΙΟΧΗ**

(1) "Τ/Χ "ΑΣΤΡΑΠΗ 30"

5. **ΣΥΝΤΟΝΙΣΤΙΚΕΣ ΟΔΗΓΙΕΣ**

ΓΕΝΙΚΟΣ ΣΥΝΤΟΝΙΣΤΗΣ: ΚΣΕΔ CALLSIGN: CYPRUS RESCUE
ΣΥΝΤΟΝΙΣΤΗΣ ΕΠΙ ΣΚΗΝΗΣ:

6. **ΠΡΟΕΧΕΙ Η ΑΣΦΑΛΕΙΑ ΠΡΟΣΩΠΙΚΟΥ**



- Ο -

ΠΡΟΪΣΤΑΜΕΝΟΣ ΕΠΙΧΕΙΡΗΣΙΑΚΗΣ ΦΥΛΑΚΗΣ



Αρχιπλοίαρχος Κωνσταντίνος Φυτιρής
Διοικητής ΚΣΕΔ

**ΠΑΡΑΔΟΣΗ ΕΠΙΧΕΙΡΗΣΗΣ ΜΑΖΙΚΗΣ ΔΙΑΣΩΣΗΣ
(ΥΠΟΔΕΙΓΜΑ- ΠΑΡΑΔΕΙΓΜΑ)**

	ΚΕΝΤΡΟ ΣΥΝΤΟΝΙΣΜΟΥ ΕΡΕΥΝΑΣ- ΔΙΑΣΩΣΗΣ JRCC LARNACA (CYPRUS)			
TEL +357 24643005 +357 1441	AFTN LCLKYCYX INMARSA 421099999 T-C	Εγκεκριμένη Έκδοση 1 ^η 19 Αυγ 2016		
FAX +357 24643254	WEBSITE www.mod.gov.cy/jrcc			
EMAIL jrcc_cyp@cytanet.com.cy				
ΠΑΡΑΔΟΣΗ ΕΠΙΧΕΙΡΗΣΗΣ ΕΡΕΥΝΑΣ - ΔΙΑΣΩΣΗΣ		ΚΣΕΔ.ΕΕ.224		
<input type="checkbox"/> Urgent	<input checked="" type="checkbox"/> For Action	<input type="checkbox"/> For Information	<input type="checkbox"/> Please Acknowledge	<input type="checkbox"/> Please Reply

ΜΗΝΥΜΑ ΦΑΞ / FAX MESSAGE

ΗΜΕΡ/ΩΡΑ : 01 ΜΑΡ 2016 / 10:00 (ΤΟΠΙΚΗ ΩΡΑ) ΣΥΝΟΛΟ ΣΕΛΙΔΩΝ: 1
ΑΠΟ : ΚΣΕΔ ΛΑΡΝΑΚΑΣ
ΠΡΟΣ : ΔΚΣΗ Λ&ΝΑ
ΚΟΙΝ : ΑΡΧΗΓΕΙΟ ΑΣΤΥΝΟΜΙΑΣ
ΘΕΜΑ : **ΕΠΙΧΕΙΡΗΣΗ ΕΡΕΥΝΑΣ – ΔΙΑΣΩΣΗΣ**
ΣΧΕΤ : **A. ΕΘΝΙΚΟ ΣΧΕΔΙΟ ΕΡΕΥΝΑΣ – ΔΙΑΣΩΣΗΣ «ΝΕΑΡΧΟΣ»**
B. ΝΟΜΟΣ 5(ΙΙΙ) / 94

ΑΠΟ ΤΙΣ **20 ΣΕΠ 2013 ΚΑΙ ΩΡΑ 1300 ΤΟΠΙΚΗ**, ΤΟ ΚΣΕΔ ΛΑΡΝΑΚΑΣ ΕΧΕΙ ΚΛΗΘΕΙ ΝΑ ΔΙΕΞΑΓΕΙ ΕΠΙΧΕΙΡΗΣΗ ΕΡΕΥΝΑΣ - ΔΙΑΣΩΣΗΣ ΑΓΝΟΟΥΜΕΝΟΥ ΑΤΟΜΟΥ ΣΤΗΝ ΠΕΡΙΟΧΗ ΤΟΥ ΣΤΙΓΜΑΤΟΣ **35 18 50 Β – 031 24 40 Α (ΠΕΡΙ ΤΟ 1 ΝΜ ΒΔ Α/Δ ΠΑΦΟΥ)**.

2. ΚΑΤΟΠΙΝ ΠΛΗΡΟΥΣ ΑΞΙΟΛΟΓΗΣΗΣ ΤΩΝ ΔΙΑΤΙΘΕΜΕΝΩΝ ΣΤΟΙΧΕΙΩΝ ΤΟΥ ΣΥΜΒΑΝΤΟΣ ΚΑΙ ΜΕ ΒΑΣΗ ΤΙΣ ΑΝΑΦΟΡΕΣ ΤΩΝ Α/Ν ΜΕΣΩΝ ΤΟ ΚΣΕΔ ΕΚΤΙΜΑ ΟΤΙ ΤΟ ΕΝ ΛΟΓΩ ΕΠΕΙΣΟΔΙΟ ΔΕΝ ΥΠΑΓΕΤΑΙ ΣΤΙΣ ΚΑΤΗΓΟΡΙΕΣ ΕΠΕΙΣΟΔΙΩΝ ΕΡΕΥΝΑΣ – ΔΙΑΣΩΣΗΣ ΔΥΝΑΜΕΙ ΤΩΝ (Α) ΚΑΙ (Β) ΣΧΕΤΙΚΩΝ.

3. ΚΑΤΟΠΙΝ ΤΟΥΤΟΥ ΤΟ ΚΣΕΔ ΛΑΡΝΑΚΑΣ ΠΡΟΤΙΘΕΤΑΙ ΝΑ ΠΑΡΑΔΩΣΕΙ ΤΟΝ ΣΥΝΤΟΝΙΣΜΟ ΤΗΣ ΕΠΙΧΕΙΡΗΣΗΣ ΣΤΟ ΤΜΗΜΑ ΣΑΣ, ΑΝΑΛΑΜΒΑΝΟΝΤΑΣ ΥΠΟΣΤΗΡΙΚΤΙΚΟ ΠΛΕΟΝ ΡΟΛΟ.

4. ΠΑΡΑΚΑΛΟΥΜΕ ΕΠΙΒΕΒΑΙΩΣΤΕ ΑΝΑΛΗΨΗ ΕΥΘΥΝΗΣ ΣΥΝΤΟΝΙΣΜΟΥ ΕΠΙΧΕΙΡΗΣΗΣ ΚΑΙ ΔΙΑΧΕΙΡΙΣΗΣ ΤΟΥ ΣΥΜΒΑΝΤΟΣ.

- Ο -

ΠΡΟΪΣΤΑΜΕΝΟΣ ΕΠΙΧΕΙΡΗΣΙΑΚΗΣ ΦΥΛΑΚΗΣ
.....
ΓΙΑ ΔΙΟΙΚΗΤΗ ΚΣΕΔ

Σγος (ΕΑ) Ανδρέας Ζαχαρία
Τ/χης Επιχειρήσεων

Αρχιπλοίαρχος Κωνσταντίνος Φυτιρής
Διοικητής ΚΣΕΔ

ΣΥΝΔΥΑΣΜΕΝΕΣ ΕΠΙΧΕΙΡΗΣΕΙΣ ΜΑΖΙΚΗΣ ΔΙΑΣΩΣΗΣ ΠΡΟΣΦΥΓΩΝ -
ΟΙΚΟΝΟΜΙΚΩΝ ΜΕΤΑΝΑΣΤΩΝ.

1. Συνδυασμένες επιχειρήσεις διάσωσης προσφύγων - οικονομικών μεταναστών, οι οποίες στη συνέχεια θα αναφέρονται ως «περιστατικά με μετανάστες», είναι κάθε περιστατικό έρευνας και διάσωσης στο οποίο εμπλέκονται πέραν των τριάντα (30) προσφύγων – οικονομικών μεταναστών στο θαλάσσιο χώρο της περιοχής Ε-Δ της Κυπριακής Δημοκρατίας χαρακτηρίζεται σαν ΜΡΟ.
2. Σε οποιοδήποτε σημείο του FIR Λευκωσίας, συμπεριλαμβανομένων των θαλασσιών περιοχών που περιβρέχουν τις ακτές των Β/Β, την ευθύνη συντονισμού αναλαμβάνει το ΚΣΕΔ. Το JOC Ακρωτηρίου δύναται να συμβάλει υποστηρικτικά με το Προσωπικό και τα Μέσα που διαθέτει.
3. Και σε αυτή την περίπτωση σημαντικός παράγοντας για την επιτυχή διάσωση τυχόν επιζώντων αποτελεί η άμεση αντίδραση και κινητοποίηση των δυνάμεων διάσωσης. Ο γενικός τρόπος δράσης των Υπηρεσιών φαίνεται πιο κάτω.
4. **ΚΣΕΔ**
 - 4.1 Με τη λήψη της πληροφορίας για το ατύχημα ή τον κίνδυνο πρόκλησης ατυχήματος, το ΚΣΕΔ σημειώνει την ακριβή θέση του συμβάντος και σε περίπτωση όπου αυτή δεν είναι γνωστή κινητοποιεί Α/Ν Μέσα για τον εντοπισμό της περιοχής.
 - 4.2 Ο Διοικητής ΚΣΕΔ, κατόπιν έγκρισης του Υπουργού Άμυνας, ο οποίος επικοινωνεί με τους συναρμόδιους Υπουργούς, διατάζει την εφαρμογή του ΕΕΣ «ΤΕΥΚΡΟΣ» και παράλληλα ενεργοποιείται η Υπουργική ΟΧΚ. Ταυτόχρονα προτείνεται στην Υπουργική ΟΧΚ η πλήρης ενεργοποίηση του Σ. Κ. «ΖΗΝΩΝ». για διαχείριση της επικείμενης «ΚΡΙΣΗΣ».
 - 4.3 Εφαρμόζει άμεσα το σχέδιο ανάκλησης των απαραίτητων συνδέσμων των υπηρεσιών που απαρτίζουν τη ΣΟΧΚ, ενημερώνοντάς τους (σε περίπτωση που είναι γνωστά) για τη θέση του συμβάντος, τον τύπο του πλοίου, τον αριθμό των επιβαινόντων, πιθανό φορτίο και υπόλοιπο καυσίμων, ενώ παράλληλα τους ζητά να ενημερώσουν τις Υπηρεσίες τους για την απόφαση εφαρμογής του ΕΕΣ «ΤΕΥΚΡΟΣ».
 - 4.4 Ενημερώνει άμεσα όλες τις Μονάδες που διαθέτουν Α/Ν Μέσα του ΓΕΕΦ/ΔΝ-ΔΑ, της Λ&ΝΑ, της ΜΑΕΠ και του Τμήμα Δασών, τις



Ειδικές Ομάδες δυτών της ΕΜΑΚ, της Λ&ΝΑ, της ΜΑΕΠ και της ΜΥΚ, καθώς και των δυνάμεων της Πολιτικής Άμυνας, για να προβούν σε γενική ανάκληση του προσωπικού τους και να στελεχωθούν στο μεγαλύτερο δυνατό βαθμό, προκειμένου να είναι δυνατή η κλιμάκωση και συνεχή παρουσία των δυνάμεων του συστήματος Ε-Δ της ΚΔ στο χώρο του ατυχήματος. Οι εμπλεκόμενες δυνάμεις, σε αυτή τη περίπτωση πρέπει να προετοιμάζονται για παρατεταμένης διάρκειας επιχειρήσεις από το σύνολο των Α/Ν Μέσων τους.

- 4.5 Κινητοποιεί άμεσα τις κινητές κάμερες του Σ.Π.Π του ΚΣΕΔ, καθώς και τα μη Επανδρωμένα Αεροσκάφη (UAV), με σκοπό τη συμμετοχή τους στην έρευνα για εντοπισμό διασωθέντων αλλά και για εξασφάλιση συνεχούς μετάδοσης εικόνας από τη σκηνή του ατυχήματος τόσο στο Σ. Κ. «ΖΗΝΩΝ», όσο και στο ΚΕΠΙΧ του ΚΣΕΔ. (σε περίπτωση που το σημείο του ατυχήματος βρίσκεται εντός της εμβέλειας του ΣΠΠ)
- 4.6 Σε συνεργασία με το AMC κατά τις εργάσιμες ώρες, ή το Operation Office (AIS) κατά τις μη εργάσιμες ώρες, προβαίνει στην δέσμευση της περιοχής ερευνών με την έκδοση της ανάλογης αγγελίας προς τους αεροναυτιλλόμενους (NOTAM), ενώ παράλληλα προβαίνει στην έκδοση της αντίστοιχης αγγελίας προς ναυτιλλόμενους (NW) μέσω του ΚΥΠΡΟΣ ΡΑΔΙΟ.
- 4.7 Ορίζει ως Συντονιστή επί σκηνής (OSC) τον Κυβερνήτη του καταλληλότερου πλωτού μέσου που βρίσκεται στην περιοχή του ατυχήματος, ο οποίος οριοθετεί και εξασφαλίζει τη Ζώνη Αποκλεισμού, όπως περιγράφεται στο Προσαρτημένο «3» της παρούσας Προσθήκης.
- 4.8 Ορίζει ως Συντονιστή Αεροπορικών Επιχειρήσεων (ACO) το καταλληλότερο πτητικό Α/Ν μέσο το οποίο επιχειρεί στην περιοχή. Το ρόλο του ACO δύναται να αναλάβει και το ΚΣΕΔ.
- 4.9 Σε περίπτωση που το σημείο του ατυχήματος βρίσκεται πλησίον των Α/Δ Λκας ή Πάφου και η κατάσταση το απαιτεί, αιτείται από το ΤΠΑ και την διαχειρίστρια εταιρεία του Α/Δ την προσωρινή άρση της λειτουργίας του επηρεαζόμενου Α/Δ, ενώ παράλληλα αιτείται τη διάθεση υλικών ΜΡΟ της εταιρείας στο ΚΣΕΔ, με σκοπό να χρησιμοποιηθούν για τις ανάγκες της επιχείρησης, όπως προνοείται στο Μνημόνιο Συνεργασίας Hermes-ΚΣΕΔ.
- 4.10 Συντάσσει τις ανάλογες διαταγές κινητοποίησης των Α/Ν Μέσων, όπως περιγράφεται στα Προσαρτημένα «5» και «6» της παρούσας Προσθήκης, τις οποίες και τις κοινοποιεί σε αυτά, ενώ παράλληλα εκπονεί τα σχέδια έρευνας για κάθε Α/Ν μέσο.
- 4.11 Αναλόγως της περιοχής του ατυχήματος, το ΚΣΕΔ ορίζει το σημείο συγκέντρωσης των θυμάτων, ενημερώνοντας άμεσα τους

συνδέσμους της Αστυνομίας, της Πολιτικής Άμυνας και του Υπουργείου Υγείας και παρέχοντας λεπτομερή στοιχεία σχετικά με το ατύχημα, τον τύπο του πλοίου, το φορτίο του καθώς και τον αριθμό επιβαινόντων, θέτοντας παράλληλα το ΤΕΝ και το ΤΑΘΕ για ετοιμότητα αντιμετώπισης ρύπανσης του θαλασσίου περιβάλλοντος.

- 4.12 Σε περίπτωση που το ατύχημα απαιτεί τη συνδρομή ξένων δυνάμεων διαβιβάζει αίτημα προς τα γειτονικά ΚΣΕΔ για παροχή βοήθειας με Α/Ν Μέσα στο πλαίσιο συνεργασίας και προετοιμάζει το σύστημα υποστήριξης των ξένων Μέσων. Ενημερώνει σχετικά με το παραπάνω αίτημα το ΥΠΕΞ.
- 4.13 Σε περίπτωση που απαιτηθεί, ενεργοποιεί την εθελοντική ομάδα του ΣΕΒΑΚ με σκοπό τη συμμετοχή τους στις επιχειρήσεις, κάτω από τον επιχειρησιακό έλεγχο και υπό το συντονισμό του ΚΣΕΔ.
- 4.14 Ενημερώνει σχετικά την Επιτροπή Διερεύνησης Ναυτικών Ατυχημάτων και Συμβάντων, και συνεργάζεται με αυτή, σύμφωνα με το ισχύον Μνημόνιο Συναντίληψης μεταξύ ΕΔΝΑΣ και ΚΣΕΔ. Σε περίπτωση που οι συνθήκες το απαιτούν το ΚΣΕΔ, με την σύμφωνη γνώμη της ΥΟΧΚ, παραδίδει τον έλεγχο και συντονισμό της επιχείρησης στην ΕΔΝΑΣ, όπως περιγράφεται στο Προσαρτημένο «7» της παρούσας Προσθήκης.
- 4.15 Σε περίπτωση που το σημείο του ατυχήματος βρίσκεται σε θαλάσσια περιοχή που περιβρέχει τις ακτές των Β/Β, το ΚΣΕΔ ενημερώνει σχετικά το JOC Ακρωτηρίου και του διαβιβάζει τις παρακάτω πληροφορίες:
- Σημείο Ατυχήματος
 - Εμπλεκόμενα Α/Ν Μέσα που θα επιχειρήσουν.
 - Σχετικές NOTAM και NW οι οποίες εκδόθηκαν.
- Ενώ αν απαιτηθεί αιτείται τα παρακάτω:
- Την προσωρινή άρση της λειτουργίας του Α/Δ Ακρωτηρίου.
 - Τη διάθεση Ε/Π από 84 Σημ.
 - Τη διάθεση ασθενοφόρων των Β/Β.
 - Τη διάθεση αστυνομικής δύναμης του ΣΒΑ για υποβοήθηση σε θέματα ελέγχου της κυκλοφορίας στην ακτή.
- 4.16 Μετά την ολοκλήρωση της επιχείρησης, ενημερώνει την Ύπατη Αρμοστέα του ΟΗΕ για τους Πρόσφυγες, παρέχοντας της όλες τις απαραίτητες διαθέσιμες πληροφορίες.

5 Αστυνομία

- 5.1 Διαθέτει άμεσα όλα τα πλωτά μέσα της Λ&Ν Αστυνομίας, τα πτητικά μέσα της ΜΑΕΠ καθώς και τις απαραίτητες χερσαίες δυνάμεις κάτω από τον επιχειρησιακό έλεγχο και υπό το συντονισμό του ΚΣΕΔ. Προβαίνει σε γενική ανάκληση του προσωπικού των εμπλεκόμενων

Μονάδων, στελεχώνοντας τις στο μεγαλύτερο δυνατό βαθμό, προκειμένου να είναι δυνατή η κλιμάκωση και συνεχή παρουσία αυτών στο χώρο του ατυχήματος, προετοιμάζοντας τις για παρατεταμένης διάρκειας επιχειρήσεις. Αν κριθεί αναγκαίο μεριμνά για την επιβίβαση επί των Α/Ν μέσων Ειδικών Ομάδων Ασφαλείας της Αστυνομίας, οι οποίες εξασφαλίζουν την ασφάλεια των εμπλεκόμενων δυνάμεων.

- 5.2 Κατά την εκτέλεση των «Συνδυασμένων Επιχειρήσεων Διάσωσης Προσφύγων ή/και Μεταναστών» και μέσα στο πλαίσιο του υφιστάμενου Μνημονίου Συνεργασίας ΕΦ και Αστυνομίας, δύναται, εφόσον απαιτηθεί και χωρίς να επηρεάζεται ο χρόνος ανταπόκρισης, να επιβιβάζεται στα πλωτά μέσα της ΔΝ/ΓΕΕΦ ανάλογος αριθμός αστυνομικών οργάνων, προκειμένου, να εκτελέσουν ελέγχους και ενέργειες αστυνομικής φύσεως.
- 5.3 Αποστέλλει στο ΚΣΕΔ άμεσα τον Αξιωματικό σύνδεσμο της Αστυνομίας, ο οποίος είναι μέλος της ΣΟΧΚ.
- 5.4 Ορίζει άμεσα Αξιωματικό της Αστυνομίας, ως υπεύθυνο ασφαλείας του χώρου υποδοχής ο οποίος είναι υπεύθυνος για την εφαρμογή του Σχεδίου Ασφαλείας.
- 5.5 Ο υπεύθυνο ασφαλείας του χώρου υποδοχής καθορίζει το σημείο συγκέντρωσης των υπηρεσιακών οχημάτων που φτάνουν στο χώρο υποδοχής μεριμνώντας για τη διευκόλυνση της κυκλοφορίας τους, το χώρο συγκέντρωσης των τραυματιών για την εκτέλεση του CASUALTY TRIAGE σε συνεργασία με το Υπ. Υγείας, καθώς και το χώρο συγκέντρωσης και καταγραφής των νεκρών σε συνεργασία με την Πολιτική Άμυνα. Καθορίζει επίσης το χώρο οργάνωσης του Ε/Δ, ενημερώνοντας σχετικά το ΚΣΕΔ.
- 5.6 Ορίζει άμεσα Αξιωματικό της Αστυνομίας, ως γενικού συντονιστή στο χώρο συγκέντρωσης θυμάτων.
- 5.7 Αναλαμβάνει τη διαχείριση και μεταφορά των νεκρών με δικά της μέσα στο χώρο συγκέντρωσης νεκρών, ο οποίος θα υποδειχθεί από το ΚΣΕΔ σε συνεργασία με την Αστυνομία και το Υπουργείο Υγείας. Όταν οι συνθήκες το απαιτούν λαμβάνει μέτρα για την ασφάλεια του χώρου συγκέντρωσης νεκρών.
- 5.8 Σε περίπτωση που το σημείο του επεισοδίου βρίσκεται σε θαλάσσια περιοχή που περιβρέχει τις ακτές των Β/Β, ο Αξιωματικός της Αστυνομίας βρίσκεται σε συνεννόηση με την Αστυνομία των Β/Β. (SBA Police). Τονίζεται ότι και στην περίπτωση αυτή το συντονισμό της επιχείρησης έχει το ΚΣΕΔ.

6 **Πυροσβεστική**

- 6.1 Τηρεί ετοιμότητα άμεσης κινητοποίησης της Ειδικής Ομάδας της ΕΜΑΚ προκειμένου, εάν απαιτηθεί, να μεταφερθεί στο χώρο του ατυχήματος με Πτητικά ή Πλωτά Α/Ν Μέσα και να συνδράμει στην επιχείρηση κάτω από τον επιχειρησιακό έλεγχο και υπό το συντονισμό του ΚΣΕΔ.
- 6.2 Τηρεί επίσης ετοιμότητα άμεσης κινητοποίησης των αερόστρωμνων σκαφών (hovercrafts) μετά των χειριστών τους, προκειμένου να μεταφερθούν στο χώρο του ατυχήματος και να συμμετέχουν στην επιχείρηση διάσωσης, σε περίπτωση που η περιοχή του ατυχήματος βρίσκεται πλησίον των ακτών και η κατάσταση το απαιτεί.
- 6.3 Αποστέλλει στο ΚΣΕΔ άμεσα τον Αξιωματικό σύνδεσμο της Πυροσβεστικής, ο οποίος είναι μέλος της ΣΟΧΚ.

7 **ΓΕΕΦ**

- 7.1 Διαθέτει άμεσα όλα τα διαθέσιμα πλωτά μέσα του ΓΕΕΦ/ΔΝ, τα πτητικά μέσα της 460ΜΕΔ καθώς και τις Ειδικές Ομάδες Ασφαλείας της ΜΥΚ, κάτω από τον επιχειρησιακό έλεγχο και υπό το συντονισμό του ΚΣΕΔ, ενημερώνοντας τις άμεσα να προβούν σε γενική ανάκληση του προσωπικού τους και να στελεχωθούν στο μεγαλύτερο δυνατό βαθμό, με σκοπό τη συμμετοχή τους σε παρατεταμένες επιχειρήσεις, υπό τον επιχειρησιακό έλεγχο του ΚΣΕΔ. Αν κριθεί αναγκαίο μεριμνά για την επιβίβαση επί των Α/Ν μέσων των Ειδικών Ομάδων Ασφαλείας της ΜΥΚ, οι οποίες εξασφαλίζουν την ασφάλεια των εμπλεκομένων δυνάμεων.
- 7.2 Αποστέλλει στο ΚΣΕΔ άμεσα τον Αξιωματικό σύνδεσμο της Ε.Φ., ο οποίος είναι μέλος της ΣΟΧΚ.
- 7.3 Κατά την εκτέλεση των «Συνδυασμένων Επιχειρήσεων Διάσωσης Προσφύγων ή/και Μεταναστών» και μέσα στο πλαίσιο του υφιστάμενου Μνημονίου Συνεργασίας ΕΦ και Αστυνομίας, δύναται, εφόσον απαιτηθεί και χωρίς να επηρεάζεται ο χρόνος ανταπόκρισης, να επιβιβάζεται στα πλωτά μέσα της ΔΝ/ΓΕΕΦ ανάλογος αριθμός αστυνομικών οργάνων, προκειμένου, να εκτελέσουν ελέγχους και ενέργειες αστυνομικής φύσεως.
- 7.4 Θέτει το προσωπικό και τα μέσα των Μονάδων υγειονομικής υποστήριξης της ΕΦ (Ασθενοφόρα, Ιατροί και Νοσοκόμοι) σε ετοιμότητα άμεσης κινητοποίησης και συνδρομής, εάν απαιτηθεί.

8 **Υπουργείο Υγείας**

- 8.1 Το ΚΕΚΑ μεριμνά για την άμεση ενεργοποίηση όλου του Ιατρικού και Νοσηλευτικού προσωπικού, το οποίο είναι εκπαιδευμένο σε

επιχειρήσεις MEDEVAC για να μεταβεί άμεσα σε χώρο που θα καθορίσει το ΚΣΕΔ με σκοπό να συμμετέχει σε Επιχείρηση MEDEVAC.

- 8.2 Αποστέλλει στο ΚΣΕΔ άμεσα τον σύνδεσμο του Υπουργείου Υγείας, ο οποίος είναι μέλος της ΣΟΧΚ.
- 8.3 Ο Διευθυντής του νοσοκομείου της επαρχίας στην οποία βρίσκεται ο χώρος υποδοχής, συγκροτεί άμεσα ομάδα γιατρών και νοσοκόμων, την οποία στέλνει απευθείας στο χώρο υποδοχής προκειμένου να αναλάβει τη διαλογή (CASUALTY TRIAGE).
- 8.4 Οργανώνει χώρους περίθαλψης τυχόν επιζώντων και συγκέντρωσης των θυμάτων, σύμφωνα με τις οδηγίες του OSC, με τη συνδρομή και τη συνεργασία της Πολιτικής Άμυνας.
- 8.5 Τα Κρατικά νοσοκομεία προετοιμάζονται για να υποδεχθούν μεγάλο αριθμό απωλειών υγείας.
- 8.6 Συγκροτεί ομάδα ψυχολογικής υποστήριξης των επιζώντων και των συνεργείων διάσωσης.
- 8.7 Το ΚΕΚΑ μεριμνά για την αποστολή στο χώρο υποδοχής ανάλογου αριθμού ασθενοφόρων για την μεταφορά των τραυματιών στα Νοσοκομεία. Σε περίπτωση ανάγκης γίνεται χρήση ασθενοφόρων όλων των επαρχιών.
- 8.8 Αποστέλλει στο χώρο υποδοχής ανάλογο αριθμό Ιατροδικαστών με σκοπό τη διαχείριση των νεκρών σε συνεργασία με την Αστυνομία.

9 Πολιτική Άμυνα

- 9.1 Ενεργοποιεί την αερομεταφερόμενη ομάδα διάσωσης MEDEVAC της Πολιτικής Άμυνας η οποία μεταβαίνει άμεσα σε χώρο που θα καθορίσει το ΚΣΕΔ με σκοπό να συμμετέχει σε Επιχείρηση MEDEVAC.
- 9.2 Αποστέλλει στο ΚΣΕΔ άμεσα τον σύνδεσμο της Πολιτικής Άμυνας, ο οποίος είναι μέλος της ΣΟΧΚ.
- 9.3 Συνεργάζεται με το Υπουργείο Υγείας και την Αστυνομία για τη δημιουργία χώρου συγκέντρωσης των τραυματιών, την εκτέλεση της διαλογής (CASUALTY TRIAGE), καθώς και τη δημιουργία χώρου συγκέντρωσης των νεκρών, με βάση τον εκπονηθέντα χωροταξικό σχεδιασμό υπό τις οδηγίες του Υπεύθυνου ασφαλείας του χώρου υποδοχής.
- 9.4 Οργανώνει συνεργείο καταγραφής τυχόν επιζώντων διαβιβάζοντας τον κατάλογο στο ΚΣΕΔ.

- 9.5 Τηρεί ετοιμότητα εφαρμογής του ΕΕΣ «ΝΑΥΚΡΑΤΗΣ», μετά την ολοκλήρωση της επιχείρησης και κατόπιν μεταβίβασης της ευθύνης της από το ΚΣΕΔ.

10. Τμήμα Δασών

- 10.1 Αποστέλλει στο ΚΣΕΔ άμεσα τον σύνδεσμο του Τμήματος Δασών, ο οποίος είναι μέλος της ΣΟΧΚ.
- 10.2 Θέτει τα Α/Φ της ΜΠΜ σε άμεση ετοιμότητα απογείωσης για συμμετοχή στην επιχείρηση, εκτελώντας έρευνα ή/και καθήκοντα ΑCO.

11. ΕΔΝΑΣ

Διαθέτει σύνδεσμο στο ΚΣΕΔ και ενεργεί με βάση τα διαλαμβανόμενα στο Ισχύον Μνημόνιο Συναντίληψης μεταξύ ΕΔΝΑΣ και ΚΣΕΔ μέχρι τη μεταβίβαση της ευθύνης της επιχείρησης από το ΚΣΕΔ.

12. Υπουργείο Άμυνας

- 12.1 Διαθέτει σύνδεσμο στο ΚΣΕΔ και προβαίνει στις απαιτούμενες, με βάση τις εσωτερικές του διαδικασίες, ενέργειες για την στήριξη της επιχείρησης σε θέματα που άπτονται των αρμοδιοτήτων του, σε συνεργασία με το ΚΣΕΔ.
- 12.2 Μεριμνά, μετά από απόφαση του κ. Υπουργού Άμυνας, για τη σύσταση της Υπουργικής Ομάδας Χειρισμού Κρίσεων στο Σ. Κ. «Ζήνων» του ΚΣΕΔ.
- 12.3 Μεριμνά, σε συνεργασία με το ΚΣΕΔ, για τη διαχείριση και ενημέρωση των Μέσων Μαζικής Ενημέρωσης, σε χώρο που διατίθεται για τον σκοπό αυτό στις εγκαταστάσεις του Σ. Κ. «Ζήνων» του ΚΣΕΔ.

13. Υπουργείο Μεταφορών, Επικοινωνιών και Έργων

- 13.1 Προβαίνει στις απαιτούμενες, με βάση τις εσωτερικές του διαδικασίες, ενέργειες για την στήριξη της επιχείρησης σε θέματα που άπτονται των αρμοδιοτήτων του.
- 13.2 Αποστέλλει στο ΚΣΕΔ άμεσα τον σύνδεσμο του ΥΜΕΕ, ο οποίος είναι μέλος της ΣΟΧΚ.

14. Υπουργείο Εξωτερικών

- 14.1 Διαθέτει σύνδεσμο στο ΚΣΕΔ και προβαίνει στις απαιτούμενες, με βάση τις εσωτερικές του διαδικασίες, ενέργειες για την στήριξη της

επιχείρησης σε θέματα που άπτονται των αρμοδιοτήτων του, σε συνεργασία με το ΚΣΕΔ.

14.2 Συλλέγει, μέσω του ΚΣΕΔ, τα απαραίτητα στοιχεία των υπηκόων ξένων χωρών τραυματιών και ενημερώνει τις Πρεσβείες τους.

14.3 Έχει την ευθύνη για την ενημέρωση ξένων Κρατών για τον αριθμό των θυμάτων, τα οποία κατάγονται από τα Κράτη αυτά και ρυθμίζει σε συνεργασία με τις αντίστοιχες Πρεσβείες τις λεπτομέρειες διακομιδής των σορών προς τις χώρες προορισμού τους.

14.4 Σε περίπτωση όπου το σημείο του ατυχήματος βρίσκεται σε θαλάσσια περιοχή της ΚΔ που τελεί υπό την παράνομη Τουρκική κατοχή ή/και στρατιωτική απειλή, τότε εξασφαλίζει, σε συνεργασία με την UNFICYP, την ασφαλή εκτέλεση της επιχείρησης από τα Α/Ν μέσα, ενώ η Διαταγή Επιχειρήσεων θα υποβάλλεται για έγκριση στον κο Υπουργό Άμυνας.

15. Υπουργείο Εσωτερικών

15.1 Διαθέτει σύνδεσμο στο ΚΣΕΔ και προβαίνει στις απαιτούμενες, με βάση τις εσωτερικές του διαδικασίες, ενέργειες για την στήριξη της επιχείρησης σε θέματα που άπτονται των αρμοδιοτήτων του, σε συνεργασία με το ΚΣΕΔ.

16. Υπουργείο Δικαιοσύνης Δημοσίας Τάξεως

16.1 Διαθέτει σύνδεσμο στο ΚΣΕΔ και προβαίνει στις απαιτούμενες, με βάση τις εσωτερικές του διαδικασίες, ενέργειες για την στήριξη της επιχείρησης σε θέματα που άπτονται των αρμοδιοτήτων του, σε συνεργασία με το ΚΣΕΔ.

17 Αρχή Λιμένων ή/και διαχειρίστρια Εταιρία Λιμένων

17.1 Σε συνεργασία με τον Υπεύθυνου ασφαλείας του χώρου υποδοχής παρέχει κάθε δυνατή διευκόλυνση στο χώρο συγκέντρωσης θυμάτων σε κάθε λιμάνι.

17.2 Αποστέλλει στο ΚΣΕΔ άμεσα τον σύνδεσμο της Αρχή Λιμένων, ο οποίος είναι μέλος της ΣΟΧΚ.

18 TEN

18.1 Τίθεται σε ετοιμότητα αντιμετώπισης ρύπανσης του θαλασσιού περιβάλλοντος και ενεργοποίησης των διαδικασιών αίτησης παροχής βοήθειας από EMSA.

18.2 Αποστέλλει στο ΚΣΕΔ άμεσα τον σύνδεσμο της Αρχή Λιμένων, ο οποίος είναι μέλος της ΣΟΧΚ.

19 **ΤΑΘΕ**

- 19.1 Τίθεται σε ετοιμότητα αντιμετώπισης ρύπανσης του θαλασσίου περιβάλλοντος και εφαρμογής του Ε.Ε.Σ. «ΟΡΦΕΑΣ».
- 19.2 Αποστέλλει στο ΚΣΕΔ άμεσα τον σύνδεσμο του ΤΑΘΕ, ο οποίος είναι μέλος της ΣΟΧΚ.

20. **ΤΠΑ**

- 20.1 Μεριμνά για την ανάλογη διαχείριση της κυκλοφορίας των αεροσκαφών από και προς τα Α/Δ, με σκοπό την απρόσκοπτη και συνεχή επιχείρηση των πτητικών μέσων διάσωσης. Σε περίπτωση που το σημείο του ατυχήματος βρίσκεται πλησίον του Α/Δ Λάρνακας ή Πάφου και η κατάσταση το απαιτεί, προχωρά στην προσωρινή άρση της λειτουργίας του επηρεαζόμενου Α/Δ εκτρέποντας τις πτήσεις σε άλλο Α/Δ.
- 20.2 Κατόπιν αιτήματος του ΚΣΕΔ, το AMC κατά τις εργάσιμες ώρες, ή το Operation Office (AIS) κατά τις μη εργάσιμες ώρες, προβαίνει στη δέσμευση της περιοχής ερευνών με την έκδοση της ανάλογης αγγελίας προς τους αεροναυτιλόμενους (NOTAM).
- 20.3 Αποστέλλει στο ΚΣΕΔ άμεσα τον σύνδεσμο του ΤΠΑ, ο οποίος είναι μέλος της ΣΟΧΚ.

21. **Διαχειρίστρια Εταιρεία (Hermes Airports)**

- 21.1 Σε περίπτωση που το σημείο του περιστατικού βρίσκεται πλησίον του Α/Δ Λάρνακας ή Πάφου και η κατάσταση το απαιτεί, προβαίνει στην προσωρινή άρση της λειτουργίας του επηρεαζόμενου Α/Δ.
- 21.2 Προβαίνει στις απαιτούμενες ενέργειες, με βάση τις διαδικασίες του Μνημονίου Συνεργασίας Hermes-ΚΣΕΔ, θέτοντας, κατόπιν αιτήματος, το προσωπικό, τα υλικά και τα μέσα της εταιρείας στη διάθεση του ΚΣΕΔ, με σκοπό να συνδράμουν στην επιχείρηση. (Πνευστές σχεδίες, αερόστρωμα-hovercraft, πλωτούς διαδρόμους, Σωσίβια και ισοθερμικές κουβέρτες).

22. **Πλοιοκτήτρια Εταιρεία**

- 22.1 Σε περίπτωση που υφίσταται πλοιοκτήτρια εταιρεία, διαθέτει σύνδεσμο στο ΚΣΕΔ παρέχοντας όλες τις απαραίτητες πληροφορίες.

23. **Υπηρεσία Κοινωνικής Ευημερίας**

- 23.1 Σε συνεργασία με την Πολιτική Άμυνα, παρέχει ψυχοκοινωνική στήριξη σε τυχόν διασωθέντες και ιδιαίτερα σε ευάλωτες ομάδες και παιδιά.

24. Υπατη Αρμοστεία του ΟΗΕ για τους Πρόσφυγες

24.1 Διαθέτει σύνδεσμο στο ΚΣΕΔ παρέχοντας όλες τις διαθέσιμες πληροφορίες που σχετίζονται με το περιστατικό.

25. Άσυλο

25.1 Διαθέτει σύνδεσμο στο ΚΣΕΔ παρέχοντας όλες τις διαθέσιμες πληροφορίες που σχετίζονται με το περιστατικό.



Σγος (ΕΑ) Ανδρέας Ζαχαρία
Τ/χης Επιχειρήσεων

Αρχιπλοίαρχος Κωνσταντίνος Φυτιρής
Διοικητής ΚΣΕΔ

ΠΡΟΣΑΡΤΗΜΕΝΑ ΣΤΗΝ ΠΡΟΣΘΗΚΗ «6»

- «1» Συνοπτικός Πίνακας Ενεργειών Εμπλεκόμενων Υπηρεσιών
- «2» Πίνακας Στοιχείων Επικοινωνίας Συνδέσμων Υπηρεσιών με το ΚΣΕΔ
- «3» Ζώνες Ελέγχου Περιοχής Ατυχήματος
- «4» Επικοινωνίες
- «5» Εντολή Κινητοποίησης Α/Ν Μέσων (ΥΠΟΔΕΙΓΜΑ - ΠΑΡΑΔΕΙΓΜΑ)
- «6» Παράδοση Επιχείρησης Μαζικής Διάσωσης

ΠΡΟΣΑΡΤΗΜΕΝΟ «1» ΣΤΗΝ ΠΡΟΣΘΗΚΗ «6»
ΣΤΟ ΠΑΡΑΡΤΗΜΑ «Δ» ΤΟΥ ΕΕΣ «ΤΕΥΚΡΟΣ»

ΥΠΟΥΡΓΕΙΟ ΑΜΥΝΑΣ
ΚΣΕΔ
Λάρισα, 03 Αυγ 2018

ΣΥΝΟΠΤΙΚΟΣ ΠΙΝΑΚΑΣ ΕΝΕΡΓΕΙΩΝ ΕΜΠΛΕΚΟΜΕΝΩΝ ΥΠΗΡΕΣΙΩΝ
ΣΕ ΠΕΡΙΠΤΩΣΗ ΕΠΙΧΕΙΡΗΣΗΣ ΜΑΖΙΚΗΣ ΔΙΑΣΩΣΗΣ ΠΡΟΣΦΥΓΩΝ - ΟΙΚΟΝΟΜΙΚΩΝ ΜΕΤΑΝΑΣΤΩΝ

Α/Α	ΥΠΗΡΕΣΙΑ	ΕΜΠΛΕΚΟΜΕΝΕΣ ΜΟΝΑΔΕΣ	ΑΡΜΟΔΙΟΤΗΤΕΣ - ΕΝΕΡΓΕΙΕΣ
1.	ΑΣΤΥΝΟΜΙΑ	ΑΡΧΗΓΕΙΟ ΑΣΤΥΝΟΜΙΑΣ	➤ Αποστολή συνδέσμου στο ΚΣΕΔ για συμμετοχή στη ΣΟΧΚ.
		ΑΣΤΥΝΟΜΙΚΗ ΔΝΣΗ	<ul style="list-style-type: none"> ➤ Έλεγχος Κυκλοφορίας ➤ Καθορισμός σημείων συγκέντρωσης οχημάτων ➤ Ορισμός Αξκού Ασφαλείας χώρου υποδοχής για εφαρμογή Σχεδίου Ασφαλείας ➤ Διαχείριση νεκρών
		ΜΑΕΠ	<ul style="list-style-type: none"> ➤ Διάθεση Ε/Π για Έ-Δ Έρευνα – Διάσωση ➤ Διάθεση σκαφών RB25 ➤ Ομάδες Διασωστών
		ΛΙΜΕΝΙΚΗ	<ul style="list-style-type: none"> ➤ Διάθεση Σκαφών για Έ-Δ ➤ Ομάδες Δυτών
2.	ΠΥΡΟΣΒΕΣΤΙΚΗ ΥΠΗΡΕΣΙΑ	ΔΝΣΗ ΠΥΡΟΣΒΕΣΤΙΚΗΣ	➤ Αποστολή συνδέσμου στο ΚΣΕΔ για συμμετοχή στη ΣΟΧΚ.
		ΠΥΡΟΣΒΕΣΤΙΚΟΣ ΣΤΑΘΜΟΣ Α/Δ ΛΚΑΣ	➤ Ετοιμότητα κινητοποίησης Hovercraft

		ΕΜΑΚ	<ul style="list-style-type: none"> ➤ Ετοιμότητα ενεργοποίησης ειδικών αερομεταφερόμενων ομάδων διάσωσης
3.	ΥΠΟΥΡΓΕΙΟ ΥΓΕΙΑΣ	ΙΑΤΡΙΚΕΣ- ΝΟΣΗΛΕΥΤΙΚΕΣ ΥΠΗΡΕΣΙΕΣ	<ul style="list-style-type: none"> ➤ Αποστολή συνδέσμου στο ΚΣΕΔ για συμμετοχή στη ΣΟΧΚ.
		ΕΠΑΡΧΙΑΚΟ ΝΟΣΟΚΟΜΕΙΟ	<ul style="list-style-type: none"> ➤ Οργάνωση σταθμού προνοσοκομειακής φροντίδας ➤ Οργάνωση σταθμού συγκέντρωσης νεκρών (συνεργασία με Αστυνομία και Πολιτική Άμυνας. ➤ Προετοιμασία για υποδοχή μεγάλου αριθμού απωλειών υγείας. ➤ Συγκρότηση ομάδας ψυχολογικής υποστήριξης. ➤ Αποστολή Ιατροδικαστών
		ΥΠΗΡΕΣΙΑ ΑΣΘΕΝΟΦΟΡΩΝ	<ul style="list-style-type: none"> ➤ Αποστολή Ασθενοφόρων ➤ Διακομιδή τραυματιών
		ΟΜΑΔΕΣ ΜΕΔΕΝΑΚ	<ul style="list-style-type: none"> ➤ Συμμετοχή σε αεροκομιδές
4.	ΓΕΕΦ	460 ΜΕΔ	<ul style="list-style-type: none"> ➤ Έρευνα – Διάσωση
		ΜΥΚ	<ul style="list-style-type: none"> ➤ Έρευνα – Διάσωση ➤ Ομάδες Ασφαλείας
		ΔΠΠ	<ul style="list-style-type: none"> ➤ Έρευνα – Διάσωση
		ΔΥΓ	<ul style="list-style-type: none"> ➤ Ετοιμότητα Υγειονομικής Υποστήριξης
		ΓΕΕΦ/ΔΕΠΙΧ	<ul style="list-style-type: none"> ➤ Αποστολή συνδέσμου στο ΚΣΕΔ για συμμετοχή στη ΣΟΧΚ.
5.	ΠΟΛΙΤΙΚΗ ΑΜΥΝΑ	ΔΙΟΙΚΗΣΗ ΠΟΛΙΤΙΚΗΣ ΑΜΥΝΑΣ	<ul style="list-style-type: none"> ➤ Ετοιμότητα εφαρμογής "ΝΑΥΚΡΑΤΗ" ➤ Αποστολή συνδέσμου στο ΚΣΕΔ για συμμετοχή στη ΣΟΧΚ.
		ΠΕΔΠΑ ΛΚΑΣ	<ul style="list-style-type: none"> ➤ Ενεργοποίηση Ομάδων ΜΕΔΕΝΑΚ
		ΟΜΑΔΕΣ Α΄ΒΟΗΘΕΙΩΝ	<ul style="list-style-type: none"> ➤ Υποβοήθηση υπηρεσιών στην Οργάνωση των χώρων

		& ΔΙΑΣΩΣΤΩΝ	<ul style="list-style-type: none"> ➤ Οργάνωση συνεργείου καταγραφής επιζώντων
6.	ΤΜΗΜΑ ΔΑΣΩΝ	ΜΠΜ	<ul style="list-style-type: none"> ➤ ΑCO ➤ Έρευνα
		ΔΙΟΙΚΗΣΗ ΤΜΗΜΑΤΟΣ ΔΑΣΩΝ	<ul style="list-style-type: none"> ➤ Αποστολή συνδέσμου στο ΚΣΕΔ για συμμετοχή στη ΣΟΧΚ.
7.	ΕΔΝΑΣ	---	<ul style="list-style-type: none"> ➤ Διερεύνηση περιστατικού μέσω στις μεταβίβασης στις ευθύνης από το ΚΣΕΔ στις ΕΔΑΑΣ ➤ Αποστολή συνδέσμου στο ΚΣΕΔ για συμμετοχή στη ΣΟΧΚ.
			<ul style="list-style-type: none"> ➤ Σύγκλιση ΥΟΧΚ
8.	ΥΠΑΜ	---	<ul style="list-style-type: none"> ➤ Αποστολή συνδέσμου στο ΚΣΕΔ για συμμετοχή στη ΣΟΧΚ. ➤ Ενημέρωση ΜΜΕ σε συνεργασία με ΚΣΕΔ
			<ul style="list-style-type: none"> ➤ Λογιστική και Οικονομική υποστήριξη επιχειρήσεων
9.	ΥΜΕΕ	---	<ul style="list-style-type: none"> ➤ Συμμετοχή στην ΥΟΧΚ ➤ Αποστολή συνδέσμου στο ΚΣΕΔ για συμμετοχή στη ΣΟΧΚ.
			<ul style="list-style-type: none"> ➤ Συμμετοχή στην ΥΟΧΚ ➤ Αποστολή συνδέσμου στο ΚΣΕΔ για συμμετοχή στη ΣΟΧΚ.
10.	ΥΠΕΞ	---	<ul style="list-style-type: none"> ➤ Αποστολή συνδέσμου στο ΚΣΕΔ για συμμετοχή στη ΣΟΧΚ. ➤ Υποστηρίζει την επιχείρηση σε προξενικά θέματα ➤ Επικοινωνία με UNFICYP, εάν απαιτηθεί.
			<ul style="list-style-type: none"> ➤ Συμμετοχή στην ΥΟΧΚ
11.	ΥΠΕΣ	---	<ul style="list-style-type: none"> ➤ Αποστολή συνδέσμου στο ΚΣΕΔ για συμμετοχή στη ΣΟΧΚ.
			<ul style="list-style-type: none"> ➤ Συμμετοχή στην ΥΟΧΚ
12.	ΥΠΔΔΤ	---	<ul style="list-style-type: none"> ➤ Αποστολή συνδέσμου στο ΚΣΕΔ για συμμετοχή στη ΣΟΧΚ.
			<ul style="list-style-type: none"> ➤ Συμμετοχή στην ΥΟΧΚ
13.	ΤΠΑ	ACC-ΠΕΠ	<ul style="list-style-type: none"> ➤ Ανάλογη διαχείριση εναέριας κυκλοφορίας ➤ Σε περίπτωση αναγκών αίρει την λειτουργία του Α/Δ
		AMC ή NOTAM OFFICE	<ul style="list-style-type: none"> ➤ Έκδοση NOTAM
		---	<ul style="list-style-type: none"> ➤ Αποστολή συνδέσμου στο ΚΣΕΔ για συμμετοχή στη ΣΟΧΚ.
	HERMES AIRPORTS		<ul style="list-style-type: none"> ➤ Διάθεση υλικών MRO για συνδρομή στις επιχειρήσεις

14.			<ul style="list-style-type: none"> ➤ Αν απαιτηθεί αίρει την λειτουργία των Α/Δ ➤ Αποστολή συνδέσμου στο ΚΣΕΔ για συμμετοχή στη ΣΟΧΚ.
15.	ΥΠΗΡΕΣΙΑ ΚΟΙΝΩΝΙΚΗΣ ΕΥΗΜΕΡΙΑΣ		<ul style="list-style-type: none"> ➤ Παροχή ψυχοκοινωνικής στήριξης.
16.	TEN		<ul style="list-style-type: none"> ➤ Ετοιμότητα αντιμετώπισης θαλάσσιας ρύπανσης και κλήση EMSA
17.	ΤΑΘΕ		<ul style="list-style-type: none"> ➤ Ετοιμότητα αντιμετώπισης θαλάσσιας ρύπανσης
18.	ΑΛΚ		<ul style="list-style-type: none"> ➤ Παροχή διευκολύνσεων στο χώρο συγκέντρωσης θυμάτων σε κάθε λιμάνι.
19.	ΠΛΟΙΟΚΤΗΤΡΙΑ ΕΤΑΙΡΕΙΑ		<ul style="list-style-type: none"> ➤ Αποστολή συνδέσμου στο ΚΣΕΔ για συμμετοχή στη ΣΟΧΚ.
20.	ΕΤΑΙΡΕΙΑ ΑΝΟΡΥΞΗΣ ΥΔΡΟΓΟΝΑΝΘΡΑΚΩΝ		<ul style="list-style-type: none"> ➤ Αποστολή συνδέσμου στο ΚΣΕΔ για συμμετοχή στη ΣΟΧΚ.
21.	ΥΠΗΡΕΣΙΑ ΑΣΥΛΟΥ		<ul style="list-style-type: none"> ➤ Αποστολή συνδέσμου στο ΚΣΕΔ για συμμετοχή στη ΣΟΧΚ.



Αρχιπλοίαρχος Κωνσταντίνος Φυτιρής
Διοικητής ΚΣΕΔ

ΠΙΝΑΚΑΣ ΣΥΝΔΕΣΜΩΝ ΜΕ ΤΟ ΚΣΕΔ
ΣΕ ΠΕΡΙΠΤΩΣΗ ΕΠΙΧΕΙΡΗΣΗΣ ΜΑΖΙΚΗΣ ΔΙΑΣΩΣΗΣ ΠΡΟΣΦΥΓΩΝ -
ΟΙΚΟΝΟΜΙΚΩΝ ΜΕΤΑΝΑΣΤΩΝ

Α/Α	ΥΠΗΡΕΣΙΑ	ΟΝΟΜΑΤΕΠΩΝΥΜΟ
1.	ΚΣΕΔ ΛΑΡΝΑΚΑΣ	Αρχιπλοίαρχος Κώστας Φυτιρής
		Πλωτάρχης Δημήτρης Κασίνης ΠΝ
		Σμηναγός Ανδρέας Ζαχαρία
		Υποσμηναγός Λοΐζος Κιαφκιουλλής
2.	ΥΠΕΞ	
4.	ΥΠΑΜ	
5.	ΥΜΕΕ	
	ΥΠΕΣ	
	ΥΠΔΔΤ	
	ΥΠΗΡΕΣΙΑ ΕΝΕΡΓΕΙΑΣ	
6.	ΑΣΤΥΝΟΜΙΑ	
7.	ΠΥΡΟΣΒΕΣΤΙΚΗ ΥΠΗΡΕΣΙΑ	
8.	ΠΟΛΙΤΙΚΗ ΑΜΥΝΑ	
9.	ΓΕΕΦ	
10.	ΥΠΟΥΡΓΕΙΟ ΥΓΕΙΑΣ	
11.	ΕΔΝΑΣ	
12.	ΤΜΗΜΑ ΔΑΣΩΝ	
13.	Τ.Π.Α.	
14.	HERMES AIRPORT	
15.	ΤΑΘΕ	
16.	ΤΕΝ	
17.	ΑΛΚ	
18.	ΠΛΟΙΟΚΤΗΤΡΙΑ ΕΤΑΙΡΕΙΑ	
19.	ΕΤΑΙΡΕΙΑ ΑΝΟΡΥΞΗΣ ΥΔΡΟΓΟΝΑΝΘΡΑΚΩΝ	

Σγος (ΕΑ) Ανδρέας Ζαχαρία
Τ/χης Επιχειρήσεων

Αρχιπλοίαρχος Κωνσταντίνος Φυτιρής
Διοικητής ΚΣΕΔ

ΖΩΝΕΣ ΕΛΕΓΧΟΥ ΠΕΡΙΟΧΗΣ ΑΤΥΧΗΜΑΤΟΣ

1. Από τη στιγμή εντοπισμού της ακριβούς θέσης του ατυχήματος, απομονώνεται με την έκδοση αγγελιών προς αεροναυτιλλομένους (NOTAM) και ναυτιλλόμενους (NW) περιοχή ακτίνας τουλάχιστον 5NM (κέντρο το σημείο πρόσκρουσης) και μέχρι το ύψος των 5000ft (AMSL), με σκοπό τις απρόσκοπτες και με ασφάλεια επιχειρήσεις των A/N μέσων.

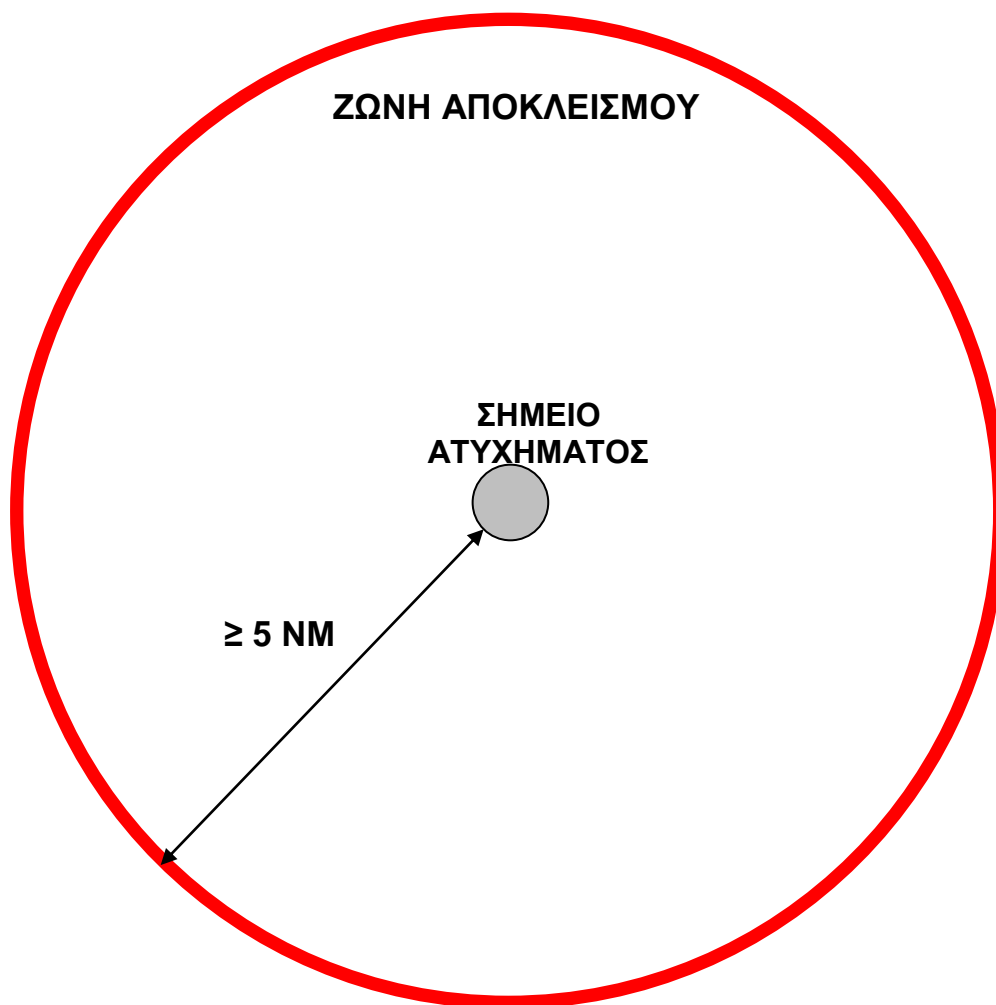

Σγος (ΕΑ) Ανδρέας Ζαχαρία
Τ/χης Επιχειρήσεων

Αρχιπλοίαρχος Κωνσταντίνος Φυτιρής
Διοικητής ΚΣΕΔ

ΕΠΙΚΟΙΝΩΝΙΕΣ

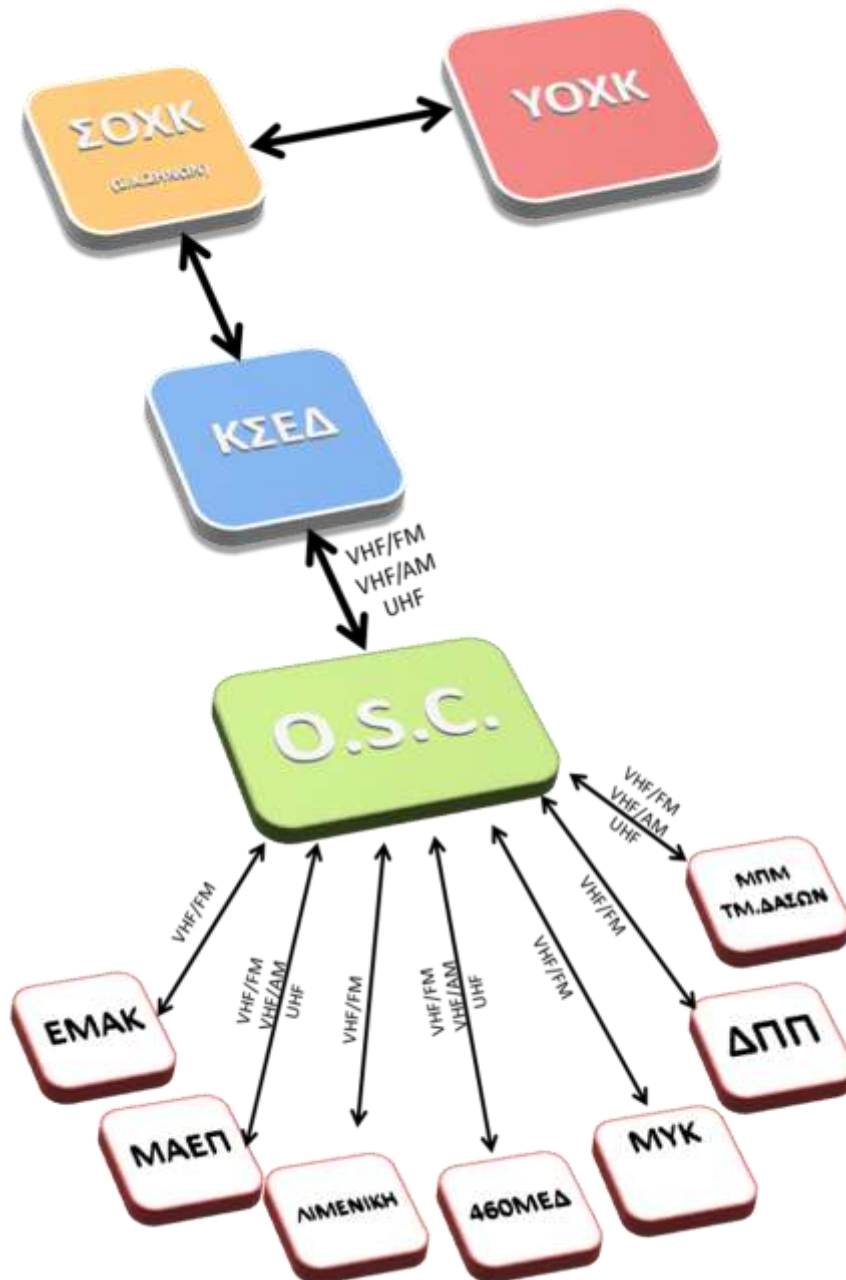

Σγος (ΕΑ) Ανδρέας Ζαχαρία
Τ/χης Επιχειρήσεων

Αρχιπλοίαρχος Κωνσταντίνος Φυτιρής
Διοικητής ΚΣΕΔ

**ΠΡΟΣΑΡΤΗΜΕΝΟ «5» ΣΤΗΝ ΠΡΟΣΘΗΚΗ «6»
ΣΤΟ ΠΑΡΑΡΤΗΜΑ «Δ» του ΕΕΣ «ΤΕΥΚΡΟΣ»**

ΥΠΟΥΡΓΕΙΟ ΑΜΥΝΑΣ
ΚΣΕΔ
Λάρνακα, 03 Αυγ 2018

**ΕΝΤΟΛΗ ΚΙΝΗΤΟΠΟΙΗΣΗΣ Α/Ν ΜΕΣΩΝ
(ΥΠΟΔΕΙΓΜΑ - ΠΑΡΑΔΕΙΓΜΑ)**

	ΚΕΝΤΡΟ ΣΥΝΤΟΝΙΣΜΟΥ ΕΡΕΥΝΑΣ-ΔΙΑΣΩΣΗΣ JRCC LARNACA (CYPRUS)	
TEL +357 24643005 +357 1441	AFTN LCLKYCYX INMARSAT-C 421099999	Εγκεκριμένη Έκδοση 2 ^η 13 Ιουλ 2017  Πλοίαρχος Κωνσταντίνος Φυτρίδης Διοικητής ΚΣΕΔ
FAX +357 24643254	WEBSITE www.mod.gov.cy/jrcc	
EMAIL jrcc_cyp@cytanet.com.cy		
ΔΙΑΤΑΓΗ ΑΠΟΓΕΙΩΣΗΣ Α/Ν ΜΕΣΟΥ		ΚΣΕΔ.ΕΕ.120

Urgent

For Action

For Information

Please Acknowledge

Please Reply

FAX MESSAGE

DATE/TIME: 01 JUL 2017 / 12:25 (UTC) TOTAL PAGES: 2
FROM: JRCC LARNACA (CYPRUS)
TO: ΜΑΕΠ
460 ΜΕΔ
ΤΜ. ΔΑΣΩΝ (ΜΟΝΑΔΑ ΠΤΗΤΙΚΩΝ ΜΕΣΩΝ)
SUBJ: ΕΠΙΧΕΙΡΗΣΗ Ε-Δ

1. ΜΕ ΛΗΨΗ ΠΑΡΟΝΤΟΣ ΕΚΤΕΛΕΣΑΤΕ ΕΠΙΧΕΙΡΗΣΗ Ε-Δ ΩΣ ΑΚΟΛΟΥΘΩΣ:

A. ΚΑΤΑΣΤΑΣΗ

ΑΝΘΡΩΠΟΣ ΣΤΗ ΘΑΛΑΣΣΑ ΣΤΗ ΘΑΛΑΣΣΙΑ ΠΕΡΙΟΧΗ 5 NM
ΑΝΑΤΟΛΙΚΑ ΠΕΤΡΑΣ ΡΩΜΙΟΥ.

B. ΣΤΟΙΧΕΙΑ ΚΙΝΔΥΝΕΥΟΝΤΟΣ

(1) ΚΑΤΗΓΟΡΙΑ ΣΥΜΒΑΝΤΟΣ : ΝΑΥΤΙΚΟ
(ΑΝΘΡΩΠΟΣ ΣΤΗΝ ΘΑΛΑΣΣΑ, ΜΕΔΕΝΑΣ, ΑΑΓΝΟΟΥΜΕΝΟ ΣΚΑΦΟΣ
ΚΛΠ)

(2) ΟΝΟΜΑ ΣΚΑΦΟΥΣ :

(3) ΘΕΣΗ ΣΚΑΦΟΥΣ :

(4) CALL SIGN :

(5) ΤΥΠΟΣ :

- (6) ΚΑΤΑΣΤΑΣΗ ΑΤΟΜΟΥ :
(7) ΛΟΙΠΑ ΣΤΟΙΧΕΙΑ :

Γ. ΕΜΠΛΕΚΟΜΕΝΕΣ ΜΟΝΑΔΕΣ
Ε/Π "ΑΠΟΛΛΩΝ" CALL SIGN: PAPA-2
ΝΟΣΗΛΕΥΤΗΣ:

Δ. ΣΧΕΔΙΟ ΔΡΑΣΗΣ
**ΕΚΤΕΛΕΣΗ ΕΡΕΥΝΑΣ ΠΑΡΑΛΛΗΛΩΝ ΙΧΝΩΝ ΟΠΩΣ
ΣΥΝΗΜΜΕΝΟ ΕΝΤΥΠΟ**

2. ΜΕΤΕΩΡΟΛΟΓΙΚΗ ΕΝΗΜΕΡΩΣΗ

Α. ΚΑΤΑ ΤΗ ΔΙΑΔΡΟΜΗ: ΜΕ ΕΥΘΥΝΗ ΠΛΗΡΩΜΑΤΩΝ

Β. ΠΕΡΙΟΧΗ ΕΠΙΧΕΙΡΗΣΕΩΝ:
ΚΑΙΡΟΣ: ΚΥΡΙΩΣ ΑΙΘΡΙΟΣ,
ΟΡΑΤΟΤΗΤΑ ΚΑΛΗ,
ΑΝΕΜΟΙ ΑΝΑΤΟΛΙΚΟΙ ΒΔ 2-4 ΒΦ,
ΚΑΤΑΣΤΑΣΗ ΘΑΛΑΣΣΗΣ 2.

3. ΕΠΙΚΟΙΝΩΝΙΕΣ

(1) ΚΥΡΙΑ ΣΥΧΝΟΤΗΤΑ 134.0 VHF/AM / ΕΦΕΔΡΙΚΗ 16, 06
VHF/FM. ΑΝΑΦΟΡΑ ΚΑΤΑΣΤΑΣΗΣ ΑΝΑ 15'

4. ΑΛΛΕΣ ΔΥΝΑΜΕΙΣ ΣΤΗΝ ΠΕΡΙΟΧΗ

(1) "Τ/Χ "ΑΣΤΡΑΠΗ 30"

5. ΣΥΝΤΟΝΙΣΤΙΚΕΣ ΟΔΗΓΙΕΣ

ΓΕΝΙΚΟΣ ΣΥΝΤΟΝΙΣΤΗΣ: ΚΣΕΔ CALLSIGN: CYPRUS RESCUE
ΣΥΝΤΟΝΙΣΤΗΣ ΕΠΙ ΣΚΗΝΗΣ:

6. ΠΡΟΕΧΕΙ Η ΑΣΦΑΛΕΙΑ ΠΡΟΣΩΠΙΚΟΥ





- Ο -

ΠΡΟΪΣΤΑΜΕΝΟΣ ΕΠΙΧΕΙΡΗΣΙΑΚΗΣ ΦΥΛΑΚΗΣ



Αρχιπλοίαρχος Κωνσταντίνος Φυτιρής
Διοικητής ΚΣΕΔ

ΠΑΡΑΔΟΣΗ ΕΠΙΧΕΙΡΗΣΗΣ ΜΑΖΙΚΗΣ ΔΙΑΣΩΣΗΣ
(ΥΠΟΔΕΙΓΜΑ- ΠΑΡΑΔΕΙΓΜΑ)

	ΚΕΝΤΡΟ ΣΥΝΤΟΝΙΣΜΟΥ ΕΡΕΥΝΑΣ-ΔΙΑΣΩΣΗΣ JRCC LARNACA (CYPRUS)	
TEL +357 24643005 +357 1441	AFTN LCLKYCYX INMARSA 421099999 T-C	Εγκεκριμένη Έκδοση 1 ^η 19 Αυγ 2016
FAX +357 24643254	WEBSITE www.mod.gov.cy/jrcc	
EMAIL jrcc_cyp@cytanet.com.cy		
ΠΑΡΑΔΟΣΗ ΕΠΙΧΕΙΡΗΣΗΣ ΕΡΕΥΝΑΣ - ΔΙΑΣΩΣΗΣ		ΚΣΕΔ.ΕΕ.224
<input type="checkbox"/> Urgent	<input checked="" type="checkbox"/> For Action	<input type="checkbox"/> For Information
<input type="checkbox"/> Please Acknowledge	<input type="checkbox"/> Please Reply	

ΜΗΝΥΜΑ ΦΑΞ / FAX MESSAGE

ΗΜΕΡ/ΩΡΑ : 01 ΜΑΡ 2016 / 10:00 (ΤΟΠΙΚΗ ΩΡΑ) ΣΥΝΟΛΟ ΣΕΛΙΔΩΝ: 1
ΑΠΟ : ΚΣΕΔ ΛΑΡΝΑΚΑΣ
ΠΡΟΣ : ΔΚΣΗ Λ&ΝΑ
ΚΟΙΝ : ΑΡΧΗΓΕΙΟ ΑΣΤΥΝΟΜΙΑΣ
ΘΕΜΑ : **ΕΠΙΧΕΙΡΗΣΗ ΕΡΕΥΝΑΣ – ΔΙΑΣΩΣΗΣ**
ΣΧΕΤ : **A. ΕΘΝΙΚΟ ΣΧΕΔΙΟ ΕΡΕΥΝΑΣ – ΔΙΑΣΩΣΗΣ «ΝΕΑΡΧΟΣ»**
B. ΝΟΜΟΣ 5(ΙΙΙ) / 94

ΑΠΟ ΤΙΣ **20 ΣΕΠ 2013 ΚΑΙ ΩΡΑ 1300 ΤΟΠΙΚΗ**, ΤΟ ΚΣΕΔ ΛΑΡΝΑΚΑΣ ΕΧΕΙ ΚΛΗΘΕΙ ΝΑ ΔΙΕΞΑΓΕΙ ΕΠΙΧΕΙΡΗΣΗ ΕΡΕΥΝΑΣ - ΔΙΑΣΩΣΗΣ ΑΓΝΟΟΥΜΕΝΟΥ ΑΤΟΜΟΥ ΣΤΗΝ ΠΕΡΙΟΧΗ ΤΟΥ ΣΤΙΓΜΑΤΟΣ **35 18 50 Β – 031 24 40 Α (ΠΕΡΙ ΤΟ 1 ΝΜ ΒΔ Α/Δ ΠΑΦΟΥ)**.

2. ΚΑΤΟΠΙΝ ΠΛΗΡΟΥΣ ΑΞΙΟΛΟΓΗΣΗΣ ΤΩΝ ΔΙΑΤΙΘΕΜΕΝΩΝ ΣΤΟΙΧΕΙΩΝ ΤΟΥ ΣΥΜΒΑΝΤΟΣ ΚΑΙ ΜΕ ΒΑΣΗ ΤΙΣ ΑΝΑΦΟΡΕΣ ΤΩΝ Α/Ν ΜΕΣΩΝ ΤΟ ΚΣΕΔ ΕΚΤΙΜΑ ΟΤΙ ΤΟ ΕΝ ΛΟΓΩ ΕΠΕΙΣΟΔΙΟ ΔΕΝ ΥΠΑΓΕΤΑΙ ΣΤΙΣ ΚΑΤΗΓΟΡΙΕΣ ΕΠΕΙΣΟΔΙΩΝ ΕΡΕΥΝΑΣ – ΔΙΑΣΩΣΗΣ ΔΥΝΑΜΕΙ ΤΩΝ (Α) ΚΑΙ (Β) ΣΧΕΤΙΚΩΝ.

3. ΚΑΤΟΠΙΝ ΤΟΥΤΟΥ ΤΟ ΚΣΕΔ ΛΑΡΝΑΚΑΣ ΠΡΟΤΙΘΕΤΑΙ ΝΑ ΠΑΡΑΔΩΣΕΙ ΤΟΝ ΣΥΝΤΟΝΙΣΜΟ ΤΗΣ ΕΠΙΧΕΙΡΗΣΗΣ ΣΤΟ ΤΜΗΜΑ ΣΑΣ, ΑΝΑΛΑΜΒΑΝΟΝΤΑΣ ΥΠΟΣΤΗΡΙΚΤΙΚΟ ΠΛΕΟΝ ΡΟΛΟ.

4. ΠΑΡΑΚΑΛΟΥΜΕ ΕΠΙΒΕΒΑΙΩΣΤΕ ΑΝΑΛΗΨΗ ΕΥΘΥΝΗΣ ΣΥΝΤΟΝΙΣΜΟΥ ΕΠΙΧΕΙΡΗΣΗΣ ΚΑΙ ΔΙΑΧΕΙΡΙΣΗΣ ΤΟΥ ΣΥΜΒΑΝΤΟΣ.

- Ο -

ΠΡΟΪΣΤΑΜΕΝΟΣ ΕΠΙΧΕΙΡΗΣΙΑΚΗΣ ΦΥΛΑΚΗΣ
.....
ΓΙΑ ΔΙΟΙΚΗΤΗ ΚΣΕΔ

Σγος (ΕΑ) Ανδρέας Ζαχαρία
Τ/χης Επιχειρήσεων

Αρχιπλοίαρχος Κωνσταντίνος Φυτιρής
Διοικητής ΚΣΕΔ

ΕΝΝΟΙΕΣ ΔΙΟΙΚΗΣΗΣ ΚΑΙ ΕΛΕΓΧΟΥ – ΟΡΙΣΜΟΙ

1. Προκειμένου όλοι οι εμπλεκόμενοι να γνωρίζουν ανά πάσα στιγμή ποιός, πότε και με ποιό τρόπο έχει την εξουσία λήψης αποφάσεων και εκδόσεων διαταγών για την όλη διαχείριση ενός σοβαρού συμβάντος ή/και μεμονωμένων περιστατικών που προκύπτουν κατά την εφαρμογή του Σχεδίου, κρίνεται αναγκαίο όπως υπάρχει ενιαία αντίληψη των εννοιών Διοίκησης και Ελέγχου.

2. ΥΠΑΓΩΓΗ

Είναι η εγκατάσταση σχέσης διοίκησης υφισταμένου προς προϊστάμενο, μόνιμης ή προσωρινής, μεταξύ δύο Υπηρεσιών. Η υπαγωγή διατάσσεται από ανώτερο κλιμάκιο, το οποίο έχει δικαίωμα να εγκαθιστά μια τέτοια σχέση διοίκησης. Ο όρος πρέπει πάντοτε να προσδιορίζεται από μία μορφή από τις καθοριζόμενες σχέσεις διοίκησης, όπως παρακάτω:

2.1 ΠΛΗΡΗΣ ΔΙΟΙΚΗΣΗ

Είναι η εξουσία και ευθύνη ενός Διοικητή/Διευθυντή να εκδίδει διαταγές, να αναθέτει έργα και γενικά να διευθύνει, συντονίζει και ελέγχει υποτεταγμένες Υπηρεσίες. Καλύπτει κάθε πλευρά δράσης κατά την επιχείρηση, των διοικητικών θεμάτων και της υποστήριξης ΔΜ, στο πλαίσιο της αποστολής του Διοικητή/Διευθυντή που ασκεί Πλήρη Διοίκηση.

2.2 ΕΠΙΧΕΙΡΗΣΙΑΚΗ ΔΙΟΙΚΗΣΗ

Είναι η εξουσία ενός Διοικητή/Διευθυντή να αναθέτει αποστολές και έργα στις υφιστάμενες/υποτεταγμένες Υπηρεσίες, αναπτύσσει ή/και διαθέτει Δυνάμεις και να διατηρεί ή εκχωρεί/μεταβιβάζει τον Επιχειρησιακό Έλεγχο, την Τακτική Διοίκηση ή τον Τακτικό Έλεγχο αυτών. Δεν περιλαμβάνει την εξουσία και ευθύνη για χειρισμό των διοικητικών θεμάτων, τα οποία παραμένουν στον Διοικητή/Διευθυντή που ασκεί τη Διοικητική Διοίκηση. Η Επιχειρησιακή Διοίκηση συμπληρωμένη από τη Διοικητική Διοίκηση αποτελούν την Πλήρη Διοίκηση.

2.3 ΕΠΙΧΕΙΡΗΣΙΑΚΟΣ ΕΛΕΓΧΟΣ

Είναι η εξουσία που μεταβιβάζεται σε ένα Διοικητή/Διευθυντή να διευθύνει τις Δυνάμεις που του έχουν διατεθεί για την εκτέλεση συγκεκριμένων αποστολών ή έργων, σε χώρο και χρόνο. Να αναπτύσσει τις Δυνάμεις αυτές και να διατηρεί ή εκχωρεί ή μεταβιβάζει την Τακτική Διοίκηση ή τον Τακτικό τους Έλεγχο. Δεν περιλαμβάνει εξουσία για ανάθεση υπ' αυτού

νέων αποστολών επί των Δυνάμεων, που εκφεύγουν της υπό της προϊστάμενης Αρχής ανατεθείσας αποστολής, ούτε περιλαμβάνει αφ' εαυτής εξουσία Διοικητικού Ελέγχου ή υποστήριξης ΔΜ.

2.4 ΔΙΟΙΚΗΤΙΚΗ ΔΙΟΙΚΗΣΗ

Είναι η εξουσία ενός Διοικητή/Διευθυντή επί των υφισταμένων/ υποτεταγμένων Υπηρεσιών σε διοικητικά θέματα, όπως θέματα προσωπικού, εκπαίδευσης, υποστήριξης ΔΜ, προετοιμασίας για ανάληψη αποστολής και τήρησης ετοιμοτήτων. Αποτελεί περαιτέρω τη μόνιμη μορφή διοίκησης στο σύστημα της διοικητικής οργάνωσης και εξακολουθεί να παραμένει σε ισχύ, έστω και αν κάποιες Υπηρεσίες ενταχθούν σε ορισμένη επιχειρησιακή οργάνωση για την εκπλήρωση άλλης αποστολής.

2.5 ΔΙΟΙΚΗΤΙΚΟΣ ΕΛΕΓΧΟΣ

Είναι η εξουσία που μεταβιβάζεται σε ένα Διοικητή/Διευθυντή προκειμένου να ασκεί ορισμένα διοικητικά καθήκοντα ή συγκεκριμένη υποστήριξη ΔΜ. Στην ουσία είναι μία περιορισμένη μορφή «Διοικητικής Διοίκησης». Μία συνήθης μορφή είναι η υποστήριξη του προσωπικού μιας συστεγαζόμενης Υπηρεσίας από πλευράς εγκαταστάσεων, ασφάλειας, ενδιαίτησης, τροφοδοσίας, οικονομικών ζητημάτων/μισθών, καθώς και λοιπά θέματα διοικητικής φύσης.

2.6 ΤΑΚΤΙΚΗ ΔΙΟΙΚΗΣΗ

Είναι η εξουσία που εκχωρείται σε ένα Διοικητή/Διευθυντή προκειμένου να αναθέτει επί μέρους αποστολές ή έργα, στις υπό αυτόν Δυνάμεις για την εκπλήρωση της αποστολής που του έχει ανατεθεί. Περιλαμβάνει την ευθύνη εκτέλεσης επιχειρήσεων για την εκπλήρωση της ανατεθείσας αποστολής και τη δυνατότητα διατήρησης ή μεταβίβασης του Τακτικού Ελέγχου των εμπλεκόμενων Υπηρεσιών.

2.7 ΤΑΚΤΙΚΟΣ ΕΛΕΓΧΟΣ

Είναι η εξουσία που μεταβιβάζεται σε ένα Διοικητή/Διευθυντή να ασκεί λεπτομερειακή και συνήθως τοπική διεύθυνση και έλεγχο των κινήσεων και δράσεων των Δυνάμεων που του έχουν διατεθεί και οι οποίες είναι απαραίτητες για την εκπλήρωση της επιχείρησης που του έχει ανατεθεί σε συγκεκριμένο χώρο και χρόνο.



Στος (ΕΑ) Ανδρέας Ζαχαρία
Τ/χης Επιχειρήσεων

Αρχιπλοίαρχος Κωνσταντίνος Φυτιρής
Διοικητής ΚΣΕΔ